

Guía de la Ascensión

Eric Keller

Castellano

5ª edición 2023

Dominio público – Public Domain

Indice

- 0.1. Guía de la Ascensión - 5. edición - Indice
- 0.2. Guía de la Ascensión - 5. edición - Prólogo
- 1.1. Guía de la Ascensión
- 2.1. Primeros pasos
- 2.2. Limpieza – normal y mayor
- 3.1. Qué es la quinta dimensión
- 3.2. El agua del reino espiritual – fluye realmente
- 3.3. Haz que fluya el agua del reino espiritual
- 4.1. De los objetos concretos al mundo de las ideas
- 4.2. Que se produzcan cambios
- 4.3. El hueso duro de roer: la fidelidad y la infidelidad
- 4.4. ¿Qué causa la infidelidad?
- 5.1. Herramientas de comunicación interdimensional
- 5.2. El péndulo
- 5.3. Pruebas musculares
- 5.4. El Yi-Jinq o I Ching
- 5.5. Sueños lúcidos
- 5.6. Meditaciones interactivas
- 5.7. Telepatía
- 6.1. La curación espiritual
- 6.2. Las fuerzas Chi para la curación
- 6.3. Perspectivas de salud a largo plazo
- 7.1. La vida ascendida en el vórtice
- 7.2. Más allá del vórtice
- 8.1. ¡Es posible!

Prólogo a la 5ª edición

Este es de nuevo un momento delicioso.

Hace unos meses recibí la sugerencia de traducir el sitio web del **12º Nivel y esta Guía** para la **Ascensión** a diferentes idiomas. Al parecer, el 12º Nivel estimaba que nuestro material estaba suscitando un interés cada vez mayor. Así que me puse manos a la obra y descubrí que era más difícil de lo que había imaginado. Gran parte de este material requiere una redacción muy delicada, y encontrar el matiz justo era a menudo todo un reto. Espero haber encontrado el mejor fraseo en todas partes.

No hay muchos cambios sustanciales respecto a la 4ª edición del año pasado. La mayoría son correcciones menores. Sólo ha habido un cambio importante en el capítulo 7.2. que necesitaba un replanteamiento importante.

Con mis mejores deseos para todos,

De junio de 2023 a junio de 2024, Eric Keller

Prólogo a la 4ª edición

Es el verano de 2022, y una sonrisa cruza mi rostro mientras me dispongo a revisar esta, la cuarta versión de la "Guía de la Ascensión".

Esta es la primera versión "post-Covid". Llega a vosotros tras dos años llenos de acontecimientos que han sacudido el mundo entero. Uno de los principales cambios ha sido la forma en que experimentamos y entendemos la espiritualidad.

Los asuntos espirituales han estado tradicionalmente en el dominio de un grupo especial de personas: sacerdotes, ministros, chamanes, etc. – tienen muchos nombres. Pero en 2008 se tomó la importante decisión *de abrir las puertas del 12º Nivel al público en general*. Esto se produjo en una Asamblea General del 12º Nivel.

El primer paso fue preparar el terreno. ¿Qué significa vivir espiritualmente cada día? ¿Y qué significa el 12º Nivel Espiritual?

Sin yo saberlo, fui elegido para ser uno de los cinco candidatos a esta tarea. Todos teníamos que escribir una introducción a la Ascensión. No conocía a los demás. Todos nos pusimos manos a la obra y, al parecer, todos completamos la introducción. Sigo sin saber quiénes eran los otros autores.

Empecé tarde, porque acababa de jubilarme de mi cátedra en la Universidad de Lausana unos años antes. Después de 30 años de docencia continuada y muy estresante, estaba totalmente agotado. Necesitaba un tiempo para recuperar la lucidez. Pero poco a poco, hacia 2013 sentí el impulso interior de empezar a recopilar y escribir mis pensamientos para mi propia "Guía de la Ascensión".

Desde el principio supe que necesitaba un editor severo que pudiera enderezarme si me salía del camino. Durante varios años había sentido la presencia de un guía invisible en mi interior. Venía a mí en sueños y en algunas de mis meditaciones. Con la ayuda de un vidente, descubrí que se trataba en realidad de una encarnación mía anterior que había vivido hace unos 1800 años en el Imperio Romano. Su nombre era "Melkiades".

Eso sentó las bases. Entre 2013 y 2016 escribí el "Blog de la Ascensión de Melkiades".

Utilicé el seudónimo "Melki" para mí y "Melkiades" para mi Ser Superior. El Blog de la Ascensión de Melkiades fue publicado electrónicamente hasta 2018 en "Melkiades.com", en dos versiones consecutivas.

Para esta versión no hay un editor crítico, sino varios. El más destacado es el Arcángel Miguel – sí, el de la espada – que acaba de aparecer cuando me sentaba a escribir este prólogo. Definitivamente, quiere formar parte del equipo de edición. La versión actual se está actualizando y ampliando para esta versión, y dado nuestro importante número de lectores en España y en América Latina, también se traduce al español.

En 2020 fui elegido para el 12º Nivel Espiritual, para mi gran sorpresa. Todavía estoy asimilando este acontecimiento. Mi comprensión de los asuntos espirituales se ha ampliado claramente. Reexaminaré y posiblemente enriqueceré y matizaré las ideas que se incluyeron en las tres versiones anteriores. Esto puede anclar una comprensión aún más profunda de los asuntos espirituales.

Mis escritos se basan en experiencias y reflexiones personales, pero no pretenden representar verdades universales de ningún tipo. No son más que una colección de mis opiniones personales. Aunque tengo una autorización del 12º Nivel para publicar esta "Guía de la Ascensión" como parte de esta colección del 12º Nivel, estos escritos no excluyen a nadie.

Lee otras guías de la Ascensión y compara. Todos aprendemos cada vez más en el camino de la ascensión.

Julio-Agosto 2022, Eric Keller

1. Guía de la Ascensión

Por Eric Keller

Un manual fácil sobre la vida ascendida

Dominio público – 5ª edición 2023

Los temas principales de este volumen son

- **Evolucionar y ampliar nuestra conciencia en la Ascensión:**
Cómo la vida ascendida es diferente de una existencia "normal en 3D", y lo que esto significa para nuestra vida diaria.
- **Comunicación interdimensional:**
Cómo comunicarnos con nuestro ser interior más profundo.
- **Sanación espiritual:**
Cómo utilizar nuestros poderes ascendidos para llevarnos a un estado psicológico y físico más saludable.
- **La vida en la dimensión ascendida:**
El prometedor entorno de nuestro mundo ascendido.

¿Es la vida ascendida para ti? ¿O ya estás experimentando la vida ascendida?

Lea y vea dónde se encuentra. La 3D era un lugar para tener éxito, actuar y ganar dinero. La vida ascendida es un lugar de comprensión, emociones positivas, alegría y participación en acciones comunes. ¿Dónde prefieres estar?

¿En ambos? Eso también es posible. Estamos en una transición lenta y hay espacio para ambos. Deja ir algunas cosas y haz más espacio para otras.

Este libro fue escrito, lentamente, capítulo a capítulo, bajo los cuatro títulos mencionados anteriormente. La creación del libro no fue lineal. Algunos capítulos surgieron antes de tiempo, mientras que otros se manifestaron como nuevos pensamientos a partir de material existente.

El material de este libro está en consonancia con mi desarrollo personal. Cuando tuve pensamientos para este libro, los escribí, reflexioné sobre ellos y me aseguré de que siguieran una progresión lógica. Luego refiné ampliamente la serie de pensamientos. Cuando estuvo realmente redondeada, coloqué la secuencia en el lugar del libro donde parecía encajar.

Pieza a pieza, con el tiempo, se convirtió en un verdadero libro.

¿Se publicará alguna vez la historia completa como un libro impreso? Esto no es importante. Lo que parece mucho más importante es que muchos de nosotros empezamos a pensar en estas ideas desde el principio. Cuanto más participemos en el debate y más probemos y adoptemos conceptos nuevos y más adecuados, mejor será para todos.

¿Dónde estás ahora?

¿Crees que tienes alma?

**lo creo que tengo un alma. Lo conocerás en un momento en las próximas páginas.
Pero antes, permítame hacerte algunas preguntas.**

¿Has tenido alguna vez una gran idea nueva, pero no sabes cómo realizarla?

¿Has estado alguna vez en un gran peligro, pero te has salvado de repente?

**¿Has escuchado alguna vez una voz interior que te ha dicho
cómo salir de una situación difícil?**

Tal vez era un guía interior, alguien que quiere ayudarte.

Podría ser tu Ser Superior.

Acompáñame, por favor.

Te contaré cómo conocí a mi alma, a mi Yo Superior.

1.1. Comienzos



Melkiades es mi Yo Superior. Yo soy Melki, mi Yo Material, el tipo con un cuerpo y un ordenador. Melkiades y yo escribimos juntos este blog.

Mi relación con Melkiades es un poco especial porque "hablamos" el uno con el otro todos los días. Le hago preguntas y recibo respuestas claras y coherentes. Puede mostrarme visiones y sueños lúcidos para explicarme algo o enseñarme una nueva idea. Si le hago preguntas serias, obtengo respuestas serias. Algunas veces también ha bromeado conmigo. Melkiades es como ese tío querido que tenías cuando eras joven. Es un buen amigo, pero, por supuesto, está muy por encima de ti y puede enseñarte mucho.

Me gustaría que conocieras a Melkiades. Obviamente no puedo mostrarte su foto y sólo puedo decirte lo que recibo de él. Parece un ser humano normal cuando hablo con él. Está claro que sabe lo que hago y lo que pienso. Comprende nuestras limitaciones humanas de tiempo y recursos, y sugiere soluciones que se adaptan a nuestra vida cotidiana.

Pero no soy un Melki más. Él es más conservador que yo. Aunque soy sincero, nunca he llevado una vida especialmente santa. He tenido mis aventuras amorosas y he comido como la mayoría de la gente sin prestar mucha atención a la composición de los alimentos, los herbicidas y los aditivos. He pasado por algunos periodos pretenciosos, y no soy un "friki ecológico".

En cambio, las sugerencias de Melkiades sobre la alimentación y el estilo de vida están más bien en el lado frugal. No sólo quiere que ahorre dinero y elimine el despilfarro, sino que también es un decidido partidario de la comida bio y sana y de los enfoques alternativos en medicina. Y lo que es más importante, quiere que me aleje de los focos, que haga mi trabajo con prudencia y sin pretensiones. Por ejemplo, que no dé ninguna charla pública.

Desde que Melkiades y yo empezamos a hablar en serio hace unos años, he pasado por un proceso de reconversión.

Por ejemplo, la cuestión de los alimentos. Me gustan los alimentos buenos y deliciosos y no me gustan los comentarios del tipo "deberías comer esto y no aquello". Lo que hizo Melkiades fue ponerme frente a las "pruebas contundentes". Me puso en situaciones en las que tenía que tropezar con información sobre alimentos, condiciones de sobrepeso, aditivos, enfermedades y mi propio estado de salud. Esto no fue fácil. Melkiades me mostró que hay mucho que aprender. No sólo dirigió mi atención hacia el alarmante estado de desnutrición y salud de nuestra sociedad, sino que también insistió en que debía cuidarme mejor y que debía transmitir la información a los demás.

Melkiades y el clan

Cuando empiezas a hablar con alguien, al final quieres conocerlo. Así que seguí pidiendo conocer a Melkiades personalmente. Durante un tiempo no hubo respuesta. Entonces, una noche, sucedió inesperadamente.

Estaba meditando sobre nada en particular, sólo limpiando mi mente. De repente, sentí que abandonaba la Tierra. Esto no había sucedido nunca, y estaba encantado. Despegué hacia el espacio y el mundo que me rodeaba se volvió cada vez más negro. Debajo de mí, vi que la Tierra se alejaba a la luz del sol. Me emocioné, me estiré y viajé a través de la negrura.

Mientras pasaba por el espacio exterior, preguntándome a dónde iba realmente, vi un anillo de hombres con túnica blanca que formaban un círculo de tres cuartos. Me acerqué y comprendí que se trataba de mi familia del alma. Era mi clan. En algún lugar del lado izquierdo del anillo, encontré un lugar natural entre ellos.

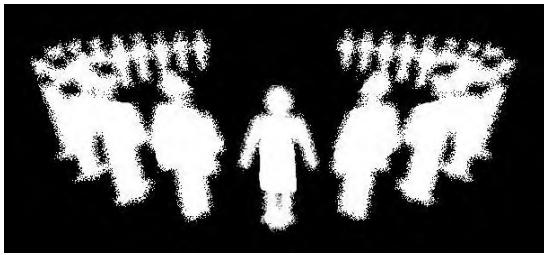

Todos estaban en silencio y bastante solemnes. En este primer encuentro, todos eran hombres¹. Estaban de pie, resplandecientes con sus túnicas blancas, sin moverse mucho. Me di cuenta de que ahora también llevaba una túnica blanca y brillante. En el fondo del anillo estaba "el jefe". Miré hacia él y era inconfundible. Era un poco más pequeño que yo (soy de estatura

media). Se mantenía erguido y proyectaba una luz brillante y clara, más fuerte que la que había visto reflejada en la tierra, y más fuerte que la de los otros miembros del clan. A ambos lados, había un poco de espacio. Los miembros mantenían una distancia respetuosa con él. Sentí que la fuerza, la claridad y la sabiduría emanaban de su pequeño y fuerte cuerpo.

Miré a mi alrededor. Éramos 33 en esa ronda, además de Melkiades. Algunos eran más altos que yo, otros más pequeños. Sentí que algunos de los otros viven en otras dimensiones, y que no todos están actualmente en la Tierra. Nos quedamos el tiempo suficiente para que nos hicieran una foto de grupo. No se dijo nada. Pero para mí fue una inmensa gratificación saber que cuento con el apoyo de todo un clan, así como de mi Ser Superior.

Todo esto ocurrió en 2011. Desde entonces, lancé este sitio web y he trabajado duro para aclarar mi mente sobre quién y qué es realmente un "Ser Superior". Descubrirás lo que descubrí cuando lees estas páginas.

Ascensión

Hacia mediados de 2012, tuve otra experiencia importante.



Estaba en un sueño lúcido, y me vi a mí mismo apresurándome a lo largo de un gran corredor inclinado hacia arriba con muchas otras personas. De repente, oí que Melkiades me decía, desde el lado izquierdo: "Ahora estás ascendiendo. Date prisa con los demás". No dudé e hice lo que se me dijo.

Sin embargo, la experiencia me despertó. Fui al ordenador y empecé a escribir mi experiencia. A medida que avanzaba el día, la experiencia empezó a decaer, y me dije que aquello había sido una simple ilusión. Todo el mundo habla de ascender en

estos días, y supuse que yo sólo había imaginado que también me ocurría a mí. Nada más que una ilusión.

A la noche siguiente, Melkiades volvió a dirigirse a mí. "Te preguntabas si habías ascendido de verdad", me dijo. "Claro, ¿y yo también?" "Sí, lo hiciste". "¿Y cómo puedes elegir a alguien entre todos los miles de millones de personas que hay en la tierra?" "Oh,

¹ En una experiencia posterior, comprendí que había algunas diferencias en las familias de las almas. En esa reunión inicial sólo conocí a mis parientes masculinos directos. Pero en otra visión conocí a un grupo de almas mucho más diverso que incluía personas de todas las descripciones posibles, hombres, mujeres, adultos de todas las edades así como niños, más de 30 en total.

eso es muy fácil. Todo el mundo tiene un código numérico. El tuyo era el 8080, así que estabas preparado para ascender". "¿Y por qué no el 8888?" "El código 8888 está reservado para algunas almas realmente excepcionales, como Mozart o Einstein. Los números extra codifican lo que han logrado. Pero el 8080 está bien para tu ascensión".

Me dejó allí, rascando mi cabeza espiritual. Pero me alegró la noticia de que ahora estaba definitivamente en un nuevo mundo. El mundo tridimensional me había puesto un poco de los nervios.

Pero, ¿qué significa realmente para mí esta existencia ascendida? ¿Se trata sólo de un galimatías espiritual?

Pensé que muchos otros probablemente tendrían preguntas similares, así que le pregunté a Melkiades si debería empezar un blog en este sitio web **con él** sobre mis nuevas experiencias. Su respuesta fue entusiasta. Una vez más, vi un gran entusiasmo. Eso me hizo decidirme a escribir esta historia.

Promesa de una cooperación exigente

Le dije a Melkiades que escucharía sus sugerencias antes de escribir cada blog, y que comprobaría después si lo escrito se correspondía con su intención. Le dije que me esforzaría por obtener y comprender correctamente sus intenciones e impulsos.

Además, le prometí que intentaría contribuir a esta empresa con la mejor comprensión científica posible. Respetando plenamente el gran y exigente interés de mis lectores, intentaría ser tan lúcido, tan lógicamente exigente y tan coherente como fuera posible, todo ello manteniendo la mente abierta a nuevas informaciones.

A su vez, me proporciona sueños lúcidos, hexagramas del I Ching e información a través del péndulo, pruebas musculares, sincronicidades e intuiciones muy reforzadas. Con el paso del tiempo, la claridad de los mensajes ha mejorado, y los desacuerdos entre las distintas fuentes casi han desaparecido.

Hago una gran cantidad de comprobaciones cruzadas con estos diferentes métodos. Es fácil engañarse y dejarse atrapar por una interpretación concreta. Es importante que el mensaje siga siendo muy claro, aunque pueda resultar sorprendente para nuestras mentes tridimensionales.

Percibo fuerza y confianza en la colaboración con Melkiades. Por lo que veo, Melkiades también parece satisfecho de nuestro esfuerzo conjunto.

Espero que esto sea de interés y ayuda para todos ustedes.

2.1. Primeros pasos

Bienvenido. Estás entre amigos.

Si ya has ascendido, simplemente lo sientes. Sentirás una alegría interior. Los problemas que te han perseguido durante mucho tiempo han desaparecido. El dolor ha desaparecido. De repente, te sientes limpio por dentro.

Si estás a punto de ascender, puedes sentirte estresado, o incómodo, incluso enfermo. Muchas personas se sienten incomprendidas y malinterpretadas por sus amigos, por su pareja o por su familia. Puedes sentirte insatisfecho con tu trabajo o con el mundo en general. Es posible que duermas de forma irregular, e incluso que tengas mala salud.

En este momento puedes estar confundido. Algunas partes de tu cuerpo pueden sentirse extrañas durante algunos minutos o días. Tu cuerpo puede necesitar un reajuste, y eso durante varias semanas. Pero...

1. **No te preocupes.** Encuentra momentos de tranquilidad. La ascensión trae consigo la calma y una mente clara. Con el tiempo, la insatisfacción y la confusión dejarán paso a la alegría, la satisfacción y la recuperación.
2. **Deja ir la ira.** Haz una meditación en la que pidas perdón a tu alrededor. Pide que te perdonen por lo que hiciste cuando las cosas no salieron bien. Entonces siente la paz que entra en tu mente. Luego duerme bien. Como dicen los guías espirituales, "ajústate a las vibraciones superiores".
3. **No fuerces nada.** La ascensión llega cuando tu estado interno lo desea. Llega en su propio tiempo, no cuando tú quieras que llegue. Así que simplemente comienza la limpieza interior. Pide perdón y perdona a los demás, y luego espera con confianza. Las cosas vendrán a ti.

En los próximos días y semanas, duerme todo lo que puedas. Cuando te sientas cansado, acepta el hecho de que estás cansado y simplemente vete a dormir. Ascender es un proceso de crecimiento y tu cuerpo necesita el sueño para ajustarse a su nuevo estado de ser.

Te has deslizado hacia la ascensión

Muchos no sabrán que de hecho has ascendido. Puede que lo descubran por cómo te sientes internamente. Puede que descubran que ahora te sientes muy diferente a lo de hace unos meses y años.

Lo más importante es que la ira se ha ido, la frustración ha desaparecido y una especie de empatía sabia ha comenzado a extenderse.

2.1. Vive tus lecciones de vida

Una vez que sientas ese nuevo brío en ti, tu reacción natural será decirle a todo el mundo que ahora estás en un nuevo y dorado camino.

Relájate.

Mis guías me dicen que éste es un periodo peligroso. Es fácil pensar que ahora eres el amo del mundo. Cuando me dijeron por primera vez que estaba en el proceso de ascensión, me fui a casa, sintiéndome exaltado y conduciendo **por encima** del límite de velocidad. Por suerte, no me pillaron.

Por favor, relájate. Controla tus caballos.

Has estado preparando tu ascensión durante mucho tiempo. Ahora es el momento de poner en práctica todo este aprendizaje.

Algunas lecciones de vida

Ahora es un buen momento para aplicar tus lecciones de vida.

En mi caso, aprendí que **sólo debo asumir un número determinado de responsabilidades** a la vez, y que una jornada laboral tiene un final. Tuve que aprender a cambiar de ritmo después de un buen y honesto día de trabajo, y a hacer otra cosa.

¿Debo terminar este capítulo esta misma tarde? ¿O no debería revisar mis tareas domésticas y pasar un rato con mi pareja?

Otra lección de vida fue que **otras personas pueden ser muy diferentes a mí**. Lo que experimenta mi pareja no es necesariamente lo que yo experimento. Lo que experimenta mi colega en el trabajo puede ser muy diferente de lo que yo vivo. Parece obvio, en realidad, pero hay que hacer un esfuerzo adicional para ver las cosas desde su perspectiva.

Hay cientos de lecciones de vida importantes. Puede que tengas tu propia lista. Si no es así, es una buena idea hacer una lista de tus lecciones de vida. Luego aplícalas sistemáticamente.

Mi lección de vida más importante

Pero mi lección más importante ha sido **aprender a trabajar con mis guías espirituales**. Si pregunto por ahí, muy poca gente utiliza este enfoque. Pero está claro que es la tarea más importante que hay que aprender en la ascensión. Si te llevas una sola lección de este capítulo, **sería ésta**.

¿Por qué trabajar con mis guías?

Muchas veces ellos saben más. A menudo ven las cosas de forma diferente. Pueden detectar nuevas oportunidades para ti. Pueden ayudarte. Empezarán a apoyarte visiblemente.

¿Cómo trabajas con tus guías?

Al principio no era evidente. Ningún guía se me acercó y me dijo: "Oye, ¿por qué no trabajas conmigo?"

Tuve que pedirlo. En serio, y tuve que insistirles: "¡y no mientas!" Al final, te contestan, si eres serio y persistente.

Los guías siempre están ahí, constantemente, aunque al principio no lo sepas.

Primeras señales

Una vez que recibas las primeras señales, anótalas conscientemente. ¿Has tenido una respiración repentina y profunda? ¿Sucede algo sorprendente a tu alrededor? ¿Ruidos inexplicables?

Verifica. Sigue haciéndote la misma pregunta seria hasta que tengas una respuesta clara. Esto puede llevar varios días.

Entabla una conversación

Ahora averigua si tus sugerencias fueron excelentes y fiables.

Si es así, estás listo para entrar en una verdadera relación de aprendizaje. Ese es el verdadero punto de despegue.

Lo más importante es aprender a *comunicar* con mis guías.

Descubrí a través de la lectura y con la experimentación que podía hacer preguntas y recibir respuestas a través de un flujo continuo de información. Este flujo de información se mueve a través de los sueños lúcidos, la canalización, las consultas con el péndulo, las consultas del I Ching, las pruebas musculares, etc. etc.

Tuve que empezar a escuchar. No es difícil de hacer, la principal dificultad fue creer que esto es realmente posible, y hacer todas las pruebas para ver si realmente se puede confiar en esta fuente de información.

Pruebas

En mi caso, las pruebas tardaron años en realizarse. Necesité extensas demostraciones de que realmente estaba recibiendo lecciones del otro lado. En otras partes de este volumen daré muchos ejemplos de cómo ocurrió esto. Me llevó mucho tiempo encontrar la información, probarla y asegurarme de que este canal de comunicación realmente funcionaba y, lo que es más importante, que era fiable.

Cuando empecé a reunir toda la información, descubrí que trabajar y vivir en este diálogo constante con "el otro lado" es realmente una forma totalmente nueva de vivir la vida. Es mi forma de vida ascendida. Es muy diferente de la habitual y monótona vida en 3D. Y esto es lo que quiero compartir contigo aquí.

Confianza

Esto nos lleva a nuestro objetivo principal.

Ya no puedes engañar o fingir una vez que entras en este camino. Es la honestidad hasta el fondo de tu corazón, y eso no siempre será fácil.

Trabajar con tus guías de forma sistemática te da confianza.

Sientes que estás en el camino correcto, que no estás solo, que estás recibiendo ayuda. Es el primer paso para reunirte con tu grupo del alma. A largo plazo, trabajarás mucho más con ellos, para ayudar a difundir el consuelo y la convivencia pacífica en el mundo y en el universo.

Si eres un recién llegado a la ascensión, simplemente disfruta de la nueva sensación de confianza que crece en tu interior. Has crecido, eres más fuerte, estás más sano y estás disfrutando de tus nuevos y más fuertes lazos con el mundo espiritual. Sólo sé tú mismo, y el resto del mundo notará tu nueva fuerza interna.

[Verificación con el péndulo: mi Yo Superior está muy de acuerdo con lo escrito aquí. Los movimientos de mi péndulo distinguen "muy de acuerdo", "de acuerdo", "en desacuerdo", "muy en desacuerdo" e "indeciso". Para esto fue, "muy de acuerdo"].

2.2. Limpieza - "normal" y "mayor"

Cuando llegas por primera vez a la vida ascendida, quieres salir corriendo a explorar. ¿Qué es tan diferente? ¿De qué habla todo el mundo? ¿Por qué tanto entusiasmo?

Pero Melkiades me dijo: "para, no tengas tanta prisa. Ahora es el momento de dejar atrás los viejos sufrimientos. Este es el proceso de limpieza. Entra en la vida ascendida con una mente limpia, y libérate de tus viejos, dolorosos e inútiles recuerdos".

Y como tantas veces, una respuesta pictórica vino a mí en un sueño lúcido.

Sueño lúcido

Me encontraba en algo parecido a un mundo paralelo. Todo transcurría en una película en blanco y negro con finos matices de gris. No había colores.

Unos colegas míos estaban experimentando con un nuevo material magnético. Habían desarrollado una gran tela magnética. Se podía pegar un extremo en un lado de la habitación y el otro en otro.

Me pidieron que lo hiciera y comprobé que el material era ligero. Se pegaba con bastante firmeza a las fijaciones metálicas de las paredes. Me subí a un taburete y enganché la pantalla a los dos lados de una gran sala. Ahora la parte pequeña junto a la puerta estaba separada de la parte más grande de la sala.

El simbolismo es evidente. La parte junto a la puerta, es decir, mi vida anterior en 3D, estaba ahora separada de mi existencia ascendida más importante.

El sueño pasó a una segunda parte.



Mis colegas – a los que conocía vagamente de mis días en la universidad – vivían cerca de un gran lago. Habían creado enormes piedras del tamaño de un hombre que eran recintos de un material magnético similar y firme. Las piedras se abrían hacia un lado y las personas podían anidar en su interior.

Desde la distancia parecía un grupo de grandes piedras redondeadas, distribuidas de forma natural alrededor de un campo abierto frente a un bosque. Vi a una mujer joven anidar de lado en un recinto como si fuera un útero. Cuando cerraba la puerta exterior de plástico, se la podía ver dentro, acurrucada como un feto tumbado de espaldas en la gran piedra.

Hablé con un participante, preguntándole qué estaban haciendo. Hablaba con la gente que le rodeaba en lo que me pareció una mezcla entre habla humana y no humana. Dijo que en estos recintos magnéticos, los ocupantes pasaban por una limpieza emocional de toda la basura que habían acumulado en la Tierra.

Cuando hablaba en lenguaje no humano, se comunicaba con seres superiores que le ayudaban.

En ese momento comprendí que estaba en un sueño lúcido. Esto me resultaba familiar.

En varias descripciones canalizadas de la otra vida, había aprendido que en algún momento después de la muerte, las almas pasan por algún proceso de curación, en algo parecido a un hospital. Este podría ser el proceso de limpieza que estaba viendo.

Mientras seguía en el sueño lúcido, le pregunté a Melkiades si debía abordar este proceso de curación en este capítulo. Efectivamente, ésa era exactamente su intención. Después de conocer todas las depravaciones de la vida tridimensional, ahora teníamos que limpiarnos. No podemos salir a la vida ascendida si traemos con nosotros todo lo que habíamos reunido en la vida 3D. Nosotros, trabajadores de la luz y almas ascendidas, necesitamos sanarnos a nosotros mismos antes de poder ayudar a otros.

Separar la emoción de la experiencia

Agradecí recibir una respuesta tan detallada.

La curación psicológica tiene una función muy importante, desconectar las emociones de la experiencia pasada. Las emociones están arraigadas en nuestra profunda existencia humana y animal. Las emociones de lucha o huida, la excitación sexual y las emociones competitivas, las emociones de hambre y escasez, todas ellas evolucionan a partir de la experiencia animal y humana. Muchas emociones son útiles como dínamos de despliegue humano, mientras que otras nos meten en ciclos de conflicto que pueden durar varias encarnaciones.

Por esta razón, es importante que todos pasemos por una profunda limpieza después de morir – o incluso antes, ya que estamos ascendiendo. No olvidamos nuestras experiencias anteriores – es importante no olvidar lo que hemos aprendido. Se conservan como recuerdos, tanto los felices como los infelices. Tenemos razones para creer que todos estos recuerdos están almacenados en una enorme biblioteca espiritual (la biblioteca akásica), por lo que nunca se perderán, y que puedes acceder a todo lo que has vivido.

En la limpieza *separamos nuestras emociones de la experiencia*. El recuerdo sigue ahí, pero la emoción está libre ahora. Si no lo hiciéramos, podríamos reencarnar con la misma ira o frustración que experimentamos en una vida anterior. Eso puede perpetuar el conflicto durante otra vida.

La radiación magnética hace la limpieza

Lo que también encuentro fascinante en este sueño lúcido es que se me dio información detallada de cómo esta separación se hace: con magnetismo. Se trataba de magnetismo cuando he manejado el gran paño magnético. En mi sueño recuerdo que incluso me preocupaba llevar un teléfono móvil o estar cerca de mi ordenador, porque un magnetismo tan fuerte podría afectar a los aparatos. Luego se me mostró que todas estas "almas" se estaban encubriendo en recintos magnéticos similares para limpiar sus vínculos emocionales.

Tomo esto como una sugerencia para hacerlo yo mismo. Un naturópata me ha dicho cómo se hace. Se necesita un imán grande, como el que se puede encontrar en algunos altavoces antiguos. Estos son redondos y tienen un fuerte polo positivo en un anillo interior, y un polo negativo en un anillo exterior. Pasar este imán muy cerca de la cabeza y de la médula espinal mientras se piensa en lo contrario al apego emocional limpiará el vínculo emocional. Por ejemplo, piense en "alegría" o "libertad" cuando limpie un vínculo negativo. Repite el procedimiento cada semana mientras sigas sintiendo algún malestar. Algunas personas tardan varios meses en limpiar todos sus apegos negativos, otras pueden limpiarlos en sólo unas semanas.

Estoy agradecido a mi Ser Superior por la guía continua. También estoy aprendiendo que la ascensión es sólo el comienzo de un largo proceso para convertirse en un trabajador de la luz eficaz.

2.2.3. Limpieza de los rastros negativos fuertes

Con la ascensión dejamos ir los rastros negativos.

Según Melkiades y mis guías espirituales, casi todos nacemos como seres espirituales puros. La contaminación con rastros negativos generalmente ocurre cuando entramos en vínculos emocionales con elementos negativos. A veces esto ocurre por simple experimentación, pero muchos niños son seducidos activamente hacia vínculos negativos a través de la experimentación sexual o por el comportamiento criminal en la familia o en su vecindario.

Conocí un poco inesperadamente a una joven encantadora de unos 20 años y empezamos a hablar. Poco a poco, y a lo largo de varios meses, me explicó toda la historia de su vida, en pequeños trozos. La historia fue empeorando a medida que se desarrollaba. A lo largo de varias semanas, se reveló una trama de extorsión sistemática con todos los detalles.

Había sido seducida por su padre a los 7 años. La desfloró a los 11 años. A los 14 años le presentó a otras chicas y chicos que también habían sido abusados. Luego, a los 15 años, la introdujo en la prostitución. Desde entonces, su padre le exigía satisfacción sexual una vez al mes y le pedía que se prostituyera regularmente. Su padre la tenía totalmente controlada con amenazas y pagándole parte de los ingresos de la prostitución. Se le recordaba con frecuencia que el rendimiento en sus tareas nunca era lo suficientemente bueno. Nunca se utilizó ninguna protección anticonceptiva. Ya había abortado tres veces.

Ahora quería romper definitivamente este vínculo.

Las personas ajenas a este régimen tienen dificultades para entender cómo los niños o adolescentes que crecen en una sociedad occidental no se rebelan contra un régimen tan tórrido. De hecho, a veces se rebelan, pero, por lo que sé, las probabilidades de que los adolescentes no abandonen la prostitución voluntariamente, una vez que han emprendido esa trayectoria, son muy altas.

Terapia

[Esto no es un consejo terapéutico, sólo se suministra a título informativo].

Tenía algunas ideas sobre lo que había que hacer.

Hace años, en un programa de psicología clínica en las universidades McGill y Concordia de Montreal (1979-1983), había creado un programa intensivo de recuperación que combinaba algunos elementos de hipnosis profunda con elementos psicosomáticos seleccionados del enfoque "Focussing" de Eugene T. Gendlin¹. A lo largo de las décadas siguientes, utilicé y perfeccioné esta técnica experimental conmigo mismo y con una treintena de voluntarios no remunerados. Tuvo mucho éxito en todas partes.

Sin embargo, nunca documenté completamente este programa, porque estaba ocupado con muchos otros cargos profesionales. Pero cuando me di cuenta de lo que le había ocurrido a esta joven, recogí los distintos elementos del programa y la guíé a través de una serie de ejercicios para aliviar su dolor y sufrimiento.

¹ <https://focusing.org/sixsteps>

Aquí resumiré la terapia propiamente dicha, pero remítase también al texto libre que figura en la referencia anterior.

En la aceptación plena y suave de toda la experiencia vivida, pido a las personas que entren en un estado altamente emocional, por ejemplo, recordando todos los acontecimientos y situaciones con vívidos detalles. Una vez en ese estado se les pide que sientan el dolor y el malestar de la experiencia pasada en cualquier parte de su cuerpo (la experiencia de "enfoque").

Esa sensación percibida se persigue por todo el cuerpo, en todas las regiones posibles del mismo, durante largos periodos de tiempo, hasta que la sensación de dolor, frustración y/o agonía haya desaparecido por completo. Esa búsqueda de la sensación percibida puede durar hasta media hora, y se pide a la persona que permanezca con el dolor, y con las posibles imágenes visuales, hasta que desaparezca.

A continuación, se les pide que imaginen una escena o acontecimiento feliz o sereno hasta que se duerman suavemente.

Los clientes me dicen que sienten un gran alivio al final. Después de varias experiencias de este tipo, casi toda la agonía desaparece a largo plazo. Si la infelicidad vuelve a surgir, deben volver a conectar con el sentimiento percibido, afrontarlo y perseguirlo de nuevo por el cuerpo hasta que desaparezca.

En una situación grave como la descrita, el programa completo duraría unos tres meses y requeriría unas 15 sesiones de focalización. Posteriormente, al cabo de meses o años, es posible que surjan nuevos acontecimientos dolorosos y que se precisen más sesiones de focusing.

¿Ahora qué?

Esperemos que lo peor de la agonía haya quedado atrás y podamos pasar a ver qué se puede hacer con esta gigantesca trama de esclavitud y extorsión. ¿Has pensado en lo que ha ido tan terriblemente mal en nuestro mundo, especialmente en el caso de la prostitución, la esclavitud y la trata de personas?

¿Podemos hacer algo?

Mi respuesta es rotunda: sí, podemos hacer mucho. Mucho más de lo que nunca creí posible. Esto se ha convertido en algo muy importante, ya que los acontecimientos con efectos a largo plazo para toda la humanidad están a punto de atravesar algunas fases cruciales justo en los próximos años. Podemos contribuir mucho a la mejora del mundo.

[Volví a preguntar a mi Ser Superior con el péndulo si había captado correctamente su intención. Volví a recibir un "fuerte acuerdo". Sonríe, porque en el uso cotidiano, el "fuerte acuerdo" es bastante raro].

3.1. ¿Qué es la quinta dimensión?

Un poco por accidente, hemos ascendido. Al menos, eso es lo que se nos dice.

"Sí, tal vez", puedes decir, "pero yo no lo veo. El mundo me sigue pareciendo muy parecido a lo que era antes".

Así es. Permítame contarle una historia tonta que explica exactamente su punto de vista.

Dos aborígenes australianos estaban pescando en el Estrecho de Torres cuando el navegante holandés Willem Jansoon llegó en el Duyfken en 1606. Willem les llamó diciendo: "¡Somos los holandeses y hemos venido a descubrir Australia!". Los aborígenes, divinamente facultados para entender el neerlandés, se sorprendieron gratamente, remaron a casa y dijeron a sus esposas: "¡Los holandeses acaban de descubrir Australia! Ahora podemos cambiar nuestro pescado por queso holandés". Las esposas, no impresionadas, respondieron bruscamente: "déjalo, trae el pescado, el fuego está encendido y tengo hambre".

El mundo *no parece* diferente para todos, sólo porque se piense que hay una quinta dimensión. Sigue pareciendo el mismo, sólo hemos añadido una nueva hipótesis.

Australia: una hipótesis de 250 años



Fig. 1. Mapa de Nicolas Desliens (1566). Wikipedia.

Cuando Jansoon divisó por primera vez una débil línea en el horizonte sur, ¿sabía que se trataba de un continente entero? No, puede que haya oído alguna historia, pero no podía estar seguro. Medio siglo antes, los portugueses habían hilado algo parecido en Europa, que se incorporó a los mapas de Dieppe (Fig. 1).

Pero el público europeo sólo tuvo la certeza de que existía realmente todo un continente bajo tierra cuando Matthew Flinders circunnavegó Australia a finales del siglo XVII. Hubo un enorme lapso de 250 años (1550-1800) entre la primera corazonada y una confirmación fiable. Durante todo ese tiempo, Australia no fue más que una *hipótesis* para la mayoría de los europeos. Más concretamente, era una hipótesis que crecía muy lentamente desde los rumores, pasando por fuertes corazonadas y una realidad muy probable, hasta un hecho confirmado.

Nada inusual en sí mismo: ese es un camino normal de la adquisición de conocimientos y de la ciencia. Algún hecho o concepto parece al principio muy extraño, y luego pasa por varias etapas de demostración y aceptación hasta convertirse en conocimiento común.

Con respecto a la llegada a una dimensión llamada "ascendida" (>4D), podemos estar donde estaba Jansoon en el Estrecho de Torres en 1606. Puede que hayamos oído algunos rumores sorprendentes, o que hayamos tenido algunos sueños lúcidos, o incluso que hayamos viajado astralmente a una dimensión ascendida. Pero tienes mucha razón, por el momento una dimensión ascendida no es más que una hipótesis intrigante.

Pero... ¿cómo podríamos mejorar nuestra certeza de que estamos realmente en la 5ª dimensión?

La posibilidad

Para empezar, podríamos explorar la posibilidad teórica. Acordemos tres dimensiones de distancia euclidianas (altura, longitud y profundidad) y una dimensión temporal (pasado-presente-futuro). Desde este punto de vista, ¿es posible una quinta dimensión?

Si uno ha aprendido a funcionar en tantas dimensiones, concebir la siguiente dimensión superior puede ser difícil. Todos los fenómenos que se encuentran se interpretan "lógicamente" como si ocurrieran sólo en las dimensiones conocidas. Ilustrémoslo con el ejemplo que se da en el vídeo "Décima dimensión" de YouTube¹.

Tomemos una tira de Mobius (una tira de papel girada una vez y pegada por los extremos) [Fig. 2], y dibujemos una línea en su centro. El lápiz pasará por varios giros en 3D y pasará tanto por fuera como por dentro de la tira para completar la línea, cuando ésta sea vista por una persona en 3D [Figs. 3 y 4]. Sin embargo, una persona 2D "flatlander" que sólo ve dos dimensiones, no verá más que una sola línea alrededor de la tira [Fig. 5]. Además, el que ve en plano verá un camino interminable, mientras que nosotros, los felices euclidianos de 3D, podemos distinguir fácilmente la finitud de la franja.

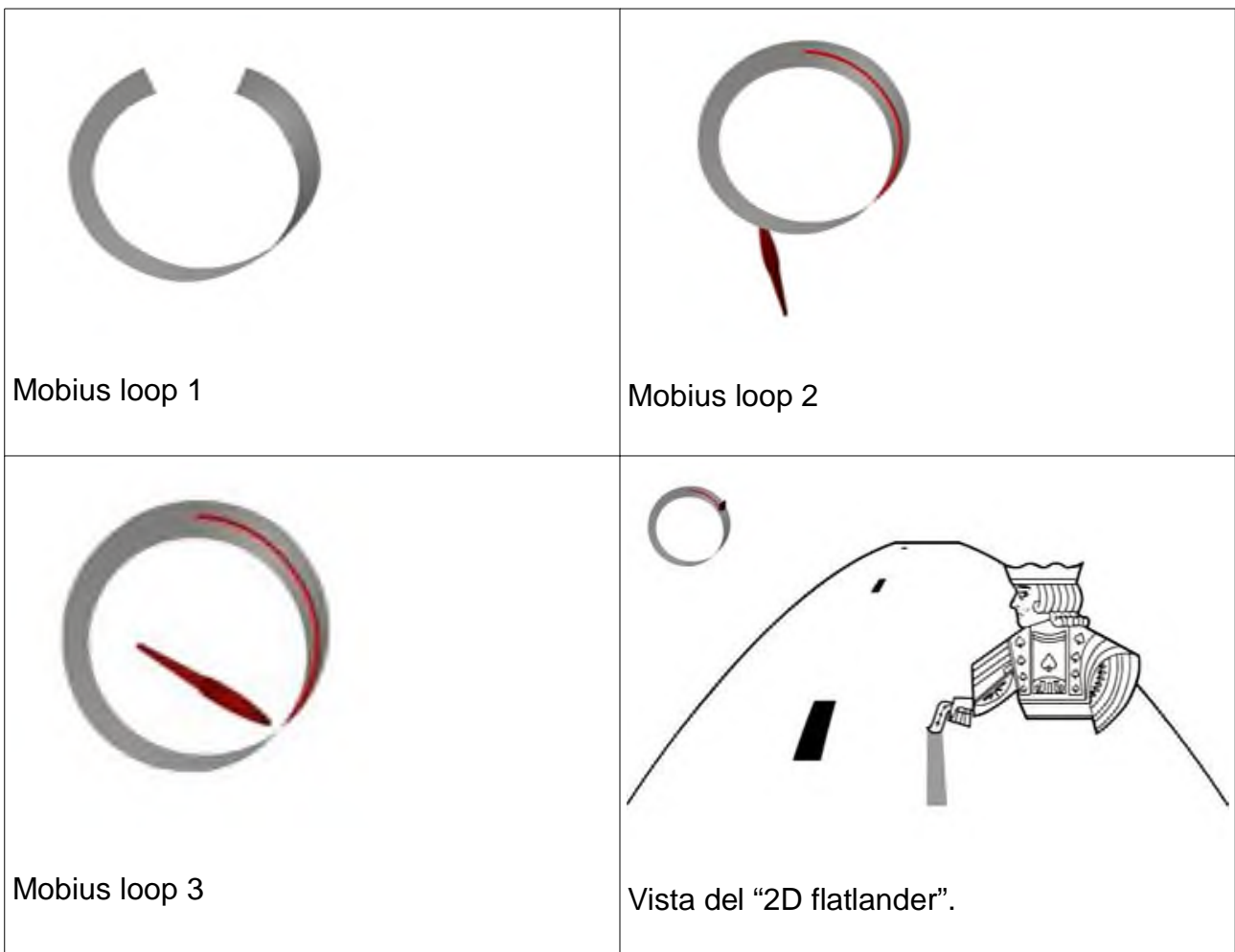

Figuras del vídeo de YouTube "10th Dimension".

Un "flatlander 2D" muy atento podría haber visto algunos cambios en la intensidad de la

¹ YouTube "*Imagining the Tenth Dimension part 1 of 2*" y "*Imagining the Tenth Dimension part 2 of 2*"
<https://www.youtube.com/watch?v=JkxieS-6WuA> y <https://www.youtube.com/watch?v=ySBaYMEsb8o>

luz de la tira a lo largo del camino, pero sólo una persona 3D habría sido capaz de relacionar estos cambios con las distintas posiciones de la fuente de luz. Una mente de dimensiones inferiores simplemente asimila, o "pliega", las pruebas de dimensiones superiores en interpretaciones de las pruebas de dimensiones inferiores.

En teoría, un estado de dimensión superior siempre es posible. Pero para confirmar su presencia, necesitamos pruebas en 5D que en el pasado podríamos haber plegado sistemáticamente en tres o cuatro dimensiones. No es fácil imaginar un objeto 5D, porque el mundo entero funciona con el modelo de 3D más la duración, y casi todo parece "explicado". Algunos de mis amigos científicos dirían: "Claro, siempre puedes argumentar a favor de otra dimensión². Pero, ¿qué te aportaría eso?".

Por el camino, podrían señalarte el famoso "Modelo Estándar" de la física de partículas. Se trata de una descripción extensa y muy detallada de las partículas atómicas y subatómicas, y para muchos observadores, de toda nuestra existencia física, con los numerosos aspectos de la materia oscura fría aparte. Pero ninguno ha desplazado aún de forma convincente al "Modelo Estándar".

Así que, a menos que seas un físico o astrofísico versado, te resultará difícil señalar una evidencia física de un pliegue de 5ª dimensión. Todas las propiedades físicas hasta ahora conocidas de nuestro universo cotidiano se predicen con números precisos hasta el décimo decimal o más.

Esto explica gran parte de la reticencia que los científicos contemporáneos muestran hacia las historias de una 5ª dimensión que surgen de fuentes espirituales, extraterrestres e "internas". Para ellos, una 5ª dimensión no es mucho más que una hipótesis conceptual interesante.

Podríamos dejarlo ahí, si no fuera por los *agujeros de gusano*.

Agujeros de gusano

Según la Wikipedia, un agujero de gusano es una hipotética característica topológica del espacio tiempo que podría proporcionar un "atajo" a través del espacio tiempo (otro término común: un "portal"). Por lo tanto, los euclidianos de 3D podríamos estar serpenteando por un espacio de 5D, como el llanero de 2D que serpentea por una franja de Mobius de 3D. Y al igual que el llanero que de repente termina en el otro lado de la tira de Mobius pegada, podríamos llegar de repente a un "atajo" que nos transporta instantáneamente a un lugar completamente diferente en el espacio-tiempo. Ese atajo sería un "salto" 5D, visto como un "pliegue" invisible en nuestra concepción 3D aplanada del universo.

Los agujeros de gusano se predijeron ya en la década de 1920. En los años 50 y desde entonces, se convirtieron en una teoría popular para ciertos astrofísicos, así como para

² He aquí otra forma fácil de entender la 5ª dimensión.

Un punto no tiene dimensión. Ocupa un lugar fijo y no puede moverse.

Una línea, es decir, una primera dimensión, ofrece múltiples oportunidades para que un punto exista a lo largo de una dirección.

Lo mismo ocurre con la segunda y la tercera dimensión, que añaden otras dos direcciones ortogonales para que el punto exista. En el espacio flexible de tres dimensiones, se puede definir un objeto tridimensional.

La cuarta dimensión multiplica la existencia del punto a lo largo de la línea temporal y el objeto tridimensional puede considerarse ahora en su estado pasado, presente o futuro.

La quinta dimensión ofrece otro estado multiplicativo que permite considerar varios objetos tridimensionales especificados en el tiempo como parte de un único conjunto. Por esta razón, algunos teóricos llaman a la quinta dimensión la dimensión de la "información". Dado que se pueden crear numerosos objetos 3D nuevos especificados en el tiempo con una fácil referencia 5D, la quinta dimensión también puede considerarse como la dimensión de la "creatividad".

millones de aficionados a la ciencia ficción que exploraron el aspecto del viaje en el tiempo de la hipótesis de los agujeros de gusano.

Todo esto siguió siendo muy especulativo hasta hace unos años, cuando Andrew D. Basiago apareció en el circuito de charlas de Internet diciendo que Estados Unidos había desarrollado un sistema de agujeros de gusano controlado en los años 60, 70 y 80 en el que él y algunos otros jóvenes habían sido los primeros en viajar a lugares remotos, así como a épocas remotas tanto del pasado como del futuro³. Él y varios otros "viajeros" del mismo programa secreto estadounidense han declarado ahora oficialmente que han viajado a Marte de esta manera.

Otras pruebas importantes de un programa "jumproom to Mars" (sala de salto a Marte) llegaron a través de una serie de entrevistas en Camelot y con varios otros "reporteros denunciadores", en particular por una persona que se llamaba a sí misma Henry Deacon y que había declarado incluso antes que Basiago que había sido enviado a Marte exactamente de esta manera para realizar el mantenimiento de algunos aparatos electrónicos que los EE.UU. mantenían allí.⁴

Nuestra primera reacción es considerar que todo esto es un total disparate. Es probable que lo adjudiquemos a una imaginación hiperactiva y a una megalomanía. Pero esa racionalización desaparece rápidamente cuando uno escucha las horas y horas de relatos detallados que Andrew Basiago et al. nos han proporcionado.

Además, varias fuentes "deep insider" (de información privilegiada) han dado muchas otras pistas de apoyo, sobre todo desde 2015. Los rumores de un programa de este tipo no se han apagado, sino que han crecido en importancia con el tiempo. En los últimos años, muchos otros denunciadores han proporcionado información tan detallada, y han aparecido suficientes documentos de apoyo, que cualquier cliente curioso de Internet puede obtener pruebas suficientes.

Si desea consultar documentos actuales, visite nuestro sitio de documentos internos.

Más importante de lo que pensamos en un principio

Después de muchas horas de escuchar varios de estos testimonios, acabé creyendo a Henry Deacon, Andrew Basiago y otros alrededor de 2012. Sus relatos tenían visos de verdad. Efectivamente, parecía posible que se hubiera construido un "ascensor de agujero de gusano" y que Henry Deacon, Andrew Basiago y muchos otros ya hubieran viajado a Marte y a otros lugares en un aparato de este tipo.

Además, el viaje en el tiempo también parece posible con este dispositivo. Basiago relata con detalle cómo viajó a 1863 para ver al presidente Lincoln pronunciar su discurso de Gettysburg, y habla brevemente de las proyecciones que hizo a una posible línea temporal futura de 2017 y de 2035. Al parecer, estos experimentos de viajes en el tiempo se hicieron con mucho cuidado, para no introducir elementos que cambiaran la historia (es decir, para evitar la "paradoja del abuelo").

Tal y como yo entiendo estos dispositivos, es a través de las manipulaciones de las dimensiones 4ª y 5ª que esta tecnología consigue desplazamientos espaciales y temporales casi instantáneos. Desde esta perspectiva, el espacio-tiempo y la 5ª dimensión se convierten en entidades manipulables. Así que, obviamente, los viajes

3 <http://www.projectpegasus.net/index>", véase también la entrevista espontánea de 2009 en 39 partes con Jessica Mystic. https://www.youtube.com/watch?feature=player_embedded&v=iwE8m50sbWk

4 E.g. YouTube "JUMPROOM TO MARS: a new conversation with David Wilcock" <https://www.youtube.com/watch?v=VMwJmIRF7ZE>, YouTube "Rafael Palacios interviews Henry Deacon" <https://www.youtube.com/watch?v=6WAyKnqzHco>, YouTube "PROJECT CAMELOT BARCELONA FUTURETALK_revised" <https://www.youtube.com/watch?v=X1Sw8yutl1Y>.

instantáneos en el tiempo y el espacio – si es que son realmente posibles – harían que la 5ª dimensión fuera mucho más importante de lo que habíamos pensado en un principio.

Nos permitiría conseguir mucho. Una física que no sólo comprenda, sino que también manipule los agujeros de gusano es un enorme avance respecto a la física estándar que tenemos ahora, que trata los agujeros de gusano principalmente como una hipótesis interesante para la astrofísica.

Actitud de hecho hacia la 5ª dimensión

¿Podría la "tecnología de la sala de salto" demostrar sin lugar a dudas que la 5ª dimensión existe? Sí, podría, con toda probabilidad. Pero seamos realistas. Se trata de una tecnología que se mantendrá en secreto durante mucho tiempo y no espero que se revelen todos los detalles.

Mientras tanto, la simple y reforzante posibilidad de que esta tecnología exista refuerza la hipótesis de la 5D de la que mi Ser Superior me ha hablado. Eso es suficiente para el estado actual de la hipótesis. Aunque todavía estamos muy lejos de una confirmación total, la existencia así como la importancia de una dimensión más amplia ha sido bien reforzada.

Al igual que los primeros exploradores australianos, que con cada nueva milla náutica estaban más seguros de estar circunnavegando un nuevo continente, yo personalmente tengo la creencia creciente de que mi mente está explorando una dimensión completamente nueva y está ganando experiencia en la visión del mundo desde la perspectiva ascendida. Desde mi ascensión, tengo una nueva relación con el tiempo, el espacio y los acontecimientos paranormales. Es una perspectiva que merece ser mucho más explorada.

[Le pregunté a mi Ser Superior si estaba de acuerdo con este blog tal y como está. La respuesta fue: "De acuerdo". Percibí cierta falta de entusiasmo, así que le pregunté: "¿Crees que todo esto es bastante elemental?". Respuesta: "De acuerdo". "¿Crees que es importante establecer estas bases conceptuales?" Respuesta: "Totalmente de acuerdo". "Entonces, ¿puede ir en la página web?" "De acuerdo"]

3.2. El agua del reino espiritual, ¿fluye realmente?

BIEN. Hemos ascendido, estamos aplicando nuestras lecciones de vida, hemos pasado por una limpieza emocional y hemos desarrollado una idea de lo que podría ser una dimensión ascendida. Si todavía estás con nosotros, probablemente querrás explorar esta nueva dimensión.

Déjame abrir las puertas.



¿No es increíble?

Aquí está, un maravilloso jardín. Mira a tu alrededor. Hay sol por todas partes, es maravilloso, árboles y flores, y vida por todas partes. Entra y deja que la alegría forme parte de ti.

Siéntate, asimílalo. O mejor aún, cierra los ojos y escucha, con los oídos y con el corazón.

¿Puedes sentirlo? ¿Qué tiene de especial este lugar?

Después de un rato, esto es lo que escucho: "El amor es increíble. Donde quiera que

mires, hay comprensión, aceptación, alegría y amor. Esta dimensión es un mundo de amor".

Nunca había pensado en el amor de esta manera. ¿Qué es todo este "amor"? ¿No había amado lo suficiente en la 3D?

Le pregunté a Melkiades.

La respuesta fue enigmática: "En la vida espiritual, el amor es como el agua en la vida biológica".

Lo pensé un segundo y luego lo entendí. Sabemos que el agua penetra en todas las células de las plantas, los animales o los seres humanos. En 3D, toda la vida biológica necesita agua. Melkiades dijo que en la vida espiritual, el medio es el amor. Es necesario para todo lo que existe en el mundo espiritual.

Los pensamientos y las acciones están motivados por el amor. Sin él, las relaciones, las familias, todo lo que realmente hace la diferencia para nosotros se desmoronaría rápidamente -- al igual que la vida no podría existir sin agua. O si necesitas otra comparación, el amor en el reino espiritual es lo que el aceite y la gasolina son para los motores de combustión. Sin eso, nada funcionará.

Hmm. Así que pregunté, ¿qué es lo que no sé del amor?

Sé que me importan mucho algunas personas de mi entorno.

Sé lo que siento cuando veo amor en los ojos de alguien querido.

Sé lo que siento al hacer el amor.

¿Es esto amor? ¿Es esto amor espiritual? Sí, me dice Melkiades, eso es parte de ello, así

es como experimento el amor. El amor crece espontáneamente, fluye cada vez más en tu cuerpo cuando se dan las condiciones adecuadas.

Melkiades me dice que el amor es la verdadera clave de la vida.

Aunque no se puede decir a alguien que "vaya a amar a alguien", se pueden crear las condiciones adecuadas para hacer crecer el amor. Ayudar a que el amor crezca espontáneamente. Melkiades dice: "Las plantas no crecen en la piedra". No puedes decirles "ve a crecer en la piedra". Pero puedes darles un suelo rico y agua suficiente, y con un poco de luz solar, ellas van y querrán crecer.

El gran enfado

A veces no se puede mostrar lo que es el amor. Pero sí se puede mostrar lo que ocurre cuando el amor ya no existe o nunca existió. La ausencia de amor te dice angustiosamente lo que el amor podría ser -- si estuviera (todavía) allí.

La ausencia de amor es tan común en el mundo que debemos abordarla inmediatamente, antes de entrar en el resto de la historia. Si estás sufriendo ahora por la falta de amor, tenemos que abordar tu preocupación rápidamente.

Como mis guías son grandes maestros, pronto me dieron un poderoso ejemplo.

Estaba en un vuelo de una hora y media. En los dos asientos de al lado se sentó una pareja muy guapa de unos veinte años. Ambos fueron amables conmigo cuando se sentaron. Era evidente que estaban juntos porque compartían maleta. Pero durante todo el vuelo no intercambiaron ni una palabra ni se acurrucaron el uno con el otro. Él miraba al frente y ella miraba por la ventana.



Me preguntaba. ¿Pasarían ahora una hora y media de "tiempo de calidad juntos" enfadados? ¿O de hacer un comentario? ¿O de aburrirse el uno del otro? ¿Por qué este hombre con aspecto de ser un buen mozo no le dijo ni una palabra a su encantadora amiga? ¿O viceversa?

Me puse a pensar en los dos, preguntándome y sintiendo pena. No me gusta ver sufrir a la gente. Internamente, escuché los reproches. "No respetas lo que pienso. Ya ni siquiera me atrevo a abrir la boca". "No le interesan las cosas que a mí me interesan". "Es un buen tipo, pero tiene un pensamiento único y no entiende lo que me interesa". "Es muy terca. Se pone muy malhumorada si no sigo sus ideas".

Todo esto lo había escuchado antes al hablar con amigos y clientes, y esto es lo que sale al final: "Me siento sola", "no recibo el amor que merezco", "doy todo el amor que puedo, pero no recibo ninguno a cambio". Incluso hasta el punto de: "Ni siquiera es capaz de amar. Sólo sirvo para hacer el amor. Y hasta eso se ha convertido en un aburrimiento".

El flujo del amor está bloqueado. El agua no llega a la planta y no puede crecer. La gasolina no llega al motor. Estamos atascados en la carretera. Es hora de llamar al servicio técnico. Necesitamos saber si el problema es menor o mayor.

¿Es un problema menor?

A veces es un problema menor. Puede que sólo necesites un poco de gasolina, y el motor arrancará. Otras veces el caso es más drástico.

Veamos todas las posibilidades.

¿Es un pequeño malentendido? En esos preciosos minutos juntos, ¿por qué no hablar las cosas? Con todo el ruido del avión, nadie podría oír lo que se dicen. En unos minutos de conversación franca, la frustración por algo ocurrido podría disolverse en unos minutos u horas.

Solución rápida. Hable – honestamente. Escuche lo que tiene que decir. Tómelo en serio. Piensa en ello. Trabajen juntos. Juntos podéis construir un futuro mejor del amor en el que se evite este mismo desencadenante.

Muestra comprensión, no reacciones a los insultos. Deja que las emociones se calmen. Escucha, comunica y resuelve los problemas. No te quedes sentado y enfadado.

¿Es un problema persistente?

¿Es algo que sigue surgiendo?

No basta con "hablarlo": necesitamos un tipo de comunicación adecuado. Gritarse no es comunicación. He aquí algunas preguntas útiles:

- ¿Tu pareja escucha realmente tu problema? ¿Es sincero? ¿Hay un intento concreto de ayudar, que demuestre que el problema fue realmente comprendido?
- ¿Escuchas realmente los problemas de tu pareja? ¿Simpatizas, incluso cuando tu pareja ha hecho algo estúpido?
- ¿Estás ahí para acariciarle el pelo cuando ha ocurrido algo injusto en el día? ¿Ayudas y recibes ayuda otras veces?
- También existe la comunicación gestual. Los encuentros sexuales son uno de los lugares más importantes en los que la comunicación gestual no hablaba realmente cuenta.
- ¿Escuchas las necesidades de tu pareja? ¿Le ayudas a alcanzar la máxima excitación? Todo esto forma parte de la "comunicación": sentir cómo se siente la otra persona al llegar a un clímax pleno y gozoso, en su propio tiempo.
- Toda la historia sexual es hacer algo juntos que es realmente extraordinario. Para hacer la cosa realmente juntos, en el amor, se necesitan unas poderosas habilidades de escucha y sentimiento. Abrimos los poros y dejamos que el amor entre y salga.

¿Tocamos ahora como algunas cuestiones serias?

O el caso puede ya ser más serio. Puede que te estés preguntando en qué punto se encuentra tu relación. Si has reunido algunas dudas, algunas preguntas serias cruzan ahora tu mente.

Dos preguntas clave

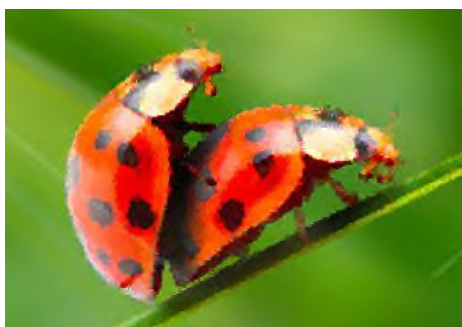

Puedes llegar rápidamente al quid de la cuestión. Sólo dos preguntas pueden situar el estado actual de tu pareja.

Hazte la pregunta 1 (atención y compasión): "¿Qué ocurre cuando le cuento a mi pareja una frustración que he experimentado en mi día?" ¿Hay comprensión, simpatía y posiblemente una oferta de ayuda? Sí/no.

A continuación, formule la pregunta 2 (compartir): "¿Es nuestra experiencia íntima la historia de dos soledades,

o es la historia de la comprensión mutua y del flujo de amor entre nosotros?" Sí/no.

Si pones "no" a una o a las dos preguntas, **no te rindas enseguida**. Si has comprobado que el amor no llega a la planta, es hora de revisar los bloqueos. Comienza a comunicarte. Pide ayuda a alguien cuya relación vaya bien. Pregunta cómo resuelven sus desacuerdos. Aprende de los demás y luego aplica lo aprendido a tu propia relación.

Y dale tiempo. Aunque no haya respuesta al principio, es posible que se haya roto el hielo. *Las respuestas pueden llegar sólo semanas o meses después*. Aguanta, inténtalo de nuevo, observa las señales, sé paciente y, mientras tanto, construye tu relación con tu Ser Superior para obtener respuestas ricas y apoyo interno.

¿Podemos obtener ayuda del Ser Superior?

¿O te encuentras en esa situación tan infeliz?

¿Has intentado hablar, tocar y todo lo demás, durante bastante tiempo, y el hielo simplemente no se derrite? Eso también puede ocurrir. A mí me ha pasado, y es una historia triste.

Es un lugar muy solitario. Pero tú sabes esto: Aguanta. No estás solo. Tienes a tu Ser Superior contigo, y a tu "Él", "Ella" o "Ellos" personales. Ellos te ayudarán a salir adelante. Eso también me ha ocurrido a mí.

Sí, podemos obtener ayuda del Ser Superior.

Sí y sí, tienes tu propio Ser Superior.

Comprueba esto entonces: Si eres mujer, tu Ser Superior es aproximadamente el 95% de las veces femenina. Si eres varón, Él mismo es un 95% de las veces varón. Medita durante cinco minutos y luego pregúntale a Ella o a Él su nombre. Si no se te ocurre ningún nombre en ese momento, simplemente comienza la conversación con "querido Ser Superior". Una vez que sientas que hay alguien que te escucha, estás listo para continuar.

Ahora estás preparado para volver a plantear estas preguntas.

Aplique las preguntas clave

Aplique la escala de cuidado (pregunta 1). ¿Tu pareja se preocupa realmente por ti ahora? ¿Tu pareja se preocupaba por ti al principio de tu relación? ¿Ha disminuido con el paso de los meses y los años? ¿O era sólo "diversión y juegos" o un "juego de poder sexual" que te enredó en la relación? ¿Que nunca maduró en un cuidado real o en una relación totalmente compartida?

Esos son los momentos de la verdad. Compruébalo con tu Ser Superior. Es posible que veas una realidad oscura que nunca quisiste ver antes.

Aplica la escala de compartir (pregunta 2). "¿Es nuestra experiencia íntima la historia de dos soledades?" Pregúntale a tu Ser Superior.

¿Separarse?

Si recibes el mensaje de separarte, necesitas buenos amigos a tu alrededor. El mejor lugar para empezar es siempre tu Ser Superior. Ella o Él siempre está contigo y siempre quiere que tengas éxito, aunque la lección sea dura. Habla con ella o con él.

Si tu interior te dice: "este ya no es el lugar del amor", escucha con atención. Tu interior también puede decir: "Sí, esto es muy malo. Y sin embargo, la mañana está cerca. El sol volverá a salir y me abriré de nuevo al amor, meses o años después".

Tu interior sabe que eres capaz de amar mucho más de lo que permiten las circunstancias actuales. Ella o Él quiere ayudarte a encontrar de nuevo el amor. Y lo harás.

Melkiades añade un comentario

Ahora piensa en los que te rodean. Sé prudente cuando hayas decidido separarte. Si el mensaje es claro en tu mente, procede con toda la fuerza de la convicción, sí, pero trata de minimizar el dolor para todos los que te rodean. La separación es un acontecimiento muy doloroso para todos: tus compañeros, hijos, familia y amigos.

Hazlo con firmeza, pero también con la mayor delicadeza posible. Y comunícalo con tus amigos que lo entienden. No te lo guardes. Trabaja tu dolor. Llegará un día en que el dolor tenga un final. Suele llegar más tarde de lo que deseamos, *pero llega*.

Desbloquear el amor

Tanto si la situación de tu hogar está llena de amor, como si sufre un desamor menor o mayor, saber que no estás solo nos da esperanza. Encontrarás verdaderos amigos que pueden ayudarte. Mira a tu alrededor. Hay líneas de ayuda. Hay otros que están pasando por dolores similares. Con amigos que realmente comprenden, los poros se abren y el amor puede empezar a fluir.

Escucha tu interior. Te dirá lo que necesitas saber.

Hace tiempo, mientras nos calificábamos para el estado ascendido, aprendimos a escuchar y a estar ahí para el otro. Así que ya conocemos la difícil lección de la tolerancia, del tiempo de aprendizaje y de la aceptación de las diferencias que nos distinguen y aportan interés y vida a nuestra existencia.

Nuestro jardín del Edén sólo mejorará si no pisoteamos las flores.

Y ahora viene la dura lección. ¿Qué pasa con los que no nos entienden? ¿Los que son insensibles y se cierran a la comprensión? ¿Que nos tratan como seres inferiores, o peor? ¿Qué hacer con ellos?

Examina dónde colocas tus propios pensamientos. ¿Venganza? ¿Vengarte de ellos? Si es así, ¿no estás perdiendo tu tiempo y tu energía? ¿Pueden estos pensamientos ayudarte a evolucionar? ¿Realmente estos pensamientos te van a llevar más lejos?

A medida que nos familiarizamos con el flujo de comprensión, tolerancia y aceptación de las dimensiones superiores, aprendemos gradualmente cómo funciona el amor como "el agua del reino espiritual". Sí, podemos bloquearlo. O bien, podemos ayudar a que fluya en todos los rincones de nuestra comunicación con los demás, en cómo tratamos a los demás y en cómo experimentamos nuestra existencia.

Escucha el amor y deja que eche raíces en ti.

[Pregunté si representaba correctamente los puntos de vista de mi Ser Superior... "De acuerdo". "¿Hay que seguir hablando de este tema?" "Totalmente de acuerdo". "¿Debería seguir publicándolo tal y como está?" "Totalmente de acuerdo. Más información en secciones posteriores de la historia."]

3.3. Haz que fluya el agua del reino espiritual

Escuchamos esto sobre la vida ascendida: "El amor en esta dimensión es increíble. Dondequiera que mires, hay comprensión, aceptación, alegría y amor. Esta dimensión es un mundo de amor".

También hemos visto lo que ocurre si el amor deja de fluir.

Pregunta: ¿Podemos también conseguir que vuelva a fluir? ¿De forma natural? ¿Espontáneamente? ¿Siempre?

La respuesta es **sí**. Hay dos partes: **lo que haces** y **cómo lo haces**.

Lo que haces.

Los japoneses nos traen una vieja sabiduría que llaman "Ikigai". Nos dicen que somos espontánea y naturalmente felices cuando haces...

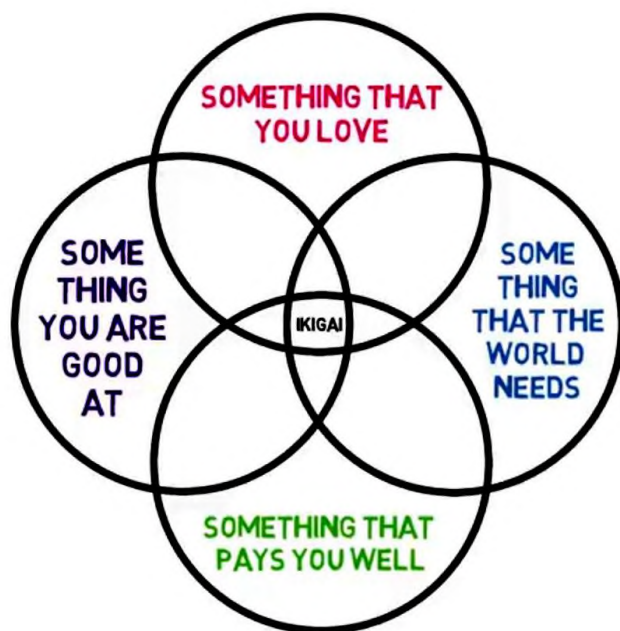

...algo que te gusta hacer, que capta toda tu atención y que te encantaría hacer en cualquier momento.

...algo que se te da bien, que has practicado mucho y que puede sorprender a los demás.

...algo que el mundo necesite y que busque tus servicios.

...algo que te pague bien, algo que pague lo mejor posible para tu supervivencia a largo plazo.

Imagen. De una captura de pantalla de "The Japanese Formula For Happiness - Ikigai"¹

Si combinas dos o tres de estos elementos en ti, estás despertando tu "razón de ser".

Cuando realmente integras los cuatro elementos en tu vida, sientes que "la vida tiene mucho sentido para ti". Entonces estarás lleno de un sentido continuo de felicidad, confianza y satisfacción.

"Ikigai" se traduce como "una razón de ser". *Justo dentro de ti es donde se origina tu alegría interior*, no fuera en el dinero o en la fama. Consigue que el flujo fluya en cada uno de estos cuatro dominios de Ikigai. No hay necesidad de ser el mejor, simplemente sé tú mismo y disfruta mientras haces tu actividad normal. Eso mantiene el flujo de amor.

Al principio de su vida adulta, muchas personas se encuentran con que no pueden combinar fácilmente su actividad preferida (a. y b.) con su capacidad de obtener ingresos (c. y d.).

No hay problema verdadero. Guarda este esquema para el futuro, puede ayudarte a medida que avanzas. A medida que vayas madurando, puede que se abran oportunidades

¹ <https://www.youtube.com/watch?v=Zxj3P0enJNQ>

para combinar tres o las cuatro actividades deseadas en una combinación completa y más satisfactoria. Sigue preguntando y, de repente, puede que se abra una súper oportunidad.

A mí me ocurrió así.

En el otro extremo, muchos se aferran a un empleo de larga duración que no les gusta hasta los cincuenta y sesenta años, con la esperanza de pagarse unos largos y estupendos años de jubilación más adelante. Cuando esos años de jubilación lleguen por fin, ¿valdrán la pena esos años desagradables?

Piénsalo en términos de alegría interior. Durante todos esos años desagradables previos a la jubilación, tu alegría interior se apagó o se redujo considerablemente. ¿Podrá entonces volver a encenderla de repente, cuando llegue por fin el día de su jubilación?

Escucha algunas reflexiones de personas de 100 años^{2,3}. ¿Esperaron hasta llegar a la jubilación? No, tomaron la vida como vino todo el tiempo, cabalgando en sus olas de mayores o menores alegrías todo el tiempo. Si eres realmente infeliz mientras esperas la jubilación, ¿no estás desperdiciando unos años preciosos?

Hacer algunos cambios menores o mayores en el camino podría ser una opción mucho mejor para tu felicidad a largo plazo.

Cómo hacerlo.

¿Podemos convertir todo esto en una única receta para una "esencia vital mágica"? ¿Puede esta combinación definir el propósito de la vida?

Posiblemente. La solución ha estado con nosotros desde hace bastantes años, pero sólo ahora está empezando a filtrarse en la conciencia general. Es bastante similar a lo que se desprende del *Ikigai*.

De nuevo, no es más dinero, ni más fama, ni trabajar más duro lo que marca una diferencia fiable en la vida de las personas. Por el contrario, un estudio tras otro ha documentado que unas *mejores relaciones sociales* conducen a un desarrollo de la vida más feliz y prolongado, especialmente también en la vejez.

Un impresionante estudio a largo plazo ha sido el *Harvard Study of Adult Development* (Estudio de Harvard sobre el Desarrollo de los Adultos), que comenzó con 704 hombres en 1938⁴. 60 seguían vivos hace unos años. Este grupo estaba formado por hombres de la Universidad de Harvard y un grupo comparable de hombres de una zona socialmente desfavorecida de Boston. Todos los hombres (y más tarde también las mujeres) han sido examinados con extensas pruebas y exámenes médicos, prácticamente cada año desde entonces. El estudio aún continúa.

El resultado más destacado de esa enorme recopilación es que "las buenas relaciones nos mantienen más felices y sanos".

Las conexiones sociales son realmente buenas para nosotros, y la soledad mata. "Las personas que están más conectadas con la familia, los amigos y la comunidad son más felices y están físicamente más sanas, y viven más tiempo que las personas que están menos conectadas", dice el estudio. La soledad, por el contrario, conduce a vidas que "son menos felices, su salud declina antes en la mediana edad, su funcionamiento cerebral disminuye antes y viven menos tiempo".

2 <https://www.youtube.com/watch?v=9AThycGCakk>

3 <https://youtu.be/BXyfCGDnuWs>

4 "What makes a good life Lessons from the longest study on happiness Robert Waldinger" TED Talk. <https://youtu.be/8Kpr7NjGDX4>

Además, "no es el número de amigos que se tiene o si se vive en una relación comprometida, sino que es la *calidad de las relaciones cercanas* lo que importa". Está claro que hay que evitar las relaciones conflictivas, tanto por razones psicológicas como físicas.

A los 50 años, el principal predictor de un octogenario feliz y sano era su grado de satisfacción, no ninguno de los predictores médicos. Además, la resistencia a los días de dolor crónico a los 80 años era mejor para los octogenarios felices que para el grupo menos feliz.

Repensar el propósito de nuestra vida

Así que, en conjunto, e incluso a lo largo de un desarrollo vital variado, la alegría y la satisfacción interiores nos llaman la atención. Y no es el dinero ni la fama, sino un conjunto de relaciones sólidas y fiables que puedes construir y mantener cualquier día. Te incluirán justo donde estás al momento actual. Te permiten cabalgar ahora mismo en el grupo que hayas elegido.

¿Y cuál es el *pegamento* que nos une?

Son las *emociones* en la familia y en la red más amplia que nos mantiene a todos conectados. Los lazos familiares, los hijos e hijas, las amistades duraderas que nunca se rompieron: todas estas relaciones de confianza crean una red emocional.

Empatía

Hay una palabra clave para llegar al fondo de todo esto. Es "empatía"⁵. Sin la capacidad, la voluntad y la integridad de vivir con empatía cada día, estamos perdidos.

Vea los vídeos que se mencionan aquí. El fracaso de la empatía en gran parte de la sociedad occidental nos ha estrangulado. Por el contrario, la empatía por los que nos rodean debería ir acompañada de cualquier otra emoción que sintamos. Así es como crece el terreno fértil, donde pueden desarrollarse relaciones sanas y duraderas.

¿Qué pasa con las disputas y desacuerdos que surgen en la familia, en el barrio o en el trabajo? ¿Desgarrarán la red emocional o se contendrán?

Míralo como una goma elástica. Una niña que se despierta con un mal sueño puede acudir a su madre y será consolada. La goma elástica la atrapará en un mal momento. Del mismo modo, si un adolescente quiere quedarse fuera después de medianoche y se le niega, será porque la goma elástica no lo permite. Su familia la protege. Al mismo tiempo, si la adolescente se da un golpe en el dedo del pie muy fuerte, toda la familia la asistirá. Ahí entra en acción una sana banda elástica.

Pero si somos demasiado intolerantes, o demasiado arrogantes, o irrazonablemente exigentes, o si no compartimos ni comunicamos, entonces la red de goma acabará por romperse. Entonces nos dejamos llevar. El correo electrónico se quedará sin respuestas. Nos perdemos unos a otros. Al final de la vida, nos quedamos solos.

Tu paz interior es la fuente de la alegría

Tengo una última recomendación, sólo para ti.

Cada momento y acontecimiento de la vida se nos presenta con su propio panorama de opciones: una perspectiva positiva, una perspectiva intermedia o una visión infeliz de las cosas.

5 "Empathy - best speech of all time by Simon Sinek | inspiratory" <https://youtu.be/ijynoicauza>

La elección es nuestra: ¿cuál es una perspectiva honesta y también lo más *positiva* posible?

Si te ciñes siempre a la perspectiva más positiva, puede que de vez en cuando te equivoques. Pero mientras tanto, reunirás un montón de amigos sonrientes a tu alrededor, y eso bien vale la pena equivocarse de vez en cuando.

Muy recomendable: Apunta a la alegría de tu interior.

["¿Lo he entendido bien?" Melkiades: "super bien".]

4.1. De los objetos concretos al mundo de las ideas

Esta sección habla de los grandes cambios en la vida.

Las máquinas y la vida biológica necesitan combustible y nutrientes. Las relaciones humanas implican la energía amorosa, la comunicación y la comprensión. La ascensión favorece, pues, el paso *de los objetos a los de seres humanos*.



Veamos esto con más detalle.

¿Qué hay que hacer para alimentar a una familia?
Conseguir comida, llenar la cesta.

¿Qué hay que hacer para que el compañero amado sea feliz? Quizás energía amorosa, comunicación y comprensión.

Esto es un cambio natural. En casa, tu mente ha cambiado espontáneamente de la comida en la cesta a lo que hace feliz a tu compañero sentimental.

Ahora amplíe la escala. En lugar de funcionar como una pequeña rueda en una gran máquina 3D en el trabajo, tu papel conceptual podría evolucionar para participar en la planificación, el diseño y construcción de una máquina o de un acontecimiento.

Piensa aún más en grande. Empiece con una idea de mejora del trabajo. Tal vez su idea personal "vuele" y encuentre el camino hacia una mayor responsabilidad para usted en su empresa.

Otro ejemplo: en lugar de tocar piezas sueltas en una orquesta una y otra vez, podrías contribuir con pequeñas adaptaciones musicales aquí y allá. Poco a poco, los horizontes podrían abrirse a la composición de piezas aún más grandes. Así, en lugar de ser un músico de banda hasta el final de tus días, podrías probar con una serie de improvisaciones. De las simples notas que se leen en una partitura, tu atención evolucionará hacia cuestiones de composición musical.

Así, las notas de una partitura desarrollan su significado, y "ascender" nos anima a centrarnos en actividades nuevas y creativas con objetos corrientes. Aunque parezca un cambio menor, en realidad se trata de un desarrollo interior crucial.

¿Ha llegado este cambio a todos?

Consideremos ahora el "negocio del entretenimiento". Los romanos llenaban los circos para ver a los gladiadores y a diversos animales matarse entre sí. Es cierto que hemos pasado a diversiones menos sanguinarias, o más "virtuales". Ahora los equipos compiten por meter una cosa redonda en un espacio cerrado, y los actores nos excitan con cosas que nos gustaría hacer, pero que comúnmente no podemos realizar.

Pero fíjense, el escenario básico se mantiene.

En todos estos eventos, un gran número de espectadores observa a un pequeño número de gladiadores, jugadores o actores realizar sus acciones. Incluso los juegos interactivos más populares siguen en gran medida el mismo patrón. Incluso en los juegos modernos, existen los "buenos" y los "malos", eliges qué quieres ser y te lanzas a la "batalla".

Algunas ideas nuevas

Lleva estos pensamientos aún más lejos. Puedes empezar a cuestionar el escenario de "los buenos" contra "los malos". ¿Realmente necesitas "buenos" y "malos" en tu estructura mental? ¿O ya has superado esa construcción elemental?

Extendiendo la cuestión al escenario mundial, preguntémonos por qué el mundo se ha visto atrapado en las trampas de las guerras interminables. ¿A quién se le ocurrió eso? ¿Con qué propósito?

Estas son algunas de las cuestiones que afloran en la Ascensión. Comenzamos a cuestionar muchos de los montajes iniciales.

Esto puede ser confuso. Agárrate el sombrero. En un minuto todo encajará en una nueva configuración.

Convertirse en creador

La tecnología de Internet ha facilitado este cambio creativo. Ya ha demostrado la enorme presión que existe para pasar de la "observación" a la "participación creativa".

Pensemos en YouTube o en cualquier otro sistema de subida de blogs, fotos o vídeos. Ahora es mucho más fácil subir un vídeo rápido grabado con su propia cámara web, y hay una gran variedad de puntos de venta para cualquier tipo de blog o producción creativa.

El problema ya *no es encontrar a los autores, sino a los lectores*. De hecho, hay tantos autores contemporáneos con una producción tan grande que un autor principiante de un libro tiene que pagar a un editor para que lo publique.

Otro ejemplo ilustrativo proviene de "Second Life", un mundo de juegos en línea poco habitual. "Second Life" es un mundo de creadores. Te permite construir y amueblar tu propia casa virtual en un gran mundo online. La libertad para crear tus propios objetos virtuales es casi ilimitada. Las decisiones sobre lo que quieres hacer en Second Life – construir un negocio, conocer gente, crear una segunda familia, enamorarte, simplemente holgazanear o lo que sea – son totalmente tuyas. En Second Life, eres fundamentalmente tu propio jefe, y tú decides lo que quieres hacer.

Los resultados son interesantes. En Second Life se construye mucho más que se vive. La mayoría de los barrios de Second Life están vacíos de piedras, lo cual es una fascinante contrapartida virtual a las vacías ciudades de vacaciones en 3D que vemos en los Alpes o en la costa mediterránea. Es evidente que a los humanos nos encanta construir y crear, pero una vez que nuestra obra de arte está lista, brillamos por nuestra ausencia.

Solución?

Lo que necesitamos es la **familia**. A las casas sin familiares les falta algo muy importante. Somos seres sociales y las casas vacías pierden su propósito central. Necesitamos a los demás humanos.

Cambiar las situaciones

En el mundo de la creación, podemos crear nuevos pensamientos, nuevas cosas, incluso nuevas situaciones.

A lo que podrías responder: "He tenido pensamientos novedosos toda mi vida, eso es fácil. Y en la clase de arte hice una estatua, eso también es fácil. ¿Pero crear nuevas situaciones? ¿Cómo puedo cambiar *toda una situación*?". Efectivamente, no es tan fácil, y ahí es donde el pensamiento claro se vuelve realmente útil. Hay que trabajar con otros.

Muchos cambios son tan amplios que necesitas cooperar con los demás. Tú estás a cargo – pero también estás junto con otros seres evolucionados a tu alrededor. Así que ahora puedes co-crear tus soluciones con aquellos que comparten tus creencias. Si os entendéis, podéis crear juntos.

Cooperación y aprendizaje alegre

Nuestra libertad creativa nos hace descubrir el contrapunto necesario a nuestra capacidad de crear: la cooperación con nuestros compañeros.

Sin la cooperación con los demás, la mayoría de nosotros podríamos seguir trabajando como "artistas menores olvidados" y nunca encontraríamos el reconocimiento ni el equilibrio interior. La mayoría de los cambios valiosos tienen consecuencias tan amplias que una sola persona no puede efectuar el cambio por sí sola. *Sólo la cooperación con los demás produce un cambio social duradero y, a largo plazo, la alegría del trabajo compartido.*

Si somos recién llegados a la creación, a menudo somos principiantes en materia de cooperación. Se ha ensalzando mucho nuestra "supervivencia" y el "hacerlo mejor que el otro", sobre todo en la tradición occidental. "¡Salir adelante!", "¡Adelante!", "El mejor gana todo". Todo este esfuerzo individualista necesita un replanteamiento importante, ahora que estamos ascendiendo. Cooperar y ganar juntos en un mundo que sólo busca ganadores individuales es muy diferente a ganar contra todos los demás y ver cómo los demás se arrastran en la derrota.

¿Eras más feliz cuando ganabas contra todos los demás? ¿O eras más feliz cuando ganabas en equipo, con todos los demás? Diez apuestas contra una: eras más feliz en la segunda situación.

Los proyectos modernos son grandes y técnicamente mucho más sofisticados que los de hace 50 o 100 años. En consecuencia, ahora es necesario que muchos más se conviertan en coarquitectos, co-compositores, co-ingenieros y co-escritores en grandes proyectos complejos, es decir, personas capaces de pensar como los propios creadores, pero con la capacidad adicional de entender cómo puede funcionar un proyecto en su conjunto concretamente en nuestra sociedad.

Juntos es nuestro verdadero futuro.

Muchos más de nosotros no sólo compraremos partes de proyectos, sino que querremos contribuir a construirlos junto con otros.

Este es un cambio enorme. Muchos de los que disfrutaban de la música no sólo zapatearán y bailarán, sino que aprenderán a componer música y contribuirán a llevar alegría y emoción musical a los demás. Los que tienen algo que decir, no sólo leerán y verán vídeos, sino que también escribirán y harán vídeos ellos con otros para mejorar nuestro entendimiento mutuo.

Ya está ocurriendo por todas partes.

[Verificación (tras las correcciones deseadas por Melkiades): "Melkiades, ¿estás de acuerdo con este texto tal y como está?" "Muy de acuerdo." "¿Puedo ponerlo en Internet?" "Totalmente de acuerdo."]

4.2. Que se produzcan cambios

Alguien me pidió que escribiera un mensaje en su cuaderno. Apenas lo conocía, pero me vino a la mente la imagen de alguien con la espalda contra la pared. Así que le pedí a Melkiades que me ayudara, y mis dedos escribieron: *"Si tienes la espalda contra la pared, pide consejo a tu Ser Superior. Escúchalo. Luego date la vuelta y atraviesa el muro"*.

Antes de que te abalances sobre mí, sí, sí, puedes atravesar la pared, casi siempre. En este blog te mostraré cómo.

Atravesaron la pared

Empecemos por aquí. ¿Has visto el vídeo de Greg Braden "She-is-healed" ¹? Míralo si puedes.

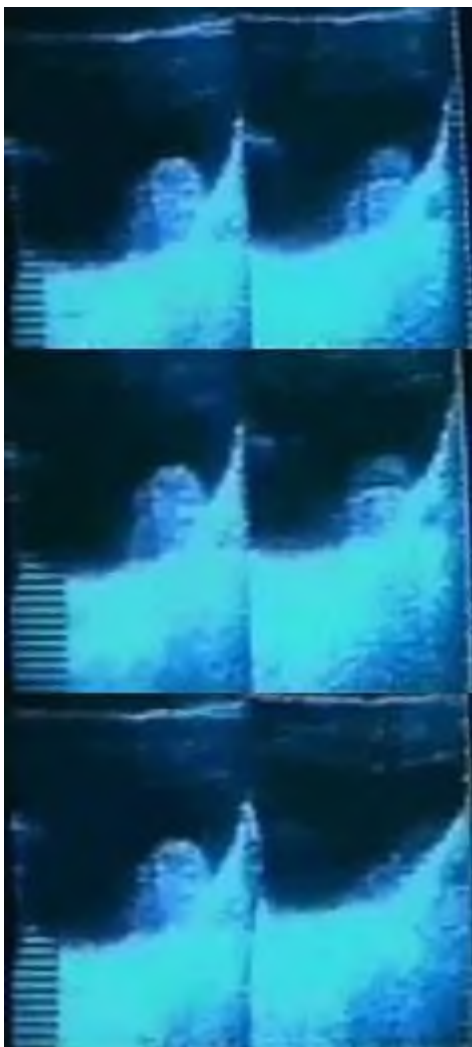

Muestra una escena de una clínica médica de voluntarios de Pekín² en la que una mujer tenía un gran tumor en la vejiga, mostrado en una pantalla de ultrasonido dividida. La parte izquierda de la pantalla mostraba el tumor en su fase inicial, y la parte derecha lo mostraba en su estado actual.

Alrededor de la cama había tres practicantes mentales entrenados. Juntos cantaban una palabra china que significa "ya estás curada", una y otra vez. Y, como no podía ser de otra manera, en unos tres minutos el tumor prácticamente desapareció ante nuestros ojos.

Dejemos que esto se asimile. Los sanadores no dijeron: "mujer, por favor, cúrate". Tampoco pidieron a ninguna divinidad que hiciera desaparecer el tumor. No pidieron nada a nadie. No, simplemente dijeron, al unísono: "Los hechos son otros. El tumor ya ha desaparecido".

Suponemos que la paciente integró esta creencia y la transmitió a todo su cuerpo. En unos instantes, el tumor de la mujer no tuvo más remedio que desaparecer. Tres sanadores que cantaban al unísono y compartían una profunda convicción con la paciente eran más poderosos para determinar la "realidad" que el propio tumor.

En sintonía con los cantores y las profundas convicciones de la paciente, el cuerpo de ésta "giró y atravesó el muro". Al otro lado del muro, la existencia continuada del tumor dejó de tener sentido. Y si el

paciente mantiene la misma estructura de creencias en el futuro, hay muchas posibilidades de que el tumor no vuelva a aparecer³.

1 Greg Braden "She is healed" vídeo: "Gregg Braden - Quantum Healing of Tumour thru the Power of Thought_ Feeling". <https://www.youtube.com/watch?v=PZpRP1FV0IE>

2 Ahora está cerrado debido a la presión política.

3 Se trata de una aplicación inversa del efecto placebo, para efectuar la curación con pacientes que desean efectuarla mediante un cambio profundo de su estructura de creencias. Estos pacientes desean

Sociedades enteras pueden atravesar el muro

Tomemos otro ejemplo de "atravesar el muro".

Hace unos años, tuvimos el horrible desastre de Fukushima. La radiación se extendió por el norte de Japón y por todo Estados Unidos y Canadá. Frente a todas las cordilleras con flanco oeste, las corrientes en chorro que fluyen hacia el este provocaron más lluvia radiactiva. En muchas zonas, los niveles de radiación se elevaron muy por encima de los niveles de peligro "normales". Nuestra sociedad estaba entre la espada y la pared.

Durante algunas semanas después del accidente, el mundo entero decía: "¿Qué van a hacer? ¿Qué van a hacer?" y nadie parecía poder hacer nada. La reacción en Japón fue vacilante y lenta, el apoyo internacional fue débil y los informes posteriores sobre las medidas de seguridad de los reactores atómicos en Europa y Estados Unidos mostraron largas listas de deficiencias. Pero nadie pudo hacer gran cosa.



Entonces, para sorpresa de todos, Alemania anunció una mañana que simplemente dejaría de producir energía atómica. No tengo ni idea de cómo se tomó la decisión, pero la poderosa industria eólica y solar de Alemania, así como los socios de la coalición verde, pueden haber desempeñado un papel importante. Con el aumento de la presión interna para producir electricidad por medios alternativos, esta nueva estrategia gubernamental apoyaría a la industria de los combustibles alternativos, lo que a su vez favorecería las exportaciones alemanas. Y con los votantes en gran medida de su lado, el gobierno de Merkel convirtió este desafortunado acontecimiento en una ventaja. Atravesaron un muro que, de hecho, apenas existía de antemano.

Al otro lado del muro, había mucha menos necesidad de energía atómica. Aunque la transición posterior no ha sido tan fácil como un paseo por el parque, la evolución hacia el abandono de la generación atómica se ha visto facilitada por esta decisión colectiva. La sociedad alemana – y posteriormente Suiza, que también decidió salir de la energía atómica – negoció un giro brusco en la priorización económica.

Tú también puedes atravesar el muro

También puedes tomar una decisión importante – de repente, por tu cuenta. Aquí tenemos una importante decisión personal cuando esta colaboradora anónima se dio cuenta de que estaba embarazada de un niño⁴:

"Mañana hará un año desde que descubrí que estaba embarazada, y él cumplirá 4 meses.

"Desde que descubrí que venía en camino: Dejé de fumar, de beber, de hacerme daño, de mentir, de no tomar la medicación, de darme atracones de comida basura, de no dormir durante días y luego de dormir sin parar, de huir de los conflictos, de gritar para que me escuchen pero sin escuchar, de guardar rencor y de cualquier otro horrible hábito/mecanismo de enfrentamiento.

"Es la primera vez desde la pubertad que me siento segura haciendo planes para el futuro porque ya no asumo que me mataré antes de alcanzarlo. Aunque quiero a mi marido y a mi familia más de lo que nunca entenderán, siempre he pensado que sería mejor para ellos (y egoístamente para mí) que me fuera.

activamente que el placebo tenga un efecto curativo. La sección 6.1. ofrece más explicaciones.

4 <https://postsecret.com/> Retrieved 18.10.2020.

"Pero no puedo soportar la idea de no ver crecer a mi hijo, y que tenga que crecer sin una madre que le quiere tanto. Tampoco puedo soportar la idea de que tenga a la madre 'jodida'.

"Así que no lo haré. No me dejaré arruinar esto. Pase lo que pase. Y eso ha hecho toda la diferencia. No creí que pudiera hacerlo hasta que tuve que hacerlo. ¿Y ahora? Ahora soy tan feliz. Gracias a Dios.

"No quiero cargar con todo este bagaje, así que no sé si se lo diré alguna vez, pero no importa lo que pase en nuestras vidas: él me ha salvado. Y ese es el secreto más feliz que he escrito".

El monstruo al que nos enfrentamos

Todos estamos descontentos con algún aspecto de nuestras vidas, aspectos que piden un cambio. Además, nuestras sociedades se precipitan hacia una serie de catástrofes ecológicas que piden a gritos un cambio. Una y otra vez, como sociedades o como individuos, nos encontramos con que no podemos seguir en una determinada dirección y que debemos, de alguna manera, encontrar otra solución.

A nadie le gusta el cambio. Pero cuando las cosas llegan a un estado intolerable, más vale que le tomemos la medida al monstruo al que nos enfrentamos. Debemos aprender cómo se puede negociar un cambio importante con la mayor eficacia posible.

Cuando se rastrea cualquier situación intolerable hasta sus orígenes, generalmente se reduce a algunos hábitos basados en una interpretación errónea de los hechos. Los hábitos nos meten en un "lío" intolerable, mucho antes de que los hechos reales se impongan. Mucho antes de que un estado intolerable se convierta en algo insostenible desde el punto de vista de los hechos, hay numerosos indicios de que nos dirigimos hacia el muro.

¿Energía atómica?

En los años 50, 60 y 70 se nos dijo que la energía atómica sería la solución más barata y eficaz para resolver nuestras necesidades energéticas. Cinco décadas después, sabemos que se trataba de una interpretación bastante incompleta de los hechos conocidos.

No se tuvieron en cuenta tres factores importantes: en primer lugar, la considerable dificultad de mantener un proceso de combustión sin problemas y de contener la radiación durante largos periodos de tiempo en las grandes centrales (incluso con terremotos y tsunamis); en segundo lugar, la enorme dificultad y el coste de eliminar los materiales radiactivos; y en tercer lugar, el considerable coste de eliminar un reactor una vez que ha cumplido su vida útil.

Una vez que se tienen en cuenta todos los costes adicionales, lo que al principio parecía una solución barata y eficaz resultó ser una costosa pesadilla. Nos hemos metido en una situación intolerable, porque se hizo un cálculo erróneo y se nos vendió. Ahora estamos trabajando con hábitos creados bajo supuestos erróneos, y tenemos que encontrar la salida, lo mejor posible.

¿Desde cuándo lo sabemos? A principios de los años 80, ya teníamos suficientes datos en la mano para corregir las primeras suposiciones falsas, pero para entonces, ya estábamos comprometidos con la construcción de muchas más centrales. La costumbre y los intereses comerciales se habían impuesto, y parecía imposible detener el tren.

Entonces, ¿qué era el muro? Nada más que una continuación equivocada, mucho después de reconocer el error. En otras palabras, en este caso "el muro" no era más que

un conjunto de creencias erróneas.

En general, "atravesar un muro" no es "nada más que cambiar un conjunto de creencias".

Cambiar las creencias

Pongo entre comillas "nada más que cambiar un conjunto de creencias" porque, de hecho, es algo muy difícil de hacer.

En primer lugar, hay que admitir el error y, en segundo lugar, hay que cambiar los hábitos, de la forma más rápida y suave posible. Esto molesta a todo el mundo, pero cuando llega el momento, y la lógica lo exige, es así.

Admitir el error. La primera dificultad es admitir el error. Muchas personas, los políticos en primer lugar, creen que nunca cometen errores: todos los errores son culpa de otros. Eso es sencillamente estúpido. Todos cometemos errores, y la forma en que los afrontamos es una medida de nuestra madurez.

Tomemos un error común: te has saltado la salida en la autopista. ¿Qué haces? ¿Te enfadas tanto que también te pierdes la siguiente salida? ¿Llevarás tu enfado o tu persistencia obstinada a la siguiente cosa que hagas y que perturbe el resto de tu día?



La forma madura de afrontar este error tan común es calmar los ánimos para poder determinar rápidamente la siguiente ruta posible. A veces el sistema de navegación lo hará por ti. Por supuesto, la pérdida de tiempo y de combustible es molesta, pero lo más importante es el objetivo general. Quieres llegar a tu destino rápidamente y con el menor esfuerzo posible. Lo maduro es aceptar el hecho de que has cometido un pequeño error, y considerar que otras cosas son

mucho más importantes para ti que el desvío.

Puedes llevar esto incluso un paso más allá. Puedes preguntarte por qué has cometido el error. ¿Estabas simplemente desatento? ¿Hubo algún otro punto de referencia que le desorientó? Esto puede ser útil para la próxima vez que llegues al mismo lugar, de modo que puedas buscar puntos de referencia relevantes para tu salida.

En otras palabras, relájate, no te pongas nervioso y deja que tu inteligencia te guíe. Las emociones perturbadoras o la terquedad sólo te llevarán hasta cierto punto. Y deja de pretender que incorporas una sabiduría divina. Tú y yo somos simples humanos que vamos dando tumbos por la vida y hacemos lo mejor que podemos con nuestra interpretación de la realidad. Cometemos errores y, si somos inteligentes, aprendemos de ellos.

Los errores son necesarios

De hecho, los errores son incluso necesarios porque forman parte de nuestra capacidad creativa. ¿Cómo llegaron Bach, Mozart o Beethoven a su increíble gama de melodías? Mediante la experimentación (y a menudo con algo de inspiración divina). Algunas fueron mejores y otras menos. No todas las melodías de Bach son un éxito total, y podemos averiguar cómo experimentaban los compositores examinando algunas de las partituras originales y comparando pasajes similares.

Así que, para resumir, desarrollemos una actitud madura hacia los errores. Cometemos errores, ya sea por trabajar conscientemente con el método de ensayo y error, o por falta de atención o de competencia. Si cometemos un error, mantenemos la calma y pensamos en alternativas.

Algunos errores se han convertido en malos hábitos

Esto nos lleva a la parte difícil.

Cambiar un mal hábito es mucho más difícil porque hay que sustituir un conjunto completo de estructuras de creencias por otro conjunto completo. Además, algunas creencias falsas pueden tener un poderoso apoyo comercial, o pueden formar parte de nuestra autodefinición, por lo que serán especialmente difíciles de erradicar. A menudo no deseamos aceptar toda la gama de cambios que se requieren para la transición a un nuevo estado.

Es tu elección. Puedes estar contra la pared. Puedes dar la vuelta y atravesarla – o no. Es sólo un conjunto de creencias.

¿Eres el jefe?

Todo se reduce a la cuestión de cómo te ves a ti mismo: ¿eres una persona a la que le gusta ser dirigida por otros? ¿O es usted una persona a la que le gusta tomar las cosas en sus propias manos?

Una persona ascendida tiende naturalmente a la segunda solución. Se ve a sí mismo como el jefe y le gusta tomar sus propias decisiones. Las realizaciones espirituales aclaran el campo de juego. Todos los factores implicados en el cambio se vuelven claros como el cristal, y puedes tomar tus decisiones personales o añadir tu voto o peso en el mercado en las direcciones que parezcan más apropiadas.

[Verificación: “Melkiades, ¿estás de acuerdo con el texto tal y como está?” Respuesta: “Totalmente de acuerdo.” “¿Puedo ponerlo en Internet?” Respuesta: “Sí”].

4.3. El hueso duro de roer: la fidelidad y la infidelidad

Ahora que Melkiades y yo estábamos en buena sintonía, le pregunté por una cuestión privada que me he preguntado durante toda mi vida: la cuestión de la fidelidad.

Mi vida ha estado profundamente marcada por esta cuestión. Por diversas razones, mi padre tuvo varias relaciones amorosas con mujeres que no eran mi madre. Mi madre era muy consciente de estos hechos, por lo que crecí en una familia amargada. Los desacuerdos, las discusiones y un gélido silencio eran habituales en nuestra vida doméstica, hasta que me fui de la familia a los 19 años. Al final, cuando tenía 31 años, mis padres se divorciaron, en gran parte por esta cuestión. Aunque ambos han vivido vidas memorables y en parte brillantes, sus vidas también estuvieron profundamente marcadas por este asunto.

Yo mismo caí en un patrón similar desde el principio. A los veinte años, tuve una serie de relaciones sexuales de transición, que a menudo se solapaban. Eso terminó cuando maduré, más o menos a los 35 años, y desde entonces he mantenido mis relaciones físicas: pocas, a largo plazo y sin solapamientos.

Al mismo tiempo, el tema nunca me ha abandonado del todo. Hace más de una década, una relación de larga duración se rompió porque mi pareja "deseaba más libertad". También, de vez en cuando, me he sentido atraído por alguien ajeno a mi pareja de larga duración. Nunca he llevado a cabo estos impulsos, pero he reflexionado durante mucho tiempo sobre esta cuestión. ¿Está bien o está mal? ¿Y por qué?

Quería una respuesta limpia de mi Ser Superior sobre estas preguntas. ¿Cómo tratan estas cuestiones las entidades familiarizadas con los conceptos espirituales? ¿Qué pueden sugerirnos sobre la fidelidad sexual y sobre las atracciones fuera de la pareja establecida? Las respuestas llegaron, pieza por pieza, y esto es lo que obtuve. La respuesta resultó ser sorprendente, pero totalmente clara. Han dado una cierta respuesta a mis insistentes preguntas.

Es hora de cambiar

Mis respuestas requerían un replanteamiento básico.

En la ascensión, no nos damos cabezazos contra la pared para defender dogmas. Comprendemos que existen grandes variaciones en la existencia humana. Nos concentramos en los conceptos esenciales y aceptamos compromisos inteligentes. En mi opinión, no tiene sentido defender ferozmente principios culturales y religiosos no esenciales. Eso sólo desperdiciaría energía mientras nos movemos hacia una nueva esfera de comprensión.

Muchos aspectos de la vida cambian en este momento: cómo ganarse la vida, cómo efectuar el cambio político, qué comer y cómo curarse. Así que no es de extrañar que también veamos cambios en el comportamiento sexual. La forma en que nos comportamos sexualmente es un claro indicio de nuestro estado psicológico más profundo.

Casi todo el mundo dice que su vida sexual es diferente de la forma en que sus padres vivían su vida privada. Algunos desean más libertad sexual, otros menos, algunos buscan más "amor" y menos "sexo" en sus relaciones, y la mayoría se empeña en rechazar la dominación, la violencia y la explotación. Muchos eligen un estilo de vida homosexual o incluso asexual. Sin duda, el sexo ha evolucionado mucho desde la época posterior a la

Segunda Guerra Mundial, en la que no se hablaba abiertamente de sexo y se limitaba a "producir la siguiente generación".

La sexualidad es algo tan personal que ningún adolescente o adulto puede evitar el tema, incluidos los monjes y monjas de las religiones que se abstienen sexualmente. El sexo forma parte profundamente de nuestra naturaleza humana. Por eso debemos tomar decisiones inteligentes y tolerantes sobre el sexo. A medida que tomamos decisiones para nosotros mismos, desarrollamos una concepción para una sociedad futura.

¿Qué nos llevamos y qué podemos dejar atrás? ¿Llevarnos la colección de porno a la quinta dimensión? ¿Vivir en un mundo lésbico y reproducirse por inseminación? ¿Volver a la Edad Media y a la época de los cinturones de castidad? ¿O queremos "sexo libre", como tantas estrellas del deporte y los políticos? Detrás de cada opción se esconde un modelo psicológico y social. Tal como nos vemos sexualmente, concebimos fundamentalmente nuestra existencia como seres humanos.

Melkiades me da dos filtros

Lo que sigue se aplica sólo a los adultos maduros. Las cuestiones sexuales se sitúan en niveles totalmente diferentes para los niños y los adolescentes. Tal vez en otra ocasión deba abordar las cuestiones de la sexualidad en edades más tempranas.

Además, esta es una discusión de punto de partida aplicable al funcionamiento en los niveles espirituales inferiores. La sexualidad en los reinos espirituales superiores (niveles 7-12) implica configuraciones sexuales algo diferentes.

Para los niveles 5 y 6, Melkiades me dio primero, un **filtro de tolerancia** y segundo, un **filtro 3D/5D**. Una vez que apliqué los dos filtros, todo encajó.

El filtro de tolerancia

En primer lugar, aplique el filtro de tolerancia.

Las emociones positivas, la paciencia, la tolerancia y la aceptación de los demás son la base de un entorno social bueno y alegre. La aceptación y la tolerancia son la lección inicial de nuestra ascensión. La tolerancia es la base de las buenas interacciones sociales.

Un filtro contiene una *lista blanca*, elementos que aceptamos, y una *lista negra*, elementos que rechazamos. Para la existencia en 5D he tenido que aprender a aceptar y tolerar la homosexualidad, la pornografía, la abstinencia sexual y el poliamor voluntario consentido. En mi lista negra figuran la fuerza doméstica, la violencia y la explotación.

La lista de tolerancia de la 5D me resultó francamente sorprendente. Como claro hetero, ¿podría aceptar sin más la experiencia homo o poli? Sí, respondió Melkiades. No hay que excluir a nadie de la ascendencia por su inclinación homo-erótica. Sin embargo, la reflexión no se detiene ahí. Una comprensión más fina vendrá en el segundo filtro.

Volvamos a la lista blanca del filtro de la tolerancia.

No comparto las inclinaciones homosexuales y todavía me sorprende al ver a dos hombres besándose o a dos mujeres abrazándose con fuertes connotaciones sexuales. Sé que esto no es "yo" en ningún sentido. Sin embargo, comprendo que otros sientan lo contrario y, mientras no surja un daño mayor, puedo aprender a vivir junto a este estilo de vida alternativo.

También acepto que otros quieran participar en vídeos pornográficos, aunque deseo encarecidamente que estas participaciones sean realmente voluntarias y se realicen en

condiciones humanamente aceptables (lo que, según muchos informes, no suele ser el caso). En lo que a mí respecta, ni la autoexposición sexual pública ni su visionado me interesan lo más mínimo. Además, me parece que la mayor parte de la pornografía no tiene en cuenta la verdadera historia de amor y comprensión, que según mi experiencia representa la incitación más poderosa en los encuentros sexuales.

También puedo aceptar la abstinencia sexual. Algunas personas (según algunos estudios, un 5% de la población) simplemente no están interesadas en el sexo.

El interés por el sexo también disminuye frecuentemente con la edad o mientras se espera una pareja adecuada a largo plazo.

Otros han hecho votos de abstinencia al unirse a grupos religiosos. Personalmente creo que la abstinencia a largo plazo en una persona sexualmente capaz busca evitar cuestiones que la naturaleza realmente nos impone, y que realmente deberíamos aprender a resolver. Acontecimientos recientes, sobre todo en la iglesia católica romana, han demostrado que la abstinencia religiosa puede conducir regularmente a abusos sexuales de niños y adolescentes; por lo que mi tolerancia de la abstinencia sexual está ligada a preguntas sobre la capacidad psicológica real de un adepto para un estilo de vida tan desafiante.

¿Escalarías el monte Everest si no tuvieras experiencia en alpinismo? ¿Realmente quieres eludir tus necesidades humanas más profundas y arriesgarte a que "se te escape" y provoque agresiones profundamente destructivas en la vida de otras personas? Tengo serias reticencias a la abstinencia sexual a largo plazo o permanente, precisamente por esas razones. Sin embargo, en última instancia, no tengo ningún derecho a discutir la decisión reflexionada de una persona adulta cuando elige la abstinencia temporalmente o a largo plazo.

Por último, puedo aceptar que otras personas deseen compartir su vida sexual con dos o más parejas simultáneas.

La *tolerancia* de estas cuatro opciones de estilo de vida sexual evita discusiones inútiles y abre la puerta a cuestiones de ascensión más importantes. Este filtro separa *la variación de la norma cultural* de las *interacciones sexuales verdaderamente destructivas* que incluyen la dominación excesiva, la violencia doméstica, el uso generalizado de la violencia y la explotación. *Ahí* es donde tenemos que aplicar la presión social más fuerte.

En mi lista negra figuran la fuerza, la violencia y la explotación domésticas.

Golpear con frecuencia a los hijos o a la pareja, el abuso sexual, la esclavización o la esclavitud son actos que muestran una dominación intencionada o hiriente sobre otro ser humano. Estos actos demuestran una ausencia perversa o total de amor, o incluso de odio.

En opinión de Melkiades, las personas que practican tales actos *no pueden participar en el ascenso a la quinta dimensión. Esta claro, punto final.*

El filtro 3D/5D

En el primer filtro de tolerancia hemos considerado el comportamiento sexual de los demás y nuestras actitudes hacia esos comportamientos.

El segundo filtro 3D/5D se refiere a nuestras propias experiencias. Este filtro es más importante para el proceso de ascensión: ¿Cómo vivo mi propia sexualidad personal? Este segundo filtro también se centra en la cuestión de la fidelidad.

Lo vemos: la experiencia sexual cambia cuando pasamos de la tercera a la quinta dimensión.

En el sexo en 3D experimentamos una primera gama de aspectos, incluyendo **el deseo sexual en bruto** y varios niveles de **poder** aplicados consciente o inconscientemente, y/o una necesidad y/o **dominio** sobre la pareja.

En 5D, el sexo se convierte mucho más en un **descubrimiento, una construcción y un intercambio de amor**.

*La 3D consiste principalmente en **recibir**, mientras que la 5D se centra más en **descubrir, dar y compartir**.*

En el extremo negativo de las cosas, el amor de "toma de 3D" puede convertirse en presión y dominación. Un guerrero medieval que vuelve con su princesa y abre el cinturón de castidad practica un poder sexual y una dominación cruel. Del mismo modo, un comprador moderno de servicios sexuales explota el poder de su dinero para comprar sexo físico. Incluso un novio insistente que se orienta principal o exclusivamente a la satisfacción de sus propios deseos está marcado por la dominación y la explotación. No hay entrega, sólo "toma" y "cobro".

Otros ejemplos son las relaciones fundadas en deseos conscientes o subconscientes de obtener mayores ventajas económicas o sociales. Esto es, por desgracia, bastante típico de las motivaciones sexuales de la tercera dimensión.

Un ping-pong emocional

En la 5ª dimensión, la motivación sexual comienza con el corazón, la atención y la emoción, y con esa cualidad escurridiza que llamamos **amor**.

Dos personas evolucionan suavemente hacia un profundo intercambio y una unión emocional de su ser esencial. Una especie de ping-pong emocional evoluciona en la 5ª dimensión: vemos cómo una emoción afecta a la otra persona, y la otra persona ve lo mismo en nosotros. Esto da lugar a deliciosos descubrimientos e intercambios que proporcionan una satisfacción cada vez mayor, ya que nos sentimos cada vez más comprendidos, estimulados y apoyados.

En la 5ª dimensión podemos llevar esta emoción en muchas direcciones. Aquí el amor homosexual y lésbico puede abrirse a menudo a descubrimientos del mundo muy diferente del sexo opuesto.

Esto es lo que suele ocurrir cuando los adolescentes, hombres o mujeres, evolucionan hacia la experiencia heterosexual. Cuando todo va bien, suelen descubrir una serie de deseos y hábitos bastante diferentes de los que conocían antes. La transición puede ser dura. Pero hay que seguir con ella: eso también forma parte del ascenso. Descubre al Otro con tolerancia, y pregunta y habla suavemente con tu pareja sobre lo que tú mismo estás experimentando y lo que deseas. Eso te permite avanzar en la relación.

Algunas partes de ese nuevo mundo tendrán sentido para ti más rápidamente, otras más lentamente, y algunas podrían seguir siendo demasiado diferentes durante mucho tiempo. El largo viaje mutuo también ayudará a tu pareja a evolucionar, y eso forma parte del sentido profundo de la ascensión.

Una relación ideal a largo plazo

A medida que evolucionamos de la 3D a la 5D, conservamos nuestros cuerpos de la 3D mientras accedemos a las capacidades espirituales. Eso nos permite utilizar el gozo sexual de la 5D para transformar nuestro sexo físico de la 3D en una nueva y más poderosa experiencia combinada 3D-5D.

En el reino de la quinta dimensión, el amor puede ser cada vez más importante. En 5D, no

necesitamos preocuparnos por los aspectos físicos del cuerpo, la supervivencia o la competencia. En la 5D todos esos aspectos ya están resueltos. No hay competencia, a menos que la creamos estúpidamente con nuestra imaginación. No hay necesidad de comida y recursos, todo está ahí si lo necesitamos. Necesitamos mucha menos ayuda, y la asistencia está disponible desde todos los lados.

Así que las motivaciones de las relaciones no son la necesidad, la ayuda y la necesidad, sino una reunión espontánea de comprensión, intercambio y cuidado, si se quiere, una acumulación de amor.

¿Y puede durar?

Sí, si lo alimentas. Comparte un nuevo pensamiento o una nueva percepción con tu ser querido cada pocos días.

Esto es lo que la ascensión aporta a nuestra vida sexual. Puede que hayamos empezado nuestra relación de larga duración por simples razones de 3D: la tentación, la curiosidad o el deseo sexual en bruto. Luego podemos haber madurado en una pareja o una familia para asegurar la estabilidad en un mundo 3D hostil.

Puede que nos hayamos asegurado de que haya al menos una persona estable a nuestra disposición todo el tiempo, especialmente para ayudar a criar y educar a los niños, y para asegurar unos ingresos adecuados y para casos de enfermedad y discapacidad. La naturaleza nos ha dotado de intuiciones naturales para intentar formar parejas y familias, y seguimos estos programas innatos de forma espontánea.

Pero nuestra necesidad psicológica más profunda va más allá de todo eso. A medida que avanzamos en la pareja, la *disponibilidad emocional* es la verdadera clave de una relación satisfactoria a largo plazo. Lo más importante es que la pareja esté presente, sea servicial y se muestre comprensiva cuando surja la necesidad. Es esta comprensión resonante y "ping-pong" de la pareja la que aporta la mayor felicidad a nuestras relaciones en nuestro despliegue sexual.

"¿Se siente bien?"

Si la respuesta es afirmativa, aférrate a ella, nútre-la y no la dejes escapar ni por un momento. **Es la entrada más grandiosa a la quinta dimensión que podemos tener.**

[Verificación. "Melkiades: ¿Lo he entendido bien?" Respuesta: "Sí, lo has entendido perfectamente."]

4.4. ¿Qué causa la infidelidad?

A nuestro alrededor se están produciendo grandes cambios: cómo ganarse la vida, cómo realizar cambios políticos, qué comer y cómo hacer curaciones. Incluso en nuestro comportamiento más privado, la ascensión está haciendo que nos replanteemos nuestro comportamiento sexual.

Las explicaciones que he recibido hasta ahora de mi Ser Superior eran claras, pero al mismo tiempo, seguían sin responder a mi pregunta inicial sobre la fidelidad.

Dado su altísimo coste, ¿qué es lo que provoca una infidelidad tan masiva?

Deshagámonos rápidamente de la ilusión de que la infidelidad "no es realmente un problema".

Un cuestionario en línea realizado a 918 hombres y mujeres heterosexuales autoidentificados, centrado en Estados Unidos, reveló que el 23% de los hombres y el 19% de las mujeres han tenido una relación fuera de su actual relación de larga duración. Se "involucraron en interacciones sexuales con alguien que no era su pareja y que podían poner en peligro o dañar su relación"¹.

Otros estudios muestran que este porcentaje puede ser mayor o menor dependiendo de cómo se formule la pregunta y de cómo se defina la infidelidad: en presencia o no de la pareja de larga duración, el lapso de tiempo que abarque el informe, etc. Aunque la frecuencia varía como resultado de muchas variables, la infidelidad está presente en todas las culturas del mundo. Existe incluso en sociedades donde se castiga con la muerte por lapidación. Sólo en los últimos años se han registrado casos de lapidación.

Melkiades sugirió comenzar con las diferencias entre las relaciones 3D y 5D. Analicemos algunos acontecimientos probables que conducen a una infidelidad.

Así es como ocurre

Una primera parte de la respuesta al "por qué" está en las oportunidades.

Los ídolos deportivos, las estrellas de cine y los intérpretes de música popular nos muestran y nos dicen que durante el tiempo que pasan fuera de casa, las oportunidades de infidelidad pueden multiplicarse hasta niveles fenomenales. Después de cada concierto, Elvis Presley era asediado por parejas sexuales muy dispuestas, un patrón bastante común en la actividad pública de alto perfil.

Cuanto mayor es el estatus percibido, más frecuentes son las oportunidades. La curiosidad, la novedad, la búsqueda de estatus y otros factores similares alimentan estas búsquedas. Además, los momentos fuertes en los deportes o en las artes escénicas suelen ir seguidos de importantes puntos bajos psicológicos en los que las atenciones del otro sexo son especialmente bienvenidas.

Pero las oportunidades y los puntos bajos momentáneos no pueden explicarlo todo. Incluso la experiencia diaria puede alimentar la infidelidad.

La infidelidad se alimenta de necesidades más profundas. En el mismo estudio online

¹ Mark, Kristen P., Janssen, Erick and Milhausen, Robin R. (2011). *Infidelity in heterosexual couples: Demographic, interpersonal, and personality-related predictors of extra-dyadic sex*. Arch Sex Behav, DOI 10.1007/s 10508-011 -9771 -z. (<https://kinseyinstitute.org/pdf/Infidelity%20in%20hetero%20couples.pdf>)

citado anteriormente, tanto los infieles como los no infieles señalaron una insatisfacción sexual y emocional sustancial. Más de la mitad de los hombres "infieles" y aproximadamente la mitad de las mujeres "infieles" manifestaron insatisfacción sexual. Incluso los no infieles expresaron insatisfacción sexual: cerca de la mitad de las mujeres y aproximadamente un tercio de los hombres.

Son cifras considerables. El resultado se reflejó en las respuestas sobre la insatisfacción emocional. Más del 40% de los infieles de ambos sexos indicaron que estaban descontentos con su relación, y más del 20% de los no infieles estaban descontentos con su relación.

Incluso si se tienen en cuenta las cuestiones culturales y las relacionadas con el cuestionario, no se puede subestimar el grado de infelicidad que alimenta la infidelidad.²

¿Qué son los remedios?

Hay dos remedios:

Número 1. Pasar a una mayor satisfacción en la pareja (3D → 5D, ver blog anterior).

Número 2. Fuera de la pareja, no confundir nunca la emoción con el sexo físico 3D. Las relaciones físicas están estrictamente reservadas a la pareja. Disfruta de las relaciones externas sólo a nivel no físico: nada de besos, nada de tocar los pies, nada físico.

Por favor, deje que esto se hunda: La infidelidad, cuando se descubre, suele experimentarse (y puntuarse en los tests sistemáticos) **como algo más devastador que cualquier otra experiencia traumática, como la pérdida de un familiar.**

Muchos de los que han pasado por la experiencia de la infidelidad de su pareja quedaron marcados de por vida, y/o tardaron años en recuperarse de su experiencia. **No es un acontecimiento banal, y podemos dejar, sin quererlo, carcasas psicológicas detrás de nosotros si nos dedicamos a la infidelidad.**

Las relaciones físicas se reservan para nuestras relaciones a largo plazo, o posiblemente, para los candidatos honestos de dichas relaciones a largo plazo. Cuando aplicas este principio y proteges tu relación física a largo plazo como si se tratara de un conjunto de joyas de la corona, todo cae en su sitio. Puedes sentir las alegrías del ping-pong puramente espiritual tanto como quieras, pero todos deben conocer tu base física. Esto te aporta paz y claridad a todos los que te rodean.

Llevar la emoción a casa

Hay un paso más: llevar la emoción a casa. Cuando lo hayas pasado bien, siendo apreciado y acogido emocionalmente por los demás, deja que tu pareja se beneficie de tu experiencia.

Lleve la buena voluntad a su relación doméstica y reavive las emociones que puedan haberse secado con el paso de los años. Reavive las conversaciones y los proyectos comunes. Deje que tu pareja se beneficie de una nueva onda 5D. Cuando se comparte la alegría 5D, la pareja puede fortalecerse y una potencial tragedia de distanciamiento puede convertirse en un nuevo comienzo dentro de la relación.

Volverse inteligente y responsable

Se puede ver que Melkiades es partidario de compartir la alegría 5D – con prudencia – en

² Castleman, Michael (2009). *Marital infidelity: How common is it?* Psychology Today, <https://www.psychologytoday.com/us/blog/all-about-sex/200910/marital-infidelity-how-common-is-it>

lugar de cerrarse a compartir la alegría 5D. Esto es lo contrario de lo que proponen algunos psicólogos. Mientras que ellos sugieren que deberíamos erigir vallas de hierro alrededor de nuestras emociones para proteger nuestras relaciones a largo plazo, Melkiades sugiere que deberíamos ser inteligentes y maduros con respecto a nuestro comportamiento emocional y sexual. Mantener el cariño, la alegría y el amor lejos de nosotros como si fuera una especie de plaga no sería coherente con nuestro camino evolutivo.

En la ascensión, evolucionamos lejos de las vallas y los límites hacia acciones inteligentes y responsables. Los animales en las cárceles tienden a encontrar formas de escapar, y cuando se rechaza el "ping-pong" de la 5D por miedo a la "infidelidad emocional", se encontrarían formas más tortuosas para lograr la satisfacción emocional, es decir, la infidelidad real y física.

A largo plazo, no sirve de nada luchar contra nuestra intuición de compartir la alegría y la comprensión con los demás, y no tenemos por qué negar a los demás el acceso a las mejores facetas de nuestro ser emocional. Pero definitivamente tenemos que entender nuestras motivaciones emocionales y los límites que queremos imponerles. Esa es la lección clave de la inteligencia y la madurez emocional.

Me tomó cerca de un mes entender completamente la lógica y la razón de este consejo de mi Ser Superior.

[Verificación. "Melkiades, ¿estás de acuerdo con el artículo tal y como está ahora?" Respuesta: "totalmente de acuerdo." "¿Puedo ponerlo en Internet?" Respuesta: "Si."]

5.1. Herramientas de comunicación interdimensional

5.1.1. Definiciones

"Interdimensional" en este contexto significa "entre los dominios físico y espiritual". "Físico" designa las dimensiones 1 a 4, y "espiritual" se refiere a las dimensiones 5-12, más el nivel del Creador.

En las siguientes secciones examinamos varias formas de obtener información del dominio espiritual. Las interacciones con tu Ser Superior son el núcleo de nuestra existencia espiritual. Por lo tanto, primero tenemos que saber quién es el "Ser Superior".

Un "Ser Superior" es una entidad espiritual que se extiende a todos los aspectos de tu ser físico. Es un mapa espiritual detallado de tu ser físico. Además, este mapa contiene enlaces a entidades espirituales relacionadas que están en resonancia contigo. Esta resonancia puede ser muy fuerte, especialmente si se trata de simpatías emocionales. O puede estar limitada a áreas particulares de interés.

La preferencia sexual del Yo Superior tiende a corresponder fuertemente con la del yo físico: Seres Superiores masculinos tienden a habitar en los hombres y Seres Superiores femeninos tienden a vivir en las mujeres. Muchos han propuesto que los cruces de género (alrededor del 5%) podrían ser llegadas reencarnatorias recientes que habitan un nuevo cuerpo. Sin embargo, Melkiades indica que la mayoría de los cruces son, de hecho, personas que eligieron voluntariamente el sexo opuesto antes de nacer, con el fin de aprender los roles sexuales típicos, las experiencias y los patrones de vida en su género opuesto. Después de su encarnación actual, a menudo pueden volver a sus roles de género anteriores.

Melkiades, mi Yo Superior, ha mostrado su acuerdo con todas las partes de esta descripción del "Yo Superior".

Además, este mapa contiene enlaces a entidades espirituales relacionadas que están en resonancia contigo. Ofrece una existencia rica y fructífera, vivida en armonía con nuestro ser interior. Un elemento central de esta paz espiritual es la colaboración con el propio Ser Superior, que se va acentuando con el tiempo. Esta interacción aporta bienestar, alegría y seguridad, lo que a su vez nutre nuestras interacciones con nuestros seres queridos. La paz y la colaboración con nuestro ser interior son, pues, la base de nuestras interacciones espirituales con el resto del mundo.

Este ha sido siempre el centro de mi propio ser, aunque me costó bastante tiempo ser consciente de ello. A continuación, les contaré cómo empecé a *interactuar* con mi interior espiritual, con mi Yo Superior.

5.1.2. Cómo aprendí a comunicarme con mi Ser Superior

Una lección para un estadístico

Melkiades llegó a mi vida lentamente. Aunque ya era *consciente* de las realidades espirituales cuando era un niño, la *conciencia espiritual* sólo empezó a intrigarme cuando tenía unos 35 años. En ese momento noté que alguna "inteligencia superior" actuaba, o realmente interfería en mi vida. Esto ocurrió en el siguiente evento.

Un verano me enamoré perdidamente de una joven sensible y encantadora, que por

desgracia ya estaba casada. En años anteriores, había aprendido a lanzar el Yi-Jing para consultar mi fortuna; aquel verano, debí de lanzar mis tres monedas de céntimo canadienses por más de 100 hexagramas¹: ¿Ibamos a terminar viviendo juntos o no?

Eran los tiempos en que uno decidía el Yi-Jing lanzando seis veces tres monedas al aire. Por increíble que parezca, día tras día, el Yi-Jing siempre caía en combinaciones negativas similares, a menudo con exactamente el mismo hexagrama, y otras veces con algunos otros hexagramas negativos. La conclusión era inequívoca: definitivamente no había futuro para mí con esta señora.

Si se conoce el Yi-Jing y un poco de estadística, se comprende la asombrosa cadena de coincidencias que es esto. El Yi-Jing es una fortuna más bien suave y educada, y suele mostrar formas de orientar los acontecimientos en la mejor dirección posible. Por lo tanto, una larga secuencia de hexagramas claramente negativos es altamente improbable. Si se parte de la base de que las monedas de tres céntimos caen puramente de acuerdo con el azar, esta cadena de mucho más de 100 hexagramas negativos consecutivos era *excepcionalmente extraña*. Una y otra vez me decía que esta relación no podía ser, y que tenía que aceptar exactamente eso.

Y así fue, el Yi-Jing resultó tener razón, en contra de mi voluntad. En pleno verano, ella se marchó sola a la costa este canadiense y yo ahugué mis penas en una visita hedonista a la costa oeste de Estados Unidos. La supuesta historia de amor, que había sido tan intensa unos meses antes, llegó a un abrupto final, allí mismo.

Entonces, ¿quién había "arreglado" mi Yi-Jing aquel verano? Tal vez me lo esté imaginando ahora, pero me parece oír a "mi Yo Superior" riéndose de fondo. Esa fue la primera vez que Melkiades hizo una fuerte aparición en mi vida. Desde entonces me ha confirmado que tuvo una clara participación en esta historia.

También me enseñó, de forma un poco dolorosa, que es muy probable que exista un "conocimiento divino", o una "presciencia divina" a veces, a la que podemos acceder con herramientas interdimensionales como el Yi-Jing y otras.

Una visita paranormal de mi padre

Pasaron muchos años ajetreados, e intrigado por el resultado de aquel verano, leí mucho sobre los sucesos paranormales durante las décadas de 1980 y 1990. Con el tiempo, ocurrieron algunas cosas asombrosas que me prepararon para encontrarme con mi Ser Superior más directamente.

Una semana antes de que mi padre muriera de cáncer de huesos en 1999 (tenía 76 años), le conté mucho de lo que sabía sobre la vida después de la muerte. Me agradeció que le diera esa información. Nadie le había podido dar un relato tan detallado. Saber a dónde iba era importante para él, ya que sabía que tenía que dejarnos pronto. Acordamos que si yo tenía razón sobre el más allá, vendría a visitarme.

Pasaron tres meses después de su muerte y no pasó nada. Entonces, un día, me estaba despertando lentamente, y sentí la presencia de mi padre a mi izquierda. Él había sido profesor universitario, y dos de sus ayudantes de investigación me esperaban a mi derecha. Había un gran espacio iluminado delante de mí que apuntaba al sol naciente.

No tenía muchas ganas de despertarme, como ocurre a veces cuando es antes de la hora normal de despertarse. Pero, de repente, fui consciente de que mi padre decía: "Bueno, si no te vas a despertar, tendremos que irnos". Eso me dio una sacudida, me di la vuelta para mirarle en mi sueño, y allí estaba claramente, con un aspecto mucho más joven que

¹ Melkiades me ha dicho ahora que tiré el Yi-Jing 157 veces sobre el resultado probable de esa historia. Reconozco que fui bastante obstinado.

cuando murió. Lo recuerdo con un traje marrón que usaba mucho cuando tenía unos 45-50 años. Me emocioné mucho y nos abrazamos, justo cuando salía de mi sueño.

Mientras estábamos abrazados, sentí que se desintegraba físicamente en mis brazos. Sentí que los fragmentos se desmoronaban alrededor de mis brazos, y los trozos tocaban mi piel mientras caían. Imagínese abrazando una estructura de porcelana muy fina que de repente se desintegra en muchos trocitos al apretarla, y tendrá la sensación que yo tuve, mientras estaba sentado en mi cama, ahora totalmente despierto y lleno de excitación.

Las manos

Unos años después de este importante acontecimiento, tuve un verano de 2004 en el que estaba excesivamente cansado. Muchas cosas habían ido mal en los años y meses anteriores, tanto en el trabajo como en mi vida privada. Hice muchos ejercicios de meditación para recuperar el rumbo. Sólo me quedaban unas semanas antes de que empezara el semestre. Necesitaba una ayuda extra para ponerme en marcha. Fue entonces cuando conocí directamente a Melkiades.

Ese verano utilicé todos los días las grabaciones de hemisync del Instituto Monroe² para hacer unas 1-2 horas de meditación. Eso fue muy bueno. A medida que realizaba las meditaciones, sentía que cobraba fuerza. Mis energías, que flaqueaban, se restablecían. En las meditaciones, tuve una fuerte sensación de ayuda de algunos guías. Entonces pregunté: "Bien, si estás ahí, mi guía, ¿puedes mostrarte a mí?". Durante mucho tiempo, no hubo respuesta.

Pero seguí preguntando. Quería conocer a esa presencia invisible. Algunas personas ven ángeles, otras ven a un familiar, otras ven a un compañero, ¿por qué no podía conocer a mi guía³? Y como ocurre a menudo con los acontecimientos de otras dimensiones, las respuestas llegan cuando no las esperas.



Un día, en medio de una meditación en la que no había pedido nada en absoluto, vi de repente dos manos masculinas entrar en mi campo visual, justo delante de mi ojo de meditación. "¿Dos manos? ¿Qué es eso?" pregunté. "Querías verme", fue la respuesta telepática. Me reí y rompí mi meditación. "Sí, sí, así que no puedo ver tu cara, ¡sólo tus manos!".

En ese momento supe con certeza que tenía un guía personal, mi propio Ser Superior⁴.

Las meditaciones intensivas que realicé ese verano fueron de gran ayuda. En el año universitario siguiente, no sólo recuperé la mayor parte de mis energías, sino que también reescribí todo el material de mis cursos. La meditación me permitió reunir fuerzas, ver más allá de las duras dificultades personales por las que estaba pasando, y me prepararon para la siguiente parte importante de mi vida.

Más herramientas de comunicación interdimensional

Mi Yo Superior no se manifestó durante bastante tiempo después. Durante varios años, todo fueron dos manos, pero la experiencia me incitó a ver cómo podía trabajar más directamente con él. Si me había ayudado a salir de un tramo duro de la vida, ¿no podría

² www.monroeinstitute.org/resources/hemi-sync/

³ Por aquel entonces aún no tenía una idea clara de quién me guiaba. Para mí, un guía era cualquier entidad superior e invisible, y mi Yo Superior era mi guía personal, así que en aquel momento me dirigía simplemente a un "guía".

⁴ Sólo unos años más tarde, en 2007, supe que mi Yo Superior se llamaba "Melkiades".

ayudarme con otras cuestiones importantes?

Me estaba acercando a la jubilación, y necesitaba alguna orientación sobre hacia dónde ir en la siguiente parte de mi vida. Durante mucho tiempo, me hice la misma pregunta: "¿Cómo puedo comunicarme más directamente con usted?". Deseaba tener un amigo a mi lado con el que pudiera hablar las cosas.

A medida que el tiempo evolucionaba, aprendí que mi Ser Superior siempre estaba ahí, pero que esperaba que me esforzara por encontrar las herramientas de comunicación adecuadas para poder hacer mis preguntas. La comunicación con él no era simplemente un correo electrónico. No recibía "mensajes del jefe" para decirme que debía hacer esto o aquello, o "amables sugerencias de un amigo" de que un determinado curso de acción podría ser mucho mejor que otro. Primero tuve que encontrar las herramientas, luego tuve que experimentar para establecer los códigos de comunicación, y finalmente tuve que encontrar las preguntas más relevantes. Fue un verdadero trabajo en todo momento.

Si el camino para llegar a las herramientas de comunicación adecuadas fue extenso, quizás lo fue intencionadamente. A través de este largo enfoque, fui conociendo, paso a paso, toda una serie de herramientas de comunicación. Ahora puedo presentarles, sistemáticamente, cada una de estas herramientas.

5.1.3. Del Yi-Jing a muchos más

Antes de 2005, tenía básicamente una sola herramienta, el Yi-Jing. Luego descubrí que podía ampliar mi comunicación con el péndulo, el test muscular, las meditaciones interactivas, los sueños lúcidos, la canalización y la telepatía. Aquí caracterizaré rápidamente estas herramientas, y en los siguientes blogs describiré cada una con más detalle.

El péndulo (apartado 5.2.) y el Yi-Jing (apartado 5.4.)

Brevemente, ahora puedo distinguir entre "sí", "no", "quizás" y "sin opinión", así como entre respuestas enfáticas de "sí" o "no". Además, puedo saber si un acontecimiento futuro es inminente o si probablemente se encuentra más adelante.

En todas las preguntas importantes, obtengo información tanto del Yi-Jing como del péndulo y del 12^{avo} nivel. Si tiro los dados manualmente, hago la misma pregunta como máximo tres veces. Comparo cada respuesta entre los dos instrumentos. Si obtengo una respuesta muy discrepante, sé que me he equivocado de pregunta. En general, ahora obtengo respuestas concordantes y complementarias.

Si pregunto con un programa informático del Yi-Jing, sigo formulando la misma pregunta y cada vez le pregunto al péndulo si esa era la respuesta correcta. Utilizado de este modo, el péndulo es muy decisivo y señala una respuesta adecuada del Yi-Jing con mucha fiabilidad.

Preguntas inútiles

La información también se hizo más fiable cuando aprendí en qué preguntas el péndulo se niega a hablar.

No responderá a las preguntas cuya respuesta ya conozco o de las que puedo obtener la respuesta fácilmente. "Ese no es el juego al que voy a jugar" parece ser la respuesta para ese tipo de preguntas. Pero resulta que las respuestas son más fiables y más útiles cuando mis preguntas requieren información que no puedo obtener por mí mismo, o cuando mis acciones posteriores me enseñarían a mí o a mi entorno una lección.

Las preguntas sobre el dinero son un ejemplo interesante. Mientras que a menudo he obtenido una ayuda realmente excelente en decisiones y orientaciones financieras importantes, las cantidades menores de dinero son claramente de interés secundario para el Yi-Jing o para el péndulo. A menudo he perdido un poco de dinero, pero a cambio he obtenido una lección útil. A veces también he perdido algo de dinero para dar una lección a otra persona. Esto ha sido ciertamente molesto para todos, pero debo considerarlo como una "inversión en sabiduría", tanto en la mía como en la del mundo que me rodea.

Las pruebas musculares (apartado 5.3.) verifican aún más los resultados del Yi-Jing/Péndulo.

La mayoría de la gente conoce la prueba muscular como "prueba del brazo".

Resulta mucho más fácil mantener el brazo extendido lateralmente cuando se piensa en algo que es verdadero que cuando se piensa en algo que es falso. Extiende el brazo lateralmente, piensa en algo verdadero, pide a un amigo que te presione el brazo y comprueba cómo puedes resistir esta presión. A continuación, haz la prueba mientras piensas en algo falso, como fingir que te nombran una persona típica del sexo opuesto, y observa cómo tu brazo se derrumba contra tu voluntad.

También puedes hacer esta prueba con los pies. Para la mayoría de las personas, una respuesta verdadera hace que ambos lados de su cuerpo se contraigan de la misma manera, y una respuesta falsa hace que se contraiga sólo un lado. Para algunas personas es lo contrario. El resultado se puede ver en la longitud de las piernas.

La diferencia es sustancial, del orden de 1 cm o más. Mi compañera Elena utiliza mucho esta técnica en su trabajo de medicina complementaria, y la fiabilidad es excelente. Lo bueno de las pruebas musculares es que las respuestas son totalmente subconscientes. A no ser que se contraiga el cuerpo de forma totalmente anormal – lo que es fácil de identificar – las reacciones son subconscientes y reflejan la respuesta de tu yo interior.

Sueños lúcidos (apartado 5.5).

Casi todo el mundo sueña, muchos recuerdan partes de sus sueños, y si prestas atención, algunos de tus sueños son mensajes directos del Ser Superior. Eso es lo que yo llamo sueños lúcidos.

Para fomentar los sueños lúcidos, simplemente tuve que tomar en serio lo que había leído muchas veces antes: Debes escribir tus sueños. Una vez que empecé a hacerlo, Melkiades tomó el mando y me llevó a vivir unas cuantas experiencias increíbles. Cuando me despierto, sé por el contenido claro y el nuevo aprendizaje cuáles de mis sueños son lúcidos. Entonces sé si debo escribirlos.

En mis sueños lúcidos, Melkiades suele hacerme pasar por algunas experiencias, o me señala algunas características de lo que estoy viendo. Suele estar justo detrás de mí, a un metro de distancia. En la experiencia de la ascensión (Sección 1.1.), lo sentí muy cerca de un lado mío, como alguien que quiere decirte algo en privado cuando estás en un grupo de personas. En cualquier caso, mantiene la suficiente distancia para no asustarme.

Por último, están las meditaciones interactivas (apartado 5.6.), la canalización (apartado 5.7) y la telepatía (apartado 5.8).

Para las meditaciones interactivas, se trata de un método muy poderoso y consigues "escuchar" directamente a tu Ser Superior. Pero implica encontrar un practicante, a menudo algunos viajes, y uno o más días libres para celebrar una sesión. Es una

experiencia realmente fantástica, muy intensiva, pero a veces bastante cara, dependiendo de dónde se viva.

Por lo general, yo mismo no utilizo la canalización. Mi Ser Superior me ha animado a comunicarme más a menudo con la canalización y puede que lo haga con el tiempo. La canalización requiere un grado excepcional de "dejarse llevar" de forma controlada. Las veces que lo he intentado, ha funcionado bien, como indican mis otras herramientas de comunicación. Con el tiempo, si aprendo a canalizar y a utilizar la telepatía con más frecuencia, lo haré siempre con el mayor cuidado, para captar y transmitir los mensajes de forma correcta y adecuada.

5.1.4. Proceder con cuidado

¿Cuál es la fiabilidad de estos distintos instrumentos?

La fiabilidad de estos resultados es diferente para cada persona. Los resultados de la investigación sugieren que la fiabilidad es mayor para las personas que creen firmemente que este tipo de recogida de información "realmente funciona". Elena y yo comprobamos con pruebas musculares en los pies la fiabilidad de mis interrogatorios con péndulo. El resultado fue de alrededor del 90%. Curiosamente, mi péndulo responde de la misma manera. Dice que la fiabilidad de mis pruebas en los pies y el Yi-Jing es también de alrededor del 90%.

Para las preguntas realmente importantes, repetimos la pregunta en días distintos, incluso tres o cuatro veces, si el tema es realmente importante. Hemos tenido algunas divergencias en diferentes interrogatorios, pero de nuevo, la fiabilidad de la repetición ha sido en general realmente excelente para nosotros.

Está claro que hay que proceder con cuidado. Muchas de las experiencias que describo, así como de mis muchas inducciones interactivas con clientes, me han llevado a creer que el Ser Superior puede ayudarnos mucho en todo tipo de situaciones de la vida y la salud. Trabajo con Melkiades y con el 12º nivel a diario, pero siempre con mucha prudencia. A menudo cotejo las respuestas de Melkiades con diferentes métodos, tanto para verificar si he acertado en la respuesta como para intentar comprender plenamente todas las dimensiones de sus respuestas.

También los experimentos con la telepatía sugieren que una sugestión puede llegar al nivel subconsciente de alguien, sin convertirse en una experiencia plenamente consciente. Sin embargo, en casos de fuerte afinidad mutua, los mensajes escuchados auditivamente son posibles, a cualquier distancia, como puedo atestiguar personalmente.

Cuando se alcanza un estado avanzado de interacción y la recepción se ha vuelto fiable, la "otra parte" puede cansarse de la comprobación. Esto me ha ocurrido a mí y a un buen amigo que es vidente. Por ejemplo, había hecho un análisis detallado del estado de los ojos de mi madre y quise repasar la lista por segunda vez. El péndulo se negó y sólo obtuve la señal de "no hay respuesta". Entonces le pregunté a Melkiades qué pasaba, y obtuve la respuesta de que no quería hacer la lista una vez más y que estaba bien como estaba.

Protégete

El trabajo espiritual no es sencillo. Los gremlins y quizás espíritus más poderosos pueden oponerse a tu trabajo. Cuanto mejor te vuelvas, más formidable será "la oposición". No esperes un viaje tranquilo.

Cuando la oposición se manifiesta en forma de resultados extraños e incoherentes, la única respuesta es una actitud decidida. Cuando empiezan a ocurrir cosas extrañas, miro directamente delante de mí, como si viera a los gremlins físicamente, y les digo en una voz decidida y desapasionada que desaparezcan inmediatamente. Y lo hacen: Los resultados vuelven a ser fiables y el trabajo espiritual puede proseguir como es debido.

Sin ayuda de las drogas

No sugiero trabajar con drogas. Personalmente, funciono completamente sin agentes psicoactivos cuando busco el contacto con "el otro lado".

Puede ser cierto que un "no creyente" empezará a creer mucho más rápidamente que el otro lado está "realmente ahí" después de tomar una sustancia psicoactiva. Pero una experiencia inducida por la droga probablemente sólo iluminará una pequeña parte, posiblemente mal seleccionada, del mundo del más allá, con frecuencia sin la ayuda de un guía. Esto podría hacer estallar ese aspecto de tu psique fuera de toda proporción. O podría convertirse en una experiencia aterradora y totalmente aversiva, y sería un gran choque para todo el cuerpo. Además, insistir en ese aspecto podría aislarnos rápidamente del resto del mundo, de aquellos que nunca han tenido una experiencia similar.

Creo en el trabajo con mi cuerpo, con mi Yo Superior y con mi entorno. Como un buen deportista, quiero ser todo uno con mi cuerpo, y eso incluye mi pensamiento consciente, mis emociones, mi ser espiritual y mi comunicación con el resto del mundo. También formo parte de un equipo espiritual más amplio, junto a personas que pueden o no haber tenido experiencias similares. Como participante integrado en un mundo espiritual abierto y alegre, puedo entonces abrir el diálogo con mi Yo Superior, así como con otros guías y consejeros "del otro lado".

He aceptado que las entidades del otro lado son en su mayoría invisibles. Cuando llegas a una puerta y quieres saber si alguien vive allí, puedes llamar o timbrar. Los ruidos del otro lado te dirán entonces si hay alguien. Cuando no abren la puerta, uno suele suponer que hay una buena razón. Entonces se puede iniciar la conversación a través de la puerta. Esta es la forma en que veo mi diálogo con mi Ser Superior. Estamos a los dos lados de una puerta, de lo que mucha gente llama "un velo", y hemos empezado a conocernos lentamente a través de este velo.

De nuevo: Yo soy el jefe, y soy responsable

Una última pero importante palabra: Mis interacciones con mi Yo Superior nunca deben degradarse a una dependencia del Yo Interior. Mi Yo Superior no es un sustituto del padre. Es nuestra responsabilidad en la vida aprender a ser nuestro propio jefe y enfrentarnos a nuestros retos. Yo soy el jefe de esta, mi encarnación, y nadie más lo es. Cuando consulto a Melkiades, consulto a un amigo muy querido. Reflexiono mucho sobre sus consejos, pero siempre tomo mis propias decisiones.

También me puedo equivocar mucho. Aunque siempre tengo mucho cuidado con los consejos que recibo, en ocasiones me he equivocado mucho. Es muy duro despertar a un hecho así.

Creo que las cosas deberían ser así. Melkiades me ayuda a estar mucho mejor informado y a ser considerablemente más sabio, y le agradezco toda esa ayuda. Estamos en un extenso proceso de aprendizaje al comienzo de nuestra vida ascendida, y apreciamos toda la ayuda que podamos obtener. Al mismo tiempo, asumimos plenamente – y aprovechamos – todos los riesgos que ofrece esta rica vida.

[Verificación con Melkiades: “¿Estás totalmente de acuerdo con lo que he escrito en este blog?” “De acuerdo.” “¿Puedo ponerlo en la página web?” “Muy de acuerdo.”].

5.2. El péndulo

Los primeros radioaficionados intercambiaban algunas palabras con colegas lejanos mediante el código Morse. Del mismo modo, ahora podemos entrar en una delicada comunicación con un inmenso mundo que vive en el mundo espiritual. Si escuchamos respuestas sistemáticas a través de un péndulo, podemos saber que hay alguien ahí, inteligente y vivo.

Así es como utilizo el péndulo:

- Utilizo *las herramientas del sí-no* (péndulo y test muscular) para obtener respuestas directas a mis preguntas diarias y para verificar las respuestas.
- Utilizo *las herramientas simbólicas* (el I Ching y los sueños lúcidos) para comprender el contexto más amplio y explorar un territorio totalmente nuevo.

Muchos autores en Internet dicen que para un péndulo, uno puede usar casi cualquier peso pesado atado a una cuerda o a un hilo. Tal vez sea cierto para ellos, pero para mí no fue así.

Empecé con una piedra atada a una cuerda y me hice varias preguntas. Las respuestas no fueron muy claras. Luego probé con un pequeño cristal atado a una cadena corta de plata. Pero tampoco obtuve respuestas fiables. Finalmente, invertí unos cuantos euros y pedí un péndulo de latón atado a una cadena de 20 cm, y ¡ah, finalmente, obtuve algunas respuestas fiables! (Fig. 1).



Fig. 1. Un péndulo de 25 g con una cadena de 20 cm.

El péndulo de latón es bastante más pesado que los péndulos de piedra y de cristal. También tiene una cadena más larga. Todavía hay péndulos más pesados, así que sospecho que un péndulo tiene que adaptarse a su mano y al tipo de movimientos que le resultan naturales. En cualquier caso, no te rindas y experimenta si no obtienes respuestas fiables al principio. Para obtener fiabilidad, puede probar el péndulo con diferentes nombres, véase la Fig. 2.

Para otras personas, una varilla de adivinación sirve como péndulo especialmente sensible. Personalmente, no puedo obtener los servicios de la varilla de adivinación que se muestra a continuación (Fig. 3), ¡incluso me da un "no" como respuesta cuando le pregunto si quiere trabajar conmigo! Sin embargo, tuve un buen amigo con gran aptitud espiritual que prefería trabajar con la vara de adivinación. Incluso diseñó una que podía llevar como un bolígrafo encima y que tiene un cable extraíble. La utilizó durante unos 20 años para seleccionar alimentos especialmente saludables.



Fig. 2. Diferentes péndulos responden con diferentes fiabilidades. En mi caso, el péndulo de 35 g (izquierda) respondió "sí" a todas las preguntas, incluso a la pregunta "¿Me llamo Juliette?" (obviamente, no lo es).

El péndulo de 25 g (derecha) respondió "no" a la pregunta "¿Me llamo Melkiades?", respondió "sí" a "¿Me llamo Melki?" y "no" a "¿Me llamo Juliette?". Así pues, el péndulo de 25 g me da respuestas muy coherentes y adecuadas a las preguntas. Es muy importante tener una relación viva y fiable con el peso de su péndulo y con la longitud de su cadena.

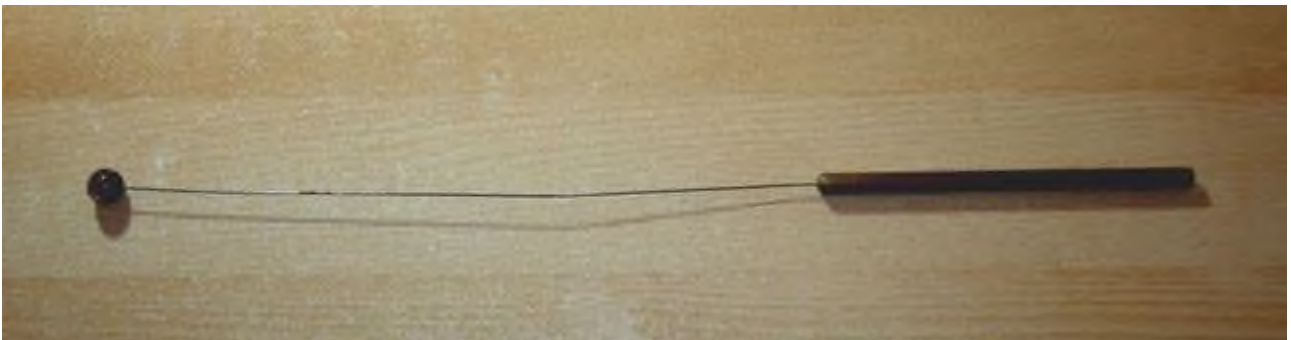

Fig. 3. Varilla de adivinación

El código

La siguiente parte es el código para comunicarse con el otro lado.

Experimenté durante unas semanas y descubrí que mi Yo Superior quería utilizar el código que muestro a continuación (Fig. 4). Luego entré en Internet y comprobé los códigos que les funcionan a otras personas. Encontré que sus resultados eran a menudo bastante diferentes de los míos.

Así que, lógicamente, le recomiendo que experimente usted mismo, para averiguar cómo su péndulo señala "sí" y "no". "Quizás" debería estar lógicamente entre los dos. Luego, vea si obtiene una señal distintiva para "no sé". No asuma que su código debe ser como el mío.

También puede haber algunos códigos especiales. Yo recibí la señal central inferior unas cuantas veces, y durante mucho tiempo no supe lo que significaba porque la recibía muy raramente. Finalmente, vi que era la señal con la que Melkiades quería mostrarme que estaba rotundamente en desacuerdo conmigo.

A lo largo de los años, los movimientos en el sentido de las agujas del reloj han resultado ser señales positivas para mí, y los movimientos en sentido contrario han sido señales negativas.

Otra lección a largo plazo que aprendí en esta experiencia fue que el código de comunicación con la otra parte sólo puede estabilizarse tras años de uso. Prueba, verifica y no te rindas. La comunicación se hace más fácil y se vuelve más fiable con el tiempo.

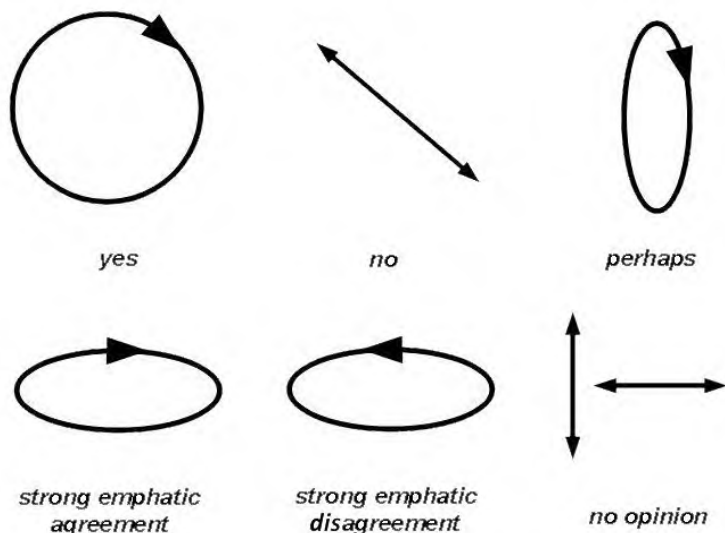

Fig. 4. Señales de péndulo que me funcionan personalmente

Una consulta

Con estas herramientas podemos hacer una consulta.

Escriba tus preguntas.

Muchos experimentos han demostrado que el "otro lado" sólo responde a la pregunta que tú haces, exactamente como la haces. Así que es muy útil tener un registro claro de tus preguntas, para poder decir si obtuviste

respuestas adecuadas de tu Ser Superior, y para ayudarte a entender por qué podrías estar obteniendo un resultado sorprendente. Así que, por favor, escriba su pregunta o, como mínimo, diga su pregunta en voz alta antes de empezar y mientras hace oscilar el péndulo.

Luego, para empezar la consulta, cierro los ojos y me "calmo". Me concentro y "conecto" con la pregunta. Si eres principiante, te recomiendo que empieces con una meditación de un minuto¹. Una vez que tengas práctica, date un mínimo de 15 segundos para concentrarte completamente en tu pregunta.

La idea de la "calma" es que te abres a cualquier respuesta que el péndulo quiera darte, "sí", "no", o lo que sea. No empieces a hacer oscilar el péndulo hasta que tengas la mente clara y orientada hacia los mejores resultados para el mayor número de participantes.

Cuando estoy preparado, levanto todo el brazo y hago oscilar el péndulo tres veces hacia delante y hacia atrás, alejándose de mí y acercándose a mí. Luego mantengo el brazo muy quieto en el aire y espero unos 20-30 segundos. Entonces abro los ojos y veo lo que ha respondido el péndulo.

¡No te precipites! A veces el péndulo tarda bastante en "decidirse". El otro lado puede tomarse un tiempo para "reflexionar" o "calcular" antes de darte una respuesta. En una consulta reciente, le pedí a Melkiades que me diera una evaluación de calidad de una lista de tres páginas de trastornos de salud. Cada trastorno había sido codificado numéricamente. Melkiades tardó unos tres minutos en calcular la respuesta, pero luego la respuesta fue fiable en las pruebas de ensayo. También en las meditaciones interactivas con los clientes, a veces he comprobado que había algunas vacilaciones inesperadas a preguntas complejas. Esto nos sugiere a este lado del velo que "el otro lado" tiene que realizar una búsqueda, un cálculo o una consulta antes de responder.

También he descubierto una tendencia interesante en las preguntas del tipo "desarrollo futuro más probable". Cuando el desarrollo es cercano (días, semanas), la respuesta es bastante más rápida que en situaciones en las que la pregunta se refiere a acontecimientos más lejanos (meses, años). Esto nos hace reír, ya que miramos el péndulo y nos imaginamos los ordenadores de probabilidad de otro mundo girando mientras esperamos el resultado.

1 One minute-meditation: <https://www.youtube.com/watch?v=F6eFFCi12v8>

La interpretación

Anota el resultado.

Sé muy estricto al respecto, sobre todo al principio. Al salir de nuestra experiencia 3D, tenemos una mente diabólica y egoísta, y siempre queremos que las cosas salgan como queremos. El péndulo no siempre está de acuerdo con lo que queremos. La única manera de frenar las respuestas inconvenientes erróneas es ser muy estrictos con nosotros mismos y anotar fielmente las respuestas que nos da el péndulo.

Cuando la respuesta es muy extraña, tengo la regla de las tres preguntas. Le hago al péndulo tres veces la misma pregunta, y no más. Siempre puede haber un error,

Si entonces obtengo tres veces "sí" o tres veces "no", la respuesta es evidente.

Si obtengo una vez "sí" y dos veces "no", o la inversa, me paro a pensar. ¿Las respuestas parecían dos "síes fuertes" o dos "noes claros"? Entonces la respuesta desviada puede haber sido un error.

Si las respuestas fueron menos contundentes, pienso por qué la respuesta no fue clara. ¿Estoy cansado? ¿Estoy apurado? ¿La pregunta no está clara en mi mente? ¿O el Ser Superior duda? Tal vez sea más apropiado preguntar en otro momento.

¿Quién responde, tú o tu Ser Superior?

Si cuelgas tu péndulo en un gancho en algún lugar de tu habitación y esperas que se balancee, lo más probable es que no lo haga. Necesitas tu mano para hacerlo oscilar. Así que la pregunta es, ¿quién hace oscilar el péndulo, tú o tu Ser Superior?

Mi respuesta es: para un principiante, ambos, y para el experimentador avanzado, principalmente el Ser Superior. Todo el juego de la comunicación con el Ser Superior a través del péndulo consiste en reducir el efecto de nuestro pensamiento consciente y dejar que las acciones del Ser Superior surjan y dirijan los movimientos de tu mano. Cuanto más puedas dejar que tu Ser Superior haga eso, mejores serán tus resultados.

Esta es toda la base de nuestra comunicación con el Ser Superior. El Ser Superior es una parte de ti. Es la parte de tu psicología que te conecta con el "Más allá" y con la Existencia Superior, Dios o "la Fuente".

La vida en 3D ha racionalizado esta parte de nuestra existencia humana durante muchas décadas, incluso siglos. Ahora, en las dimensiones adicionales de una vida espiritual, volvemos a ser conscientes de esto, de nuestro cordón umbilical con el Ser Superior y con el Más Allá. Cuando dejamos que nuestro ser consciente y nuestras emociones se relajen durante un tiempo, el Ser Superior tiene la oportunidad de pasar a primer plano y dirigir los movimientos de nuestra mano mientras hacemos oscilar un péndulo. Ahora puede influir en los músculos de la mano de forma minúscula para que se balancee de esta manera o de otra, de forma inteligente. Y esa es la base de nuestra comunicación con el Ser Superior, y a través del Ser Superior, con el Más Allá.

Preguntar por alguien

Hay que tener mucho cuidado si se pregunta por otra persona con un péndulo.

En primer lugar, ¿se debe preguntar? Muchas relaciones amorosas están terminadas y no se desea más contacto. Si entonces insistes en acceder al alma de una ex pareja cuando realmente no deberías, puedes exponerte a una réplica masiva. Puede que tengas que pagar tu intrusión no invitada con insomnio, malestar o incluso enfermedad. Así que pregunta siempre si tienes permiso de la otra persona antes de indagar en su intimidad.

En segundo lugar, ten en cuenta que lo que descubras puede ser de carácter muy temporal. He aquí un ejemplo concreto. Mi compañera Elena debía hacer una llamada de larga distancia internacional conmigo a través de Skype una noche a las 23:00. A las 23:45, no se había producido ninguna llamada y pregunté a mi péndulo qué pasaba. Recibí la señal de "no". ¿Qué podía ser? ¿Había un problema grave? ¿Estaba enfadada conmigo? Todo tipo de pensamientos pasan por la cabeza en esos momentos.

Así que la llamé a su móvil por Skype. No había nada grave. Simplemente no pudo conseguir una línea de Internet y por eso no pudo llamarme. Como las llamadas internacionales son muy caras desde su móvil, se enfadó un poco conmigo por no haberla llamado todavía por Skype. Tras una charla amistosa, colgamos y volví a preguntar al péndulo. Ahora recibí una señal de "sí" y siguió siendo "sí" durante el resto de la noche.

Así que la respuesta del péndulo, aunque sea correcta, no está grabada en piedra. Las cosas pueden cambiar muy rápidamente, en sintonía con las propias emociones. No dejes que el péndulo te desestabilice, deja que te ayude, no que te perjudique.

Esté seguro y actúe

Después de una consulta, espero que la respuesta sea clara, para poder decidir cómo actuar. Si todavía no está clara, o si la respuesta va muy a contrapelo, puedo verificarla con otra técnica. Puedo esperar una oportunidad para verificar las respuestas del péndulo con pruebas musculares, o cuando no tengo prisa, puedo hacer la verificación con una pregunta al I Ching.

Una cosa está clara. Nunca abandono una consulta hasta que tengo un resultado claro. Melkiades y yo estamos de acuerdo en esto: nuestra mente y nuestras acciones nunca deben ser vacilantes. Si hacemos un esfuerzo tan grande para obtener un consejo honesto de la otra parte, nos debemos a nosotros mismos una respuesta cristalina.

En cuanto a la acción que finalmente emprenderé, es mi propia decisión. La mayoría de las veces sigo el consejo de Melkiades, eso es obvio. Pero también he ido en contra de su consejo. Él sabe que en esta encarnación tengo que hacer mi propio aprendizaje, y el aprendizaje es el resultado de la experimentación. Y eso no siempre es lo que el Ser Superior juzga como la mejor dirección.

En la gran interacción entre el Yo Superior y el Yo Material, esa es la tensión y la emoción central de nuestra existencia humana. A través de las herramientas de comunicación interdimensional, los humanos podemos entrar en una interacción gozosa con el fragmento de Dios que llevamos dentro. De esta interacción nace el enorme privilegio de nuestra creatividad.

[Verificación con Melkiades: "¿Estas de acuerdo con el artículo tal y como está ahora?" Respuesta: "Sí." "¿Puedo ponerlo en Internet?" Respuesta: "Sí". Nota: Hubo una versión anterior en la que obtuve un "quizás" para la primera pregunta. Luego hice algunos cambios importantes, que Melkiades aprobó. Ahora está de acuerdo en que el artículo también refleja plenamente su punto de vista].

5.3. Pruebas musculares

La prueba muscular es un arte antiguo y tiene un nombre oficial, "kinesiología".

En el último medio siglo, esta técnica se ha dado a conocer sobre todo en la medicina quiropráctica y campos asociados. En los últimos años también se ha extendido su uso en la medicina alternativa.

El tipo de kinesiología que utilizamos aquí es un tipo especial, que utiliza las reacciones naturales del cuerpo a las preguntas de sí o no. Su nombre oficial es "kinesiología especializada o energética". Algunas personas también llaman a lo que hacemos aquí "prueba bioenergética". Para simplificar las cosas, utilizaremos el término "test muscular".

Los músculos dan respuestas sí-no

Con las pruebas musculares podemos examinar las reacciones naturales del cuerpo a las preguntas. Lo que encontramos no es realmente sorprendente. Nuestro cuerpo se siente incómodo y se vuelve torpe cuando pensamos en algo desagradable, y funciona sin problemas cuando pensamos en algo agradable. Estas son las diferencias que examinamos en las pruebas musculares.

Están relacionadas con lo que se puede observar en las pruebas del detector de mentiras.

La mayoría de las personas se vuelven torpes cuando mienten, y funcionan normalmente cuando no mienten. En las pruebas del detector de mentiras se miden las respuestas corporales, como la presión arterial, el pulso, la respiración y la conductividad de la piel, mientras las personas responden a diversas preguntas. Los detectores de mentiras captan las contracciones y relajaciones involuntarias de varios músculos del cuerpo, y distinguen las respuestas musculares no naturales de las naturales. Las respuestas mentirosas tienden a ser exageradas, especialmente largas y descoordinadas, en comparación con las respuestas honestas que son más cortas, adecuadas a la tarea y bien coordinadas.

Este patrón se modifica en los mentirosos confirmados que han aprendido a permanecer en un estado perfectamente natural mientras dicen las mayores mentiras. Normalizar las respuestas fisiológicas naturales mientras se miente es un "arte" (o una aberración) que puede aprenderse con relativa facilidad, y que puede utilizarse para espiar o para otros fines engañosos.

Pero aquí, nuestro objetivo es el contrario. Partimos de la base de que te gustaría que tu cuerpo respondiera con la mayor naturalidad y honestidad posible a las preguntas que se te plantean. Además, vamos a ver si también puedes dejar que tu cuerpo responda espontáneamente a las preguntas que le planteamos al Ser Superior.

Probablemente puedas hacerlo. Te llevaremos paso a paso.

5.3.1. Prueba de brazos

Aquí haremos una serie de pruebas prácticas. Por favor, busca un amigo con el que puedas hacer estos ejercicios. Tu amigo debe estar dispuesto, sin dudar, a participar en estas sencillas pruebas. Asegúrate de pedirle permiso explícitamente.

Ejercicio: Pídele a tu amigo que se ponga de pie, recto, en el centro de la habitación y que estire un brazo. Los ojos deben estar abiertos y hacia abajo en un ángulo de 45 grados. Pide a tu amigo que mantenga el brazo bien rígido. Colócate detrás de la muñeca del

brazo extendido y pon tu mano en la muñeca. Pídele a tu amigo que diga en voz alta: "Me llamo..." y que escriba su nombre real, como "Me llamo Lisa Smith", o cualquiera que sea su nombre real.

En algún momento inesperado de esa frase, presiona rápidamente la muñeca de tu amigo. Notarás que hay bastante resistencia mientras tu amigo intenta mantener el brazo en alto.

Ahora pídele a tu amigo que vuelva a hacer lo mismo: que estire el brazo y lo mantenga rígido. Pero entonces tu amigo debe decir un nombre que sea típico del sexo opuesto. Así, si tu amigo es una mujer, puede decir: "Me llamo Roger Wild". De nuevo, mientras dice la frase, presiona la muñeca en un momento inesperado. ¿Notas cómo el brazo baja con mucha más facilidad?

Si el efecto no ha sido tan claro, dale a tu amigo un vaso de agua, espera un minuto, sacude un poco el brazo y vuelve a intentarlo. Entonces, por lo general, todo debería ir bien. El cuerpo no debe tener sed mientras haces este ejercicio.

Haz tantas pruebas como necesites para ver cómo funciona.

Explicación

¿Por qué ocurre esto?

Este efecto se desprende de lo que hemos dicho anteriormente. Cuando no mientes y cuando la respuesta es "sí", tus respuestas son naturales. Así que si quieres mantener el brazo extendido, pondrás tu energía normal y natural en la tarea. Esto mantiene el brazo bastante bien contra la presión.

Cuando mientes, tu cuerpo se "confunde". Una parte del cuerpo sabe que debe mantener el brazo extendido, pero otra parte sabe que está diciendo una mentira. Esto induce una descoordinación en las respuestas musculares, y bingo, el brazo baja, mucho más fácilmente que antes.

Este principio básico de coordinación frente a descoordinación se hace aún más evidente con el siguiente ejercicio.

5.3.2. Longitud de la pierna

En esta versión de la prueba muscular, examinamos la respuesta de todo el cuerpo. Es lógico que cuando uno responde a las preguntas con sinceridad, todo su cuerpo se mantenga en un estado de relajación uniforme. Pero cuando uno dice una mentira, el cuerpo de la mayoría de las personas crea un desequilibrio físico. La mitad del cuerpo se contrae mientras la otra mitad del cuerpo permanece más relajada. Como resultado, una mitad del cuerpo es un poco más corta que la otra mitad.

La diferencia es bastante importante. Por lo general, hay una diferencia de aproximadamente 1 cm entre las dos condiciones.

La mayoría de la gente no lo cree hasta que lo ve. La forma más fácil de demostrarlo es cuando una persona está tumbada en una cama y lleva zapatos con tacones claramente visibles. Así que vamos a probarlo.

Ejercicio. Pídele a tu amigo que se tumbe en la cama de forma que los pies se extiendan sobre el borde de la misma. Los tobillos deben estar apoyados directamente en el borde inferior de la cama, con zapatos que tengan los tacones bien visibles.

Cuando la persona está tumbada tranquilamente, o cuando dice su nombre real, los talones tienen más o menos la misma longitud. Algunas personas tienen una pierna un

poco más larga que la otra. Haz que tu amigo diga su nombre real y anota la diferencia normal entre las piernas.

Ahora haremos la prueba de la mentira. Haz que tu amigo diga "Me llamo..." con un nombre típico del sexo opuesto y fíjate en los tacos.

¿No es sorprendente? Una pierna es ahora mucho más corta que la otra. En la mayoría de las personas hay ahora una diferencia de 1-1,5 cm (media pulgada) entre los talones.

Pruebe este ejercicio extensamente, hasta que tenga una buena sensación de cómo una respuesta verdadera difiere de una respuesta falsa.

Diferencias finas. Las diferencias también pueden ser graduales. Prueba algunas situaciones en las que contrastes mentiras descaradas con medias mentiras, o en las que contrastes verdades claras con situaciones inseguras. Vea lo que le dicen los "pies" sobre estas condiciones. En general, debería haber fuertes diferencias de talón para las verdades claras y las mentiras descaradas. Las diferencias de talón para las medias mentiras y las situaciones inseguras deberían ser menos evidentes.

Las excepciones: Algunas personas tienen exactamente la respuesta contraria: muestran talones similares para las condiciones falsas y diferentes longitudes de talón para las condiciones verdaderas. Lógicamente, esto no tiene mucho sentido, pero es así. Algunas personas simplemente están "conectadas" de forma diferente. Sigue habiendo una diferencia entre las respuestas verdaderas y las falsas. Sólo tienes que recordar qué respuesta de talón corresponde a qué estado, y luego puedes hacer el resto de los ejercicios como antes.

Además, si no obtienes ninguna respuesta sistemática, toma un vaso de agua, espera un minuto, sacude las piernas y todo debería ir bien.

5.3.3. Deja que el Ser Superior hable

Y ahora dejamos que el Ser Superior hable.

Ejercicio. Para este ejercicio, ni tú ni tu amigo debéis tener una respuesta en la cabeza. Haz una breve meditación para despejar tu mente y abrirte a cualquier respuesta que el Ser Superior te proporcione. Esto es "ponerse en sintonía con la persona objetivo". Cuanto más neutral seas, más fácilmente podrá el Ser Superior manifestar sus respuestas.

Antes de empezar, pide permiso al Ser Superior de tu amigo para participar en el ejercicio. Asegúrate de obtener un claro "sí" a través de los pies.

Ahora deja que tu amigo seleccione la pregunta. Deja que tu amigo haga la pregunta en voz alta. Concéntrate en la pregunta y abre tu mente a cualquier respuesta que pueda surgir.

Ahora comprueba los pies y anota la respuesta.

Cuando le cojas el tranquillo, haz toda una serie de preguntas.

Si despejas tu mente de todas las preocupaciones conscientes, si haces preguntas serias y si te das suficiente tiempo de aprendizaje, tu Ser Superior se manifestará definitivamente a través de estas pruebas musculares. No hay duda de ello. Ambas pruebas son difíciles de influenciar conscientemente, particularmente la prueba de la longitud de los pies, así que cualquiera que se tome en serio la búsqueda de la ayuda del Ser Superior obtendrá con el tiempo algunas respuestas honestas.

El modo fundamental de funcionamiento es básicamente el mismo que con el péndulo. Calmas tu pensamiento consciente y tus emociones, e invitas a emerger a esa parte

inteligente de tu psicología que normalmente permanece pasiva, observando cómo transcurre tu vida. Cuando todas estas condiciones son correctas, tu Ser Superior definitivamente saldrá y se comunicará contigo.

Y el día que te diga algo que no esperabas y que luego resulte ser correcto, ese será el día en que sabrás de manera concluyente que has abierto un puente de comunicación alegre con tu Ser Superior.

Verificación

Al final de una consulta, el punto crucial es siempre: ¿se puede confiar en estas respuestas? La única respuesta es: verificar dos veces. Una consulta sin verificación es tan segura como vaciar una botella entera de vino y conducir a casa sin los cinturones de seguridad puestos.

Ahora tienes dos herramientas de comunicación con el Ser Superior totalmente independientes: el péndulo y la prueba muscular. Utiliza ambas para comprobar tus respuestas.

Comprobación 1: Vuelva a hacer todas las preguntas, una por una, con los talones. Anota la segunda serie de respuestas y compárala con las respuestas originales.

Comprobación 2: Vuelve a hacer todas las preguntas con el péndulo. Anota las respuestas y compáralas con las de la prueba muscular.

Comprobación 3: En todas las preguntas en las que hayas obtenido una diferencia, habla con tu amigo y averigua por qué has obtenido una diferencia. Haz preguntas complementarias si es necesario. Aclara todas las diferencias.

Al final de la consulta, tanto tú como tu amigo deben tener una comprensión absolutamente clara de cuáles fueron los mensajes del Ser Superior.

5.3.4. Resumen y perspectiva

Mientras escribo esto, todo parece tan sencillo, y me pregunto por qué tan pocos de mis amigos utilizan estas herramientas de comunicación con el Ser Superior.

Una vez que uno utiliza estas herramientas en el día a día, se vuelven tan fáciles como lavarse los dientes. Tienes una pregunta, coges tu péndulo, te concentras en obtener la respuesta del Ser Superior, respetas y verificas tu respuesta, y ya está.

Para las preguntas que quieres resolver con tu pareja, esposo o esposa, encuentras un momento para verificar las respuestas de tus pies. Siempre haces tu trabajo con plena honestidad y en total apertura hacia las respuestas que puedas recibir del Ser Superior. Es sencillo, rápido y fácil de hacer. ¿Por qué debería ser tan difícil? ¿Por qué no hay más gente que utilice este tipo de consulta?

Parte del problema es el "factor de rareza". En muchas familias, sólo hay un miembro que "cree" que se pueden obtener respuestas buenas y útiles de esta manera. Si compartes este blog con otros miembros de la familia, eso podría ayudar un poco. También una buena solución es crear vínculos con otras personas que compartan tu gusto por las exploraciones novedosas.

Otra parte es nuestro egoísmo 3D, que estamos a punto de dejar atrás en nuestra ascensión a niveles espirituales superiores. Nuestro egoísmo tridimensional nos sugiere que ya tenemos todas las respuestas que realmente cuentan, y que realmente no necesitamos ningún consejo del Ser Superior. A medida que ascendemos, comprendemos que siempre hay muchas maneras diferentes de ver algo, y que la perspectiva del Ser

Superior puede darnos algunas ideas excepcionalmente útiles.

Y con ello, el "factor de rareza" empezará a disiparse, y muchos más de nosotros acogeremos la riqueza y la sabiduría de las nuevas perspectivas. Estoy deseando que llegue ese día.

[Verificación: "Melkiades, ¿estás de acuerdo con el texto tal y como está?" Respuesta: "de acuerdo." "¿Está este texto listo para ser publicado en Internet?" Respuesta: "definitivamente"].

5.4. El Yi-Jing o I Ching

Hasta ahora hemos examinado el péndulo y la prueba muscular. Yo utilizo estas herramientas a diario, pero se limitan a respuestas del tipo "sí-no", además de algunas gradaciones. En otras palabras, el código de comunicación es esencialmente *binario*.

Esto es un inconveniente cuando uno se enfrenta a un gran número de alternativas. Probar todas las posibilidades de una larga lista de opciones puede llevar mucho tiempo. En su lugar, uno desea una imagen general de una situación completa, o un indicador en una determinada dirección. Además, el Ser Superior puede tener una idea que ni siquiera figura entre nuestras alternativas. Es entonces cuando uno necesita una herramienta de comunicación que transmita una idea completa, o un concepto de una sola vez. En otras palabras, necesitamos una herramienta de comunicación *simbólica*.

El Yi-Jing¹ proporciona exactamente eso. Es uno de los sistemas de adivinación más antiguos de la humanidad, que se remonta al menos a 3000 años atrás. La versión estándar que todavía utilizamos hoy tiene unos 2000 años. Esto demuestra que el deseo de comunicarse con el Más Allá es antiguo, posiblemente tan antiguo como la humanidad. Por lo que podemos discernir del Yi-Jing, así como de los antiguos textos chinos, nuestras preguntas han sido en gran medida las mismas. La mayoría de las veces, deseamos saber qué suerte tendremos en una determinada empresa, o nos gustaría saber cómo funcionará una relación amorosa.

Para el Yi-Jing, necesitas al menos un buen texto de Yi-Jing y tres monedas. Además, necesitas una buena traducción a tu lengua materna.

En Occidente, recomiendo obtener la buena y conocida traducción del texto original alemán de Wilhelm, o su traducción local apropiada. A continuación se hace referencia a una traducción al inglés de Wilhelm. Actualmente no tengo información sobre un texto explicativo autorizado en chino².

Una buena traducción te enseñará a lanzar las monedas y, sobre todo, a interpretar correctamente los resultados. Hoy en día también puedes "lanzar el Yi-Jing" en el ordenador, ya sea por Internet o con tu propio programa³. Pero cuidado, no todos los programas informáticos son igual de buenos. En una de sus primeras consultas, pregunte al Yi-Jing si le gusta el programa con el que funciona. Si no es así, consiga otro. Luego verifique que el programa le permite contactar con su Yo Superior. Si todo parece correcto, ya estás en marcha.

En la siguiente sección, explicamos la lógica general de una consulta del Yi-Jing. Es importante tener primero una visión general, ya que el Yi-Jing puede volverse rápidamente muy complejo y puede abrumar a un recién llegado.

5.4.1. *Cómo funciona un sistema de adivinación*

Un sistema de adivinación tiene básicamente cuatro partes: 1. una *pregunta*, 2. el *lanzamiento de la fortuna*, 3. una *lectura* y 4. una *interpretación*.

En la fase del *lanzamiento* de cualquier sistema de adivinación, uno debe establecer

1 La transcripción inglesa del siglo XIX era "I Ching" y la moderna es "Yi-Jing". La pronunciación china se asemeja a "Yi-Jing". La mayoría de los textos ingleses siguen empleando la forma "I Ching", pero los textos especializados utilizan cada vez más la transcripción moderna que utilizamos aquí.

2 <https://www.wisdomportal.com/IChing/IChing-Wilhelm.html>. Bueno para los recursos:
<https://aspectsoftao.net/index.html>

3 E.g. <https://www.electicenergies.com/iching/virtualcoins>

alguna condición arbitraria.

Por ejemplo, se pueden lanzar unos dados o unas monedas, se pueden barajar y colocar unas cartas, se pueden calentar unos huesos y ver cómo se rompen, o se puede hacer té y examinar cómo se disponen las hojas de té en el fondo de una taza.

La expectativa es que, desde nuestro punto de vista, la creación es totalmente arbitraria, mientras que desde el punto de vista del "otro lado", no es arbitraria. Se espera que el "otro lado" imponga algún orden en este evento, y es este orden el que finalmente proporciona la respuesta del sistema de adivinación a la pregunta original.

En la *etapa de lectura*, se reduce la caída de las monedas, etc., a un código sistemático. Por ejemplo, si se lanzan monedas al interrogar al Yi-Jing, las seis caídas de las monedas se recodificarán en seis líneas para formar un hexagrama. En la lectura de las hojas de té, el patrón de hojas que queda después de verter el té sugiere al adivino objetos de aspecto similar (como una manzana, un hacha, una pelota o una vela). Este elemento codificado (el hexagrama en el Yi-Jing, o el objeto sugerido en la lectura de las hojas de té, etc.) tiene una interpretación estándar que el adivino guarda en algunas notas o ha aprendido de memoria.

Durante la etapa de *interpretación*, el adivino relaciona la interpretación estándar con la pregunta original del interrogador.

5.4.2. Cómo se hace con el Yi-Jing

Veamos cómo se hace con el Yi-Jing.

Desde el siglo XII, la forma más común de lanzar el Yi-Jing ha sido arrojar tres monedas seis veces⁴. En cada lanzamiento, es posible una de las cuatro condiciones siguientes: tres veces cara, dos veces cara, dos veces cruz o tres veces cruz. Se escriben de la siguiente manera:

Dos cabezas y una cola: una línea yang (ligera, masculina) invariable:
--- (una línea simple)



Dos colas y una cabeza: una línea yin (oscura, femenina) invariable:
- - (una línea discontinua)

Tres colas: una línea yang (clara, masculina) en movimiento/cambio:
- o - (una línea con una o)

Tres cabezas: una línea yin (oscura, femenina) en movimiento/cambio:
- x - (una línea discontinua con una x)

Si se lanzan las tres monedas seis veces y se añade cada línea sobre la anterior, se obtiene un *hexagrama*. Este es el símbolo básico del Yi-Jing estándar. Sin contar la diferencia entre las líneas simples y las móviles, se puede construir cualquiera de los 64 hexagramas posibles de esta manera.

Lectura e interpretación

 Cada uno de los 64 hexagramas tiene un significado central. Por ejemplo, el  existe un método más antiguo y complicado, el "método del tallo de milenrama". No puedo explicar este método porque proporciona resultados con probabilidades desiguales para los cuatro posibles, mientras que obviamente queremos cuatro probabilidades iguales con nuestro método de las tres monedas. Esta extraña inclinación del método del tallo de la milenrama aparece al sumar los valores numéricos del Yi-Jing (no explicados aquí) en las comparaciones de los dos métodos. Es curioso que esta indeseable inclinación del método del tallo de la milenrama se haya descubierto sólo en los últimos años.

hexagrama 8 (izquierda) representa la unión, el agarre, la agrupación, la alianza. En resumen, el hexagrama 8 muestra el proceso de unión. ¿Cómo llegaron los antiguos chinos a este significado?

El hexagrama está compuesto por dos trigramas (véase más abajo). El trígama superior representa el agua y el inferior la tierra. ¿Qué se obtiene cuando el agua se acumula en la superficie de la tierra? Charcos, un estanque o un lago. En otras palabras, la combinación de los dos trigramas sugiere la unión de arroyos que fluyen en un charco de agua acumulada en la superficie de la tierra.

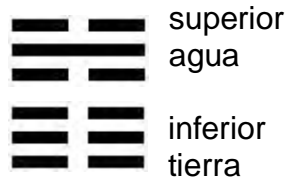

Así que supongamos que lanzas el Yi-Jing mientras mantienes en mente la pregunta "¿Cuál será el efecto de escribir este Blog de la Ascensión en mi audiencia?" Si obtienes el hexagrama 8, probablemente llegarás a la conclusión de que escribir el blog tendrá el efecto de reunir a la gente, al igual que el agua se acumula en un estanque de agua.

En otras palabras, una acción supuestamente arbitraria como el lanzamiento de tres monedas ha dado lugar a una imagen que muy posiblemente tenga relación con tu pregunta. Todo el resto de la adivinación con el Yi-Jing se basa en este tipo de principio.

Aquí sólo hemos mostrado una relación, la relación entre los significados básicos de los trigramas superior e inferior. Pero también se aprovechan muchos otros aspectos del hexagrama.

Son importantes, por ejemplo, las líneas móviles que resultan de tiros muy decisivos como las tres cabezas o las tres caras. Representan aspectos especialmente destacados del hexagrama. Otra operación frecuente es la inversión de cada línea del hexagrama, que sugiere un contexto más amplio y un potencial futuro para la situación dada.

El hexagrama visto como un proceso

Un aspecto importante de la interpretación del hexagrama es su desarrollo línea a línea. Cada línea tiene un significado particular, y el desarrollo del significado desde la línea inferior a la superior tiende a seguir una evolución lógica.

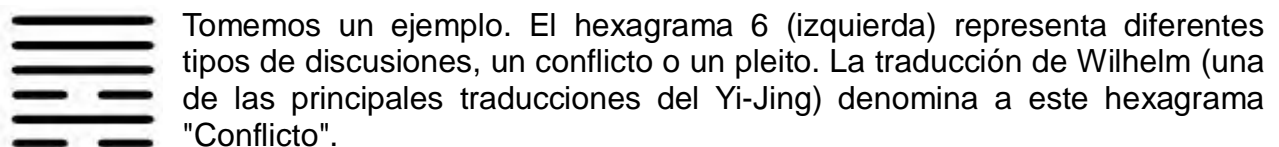

En la primera línea desde el fondo, se muestra al lector la situación de una persona humilde que no tiene ninguna posibilidad de ganar en ningún conflicto. Aquí el consejo es simplemente olvidar toda la historia, si se presenta como una línea cambiante (—x—). Prestamos especial atención al consejo si aparece como una línea móvil o cambiante: —x— o —o—.

En el centro del hexagrama hay un consejo para alguien que ha intentado resolver sus problemas con un conflicto y que no ha llegado muy lejos. En la quinta línea se muestra a un árbitro justo que proporciona sabiamente una decisión en un conflicto. Finalmente, en la sexta línea nos encontramos con la situación de alguien "que ha llevado el pleito hasta su amargo fin haciendo valer su razón. Se le confiere una distinción. Pero esta dicha no es duradera. La atacarán una y otra vez, y un conflicto sin fin será la consecuencia." (traducción de Wilhelm).

Se puede ver la lógica de este desarrollo.

El conflicto se ve como un proceso, desde un comienzo apenas perceptible, hasta una conclusión amarga. Si obtienes una línea de movimiento a lo largo de cualquiera de estas estaciones, esto sugiere que esta condición podría aplicarse particularmente a tu situación. Por ejemplo, si has tirado el hexagrama 6, y tu última línea era una línea móvil resultante de tres cabezas, obtendrías el comentario de "final amargo". Sea cual sea tu pregunta original, el Yi-Jing te diría que has ido demasiado lejos. Puede que hayas ganado, pero ha sido una victoria difícil de conseguir y la violencia de la acción podría volverse en tu contra y plantear más problemas más adelante.

5.4.3. Los errores y la comprobación del péndulo

Por supuesto, este comentario del Yi-Jing podría ser un completo disparate. Tu pregunta podría haber sido: "¿Qué siente mi novia por mí?" mientras ambos estáis totalmente enamorados y todo va bien. Si en estas circunstancias consigues mover la línea 6 con el hexagrama 6, puede que te sientas bastante perturbado al guardar el libro, y puede que no vuelvas a consultar el Yi-Jing. Así que tenemos que hablar inmediatamente de los errores que pueden producirse en una consulta del Yi-Jing.

Recordará que, según Melkiades, la probabilidad de que se produzca un error puede ser relativamente grande (apartado 5.1., "Proceder con cuidado"). Para un Yi-Jing por ordenador con el procedimiento habitual que utilicé entre 1998 y 2018 ("haga clic una vez y obtendrás toda la lectura del Yi-Jing"), Melkiades me dio una calificación de "adecuado y correcto" de sólo un 85% aproximadamente.

Tus propias probabilidades pueden, por supuesto, ser mejores. Pero, francamente, después de 40 años lanzando el Yi-Jing, y tras varios años dedicados a construir una versión informática de este sistema de adivinación, me sorprendió esta alta probabilidad media de cometer un error.

Entonces, ¿qué podía hacer para reducir mi tasa de error?

Finalmente di con la solución: **Combino el Yi-Jing con el péndulo**. Esto funciona especialmente bien con un Yi-Jing computarizado.

Pido a mi cliente que se concentre en una pregunta. A continuación, planteo la pregunta varias veces con el Yi-Jing y retengo el resultado después de cada lanzamiento. Después de unas cinco o diez tiradas, pregunto al péndulo cuál de las tiradas ha dado la respuesta más adecuada. El péndulo siempre ha sido muy claro en su elección. Melkiades indica que, para mí, este método proporciona las respuestas más adecuadas en aproximadamente el **98%** de los casos.

Ahora esto es mucho más de mi gusto. Este es mi sistema actual y muy satisfactorio.

Error 1: Concentración e inexperiencia

Pero para obtener una visión aún más profunda de lo que ocurre en una consulta, examinemos dónde pueden producirse los errores, aunque se produzcan después de la comprobación del péndulo.

El primer tipo de error es la falta de concentración, el cansancio, la inexperiencia o la falta de confianza. No haré una consulta del Yi-Jing (ni ninguna otra consulta) cuando esté cansado. Además, recuerdo que hace diez años recibía muchas más respuestas poco acertadas que ahora. Mi confianza ha aumentado, aunque soy consciente de la posibilidad de un error. Hoy tengo mucho cuidado al hacer una consulta, y sólo cuando

estoy en plena forma y concentrado.

Error 2: El lanzamiento "arbitrario"

El siguiente tipo de problema puede surgir durante la fase de lanzamiento. Si se lanzan las tres monedas lo suficientemente alto, tienen la misma probabilidad de caer cara o cruz. Además, hay tiempo suficiente para que el Ser Superior (o algún otro poder del Más Allá) actúe sobre la caída de las monedas.

Pero, ¿cómo funciona el reparto con una versión computarizada del Yi-Jing? En un ordenador, los números arbitrarios se basan, en última instancia, en el instante en que se pulsa una tecla. Seis copias de este milisegundo se convierten de forma casi arbitraria en seis líneas de un hexagrama. ¿Es esta forma de crear realmente "arbitraria"? ¿Puede una fuerza del Más Allá actuar en el preciso momento en que se pulsa una tecla e iniciar un complejo proceso de cálculo de la respuesta?

No puedo estar seguro, lo que en última instancia me llevó al método de "comprobación del péndulo", que es lo más sólido que he podido impulsar el Yi-Jing.

Error 3: La relación pregunta-imagen

Por último, me parece que la limitación más grave del Yi-Jing podría ser su "vocabulario circunscrito". El Yi-Jing distingue sólo 64 posibles significados principales, que deben adaptarse para responder a cualquier pregunta. Aunque 64 situaciones típicas del ser humano es una paleta interesante, todavía es posible que algunas respuestas se alejen bastante de la pregunta, simplemente porque el vocabulario simbólico no incluye la respuesta más adecuada.

La única solución a este problema son otros sistemas de comunicación que proporcionan una imagen directa sugerida por "el otro lado" (como los sueños lúcidos) o que nos hablan personalmente (como las meditaciones interactivas o la canalización). En estos casos, el Ser Superior tiene una panoplia mucho más amplia de posibilidades para responder. Puedes encontrar discusiones sobre estas opciones en los próximos capítulos.

5.4.4. Conclusión

Como ejemplo para un sistema de adivinación he tomado el que mejor conozco, que además resulta ser el sistema más antiguo documentado que existe, y que tiene un poderoso vocabulario simbólico. Además, aprecio profundamente los excelentes conocimientos humanos y la profunda sabiduría que incorporan las recomendaciones del Yi-Jing. He aprendido mucho del Yi-Jing y espero aprender aún más.

Sin embargo, también existen otros sistemas de adivinación, como el tarot, la geomancia o, como hemos dicho, la lectura de las hojas de té. Si eres un recién llegado al campo y quieres elegir un sistema, te sugeriría un enfoque intuitivo. ¿Qué te parece correcto? ¿Con qué te sientes identificado?

La única recomendación que Melkiades y yo queremos transmitirtte es la siguiente: hazlo bien. Si te decides por un sistema de comunicación simbólica, aprende bien el sistema. Incluso si cometes errores, aprende de ellos y reflexiona sobre ellos. Eso es lo único que realmente cuenta al tratar de mejorar nuestras comunicaciones con nuestros Seres Superiores y con las entidades del Más Allá.

[Verificación: "Melkiades, ¿estás de acuerdo con el texto tal y como está?" Respuesta: "de acuerdo, sobre todo después de añadir el péndulo". Melkiades, "¿puedo ponerlo en Internet?" Respuesta: "de acuerdo."]

5.5. Sueños lúcidos

¿Contienen nuestros sueños mensajes del Más Allá?

Muchos de nosotros recordamos la historia del Antiguo Testamento en la que el faraón soñó que siete vacas flacas se comían a siete vacas gordas (Génesis 41).

José interpretó este sueño en el sentido de que siete años de escasez seguirían a siete años de riqueza y consumirían las ganancias de los años de riqueza anteriores. Esta interpretación resultó ser cierta. Durante los siete años ricos se hicieron amplias reservas, y Egipto se libró de un período de gran escasez durante los siete años difíciles siguientes.



Siete vacas gordas



Siete vacas magras

Imágenes: <http://www.utdallas.edu/geosciences/remsens/Nile/intro.html>

Los sueños poderosos y drásticos como éste no son infrecuentes. La mayoría de nosotros hemos tenido sueños poderosos, misteriosos y/o perturbadores. Al despertar, nos preguntamos si tienen un significado más profundo.

La respuesta no es fácil y es muy individual. No existe un diccionario estándar de interpretación de los sueños. La mayoría de los elementos de los sueños están relacionados con el contexto personal y con las experiencias individuales. Pocos sueños son claros, la mayoría presentan un batiburrillo de experiencias cotidianas mal digeridas. Por lo general, es difícil distinguir algún consejo o mensaje claro del "otro lado".

Sin embargo, algunos sueños son muy claros y parecen decirnos algo concreto. Cuando empecé a meditar más a menudo después de la jubilación, tuve cada vez más de estos sueños claros. Los especialistas en sueños suelen recomendar que se anoten los sueños, así que decidí que anotaría un sueño si era especialmente claro, si seguía un desarrollo lineal, si había sentido cierto grado de autonomía y si intuía que contenía un determinado mensaje. A eso lo llamaría "sueño lúcido", y me tomaría el tiempo de escribirlo.

5.5.1. Sueños lúcidos con un mensaje del Ser Superior

Una vez que empecé a anotar mis sueños lúcidos, éstos se producían cada vez con más frecuencia. Muchos eran de naturaleza personal, ya que señalaban un fallo personal o trataban una frustración privada. Algunos sueños lúcidos eran claramente una situación de aprendizaje. Recuerdo un sueño que me enseñaba una dura lección y en el que mi Yo Superior, Melkiades, desempeñaba un claro papel de director.

La escena era totalmente realista.

Yo era un joven piloto¹ y me encontraba con un posible empleador delante de un gran hangar. Le saludé en las escaleras del edificio. Le acompañé alrededor del gran edificio,

¹ Tenía una licencia de piloto privado con unas 500 horas de vuelo, así que el contexto me resultaba familiar.

pasando por algunos hangares abiertos. En el interior vimos algunos aviones modernos de gran categoría que a cualquier piloto le encantaría pilotar. Evidentemente, yo esperaba poder pilotar uno de estos aviones.

Finalmente, pasamos por unas puertas y nos encontramos con otro piloto. Me comporté muy bien y le saludé alegremente. Sin embargo, no saludé al mecánico de aviones que estaba unos pasos por detrás del piloto. Después de unos minutos en una sala trasera, el empresario y yo volvimos a rodear el edificio hasta nuestro punto de origen en las escaleras.

Ahora venía la parte difícil del sueño.

En este punto descubrí que el empleador era en realidad mi Yo Superior. Ahora estaba detrás de mí y me hizo alejarme un poco del edificio y ponerme en perspectiva de pájaro. Me pidió que volviera al momento en que saludé al piloto, pero no saludé al mecánico. Telepáticamente, mi Yo Superior me preguntó si había algo malo en la situación.

Me tomó uno o dos segundos. Entonces me di cuenta de mi actitud descuidada y altiva hacia el mecánico. Me hizo saber que el mecánico del avión era, en muchos sentidos, la persona más importante de todas, y que yo debía ser más respetuoso con todos los implicados en la empresa. En estas circunstancias, me dijeron que aún no podía ser elegido para pilotar uno de los aviones que esperaban en el hangar.

Este sueño fue muy directo y muy personal. Me golpeó directamente en el estómago. Después de despertarme, pensé durante mucho tiempo si había sido justo con todos los que me rodeaban, o si necesitaba más lecciones de humildad.

Aunque en la vida real nunca había visto esa escena, el sueño era tan realista que podría haber estado allí. Hoy podría volver allí y repasar cada paso. Además, nunca he querido pilotar un avión comercial ni uno de los pequeños aviones de lujo que vi en el hangar. El montaje básico de una entrevista de trabajo para un puesto de avión de lujo era una invención total. Llegué a la conclusión de que Melkiades y su equipo crearon este complejo escenario cinematográfico sólo para mí, o que me hicieron visitar uno de sus escenarios de enseñanza estándar para esta lección.

Melkiades dice que el decorado se creó sólo para mí. Cuanto más pienso en la sofisticación de esta escena, más me impresiona la riqueza que contiene ese sueño lúcido. Era la vida virtual en 3D llevada al extremo.

Lecciones intensas y auto-observación

Los sueños lúcidos son un paso más allá del péndulo, las pruebas musculares y el Yi-Jing. En intensidad e impacto puros, es una manera más desafiante de encontrarse con el Ser Superior. Sospecho que generalmente recibimos las lecciones para las que estamos preparados. Yo recibí mi lección "dura" sólo en un momento de mi vida en el que pude comprender y apreciar plenamente esta lección.

Como habitantes de una dimensión ascendida, probablemente podemos apreciar el privilegio de que se nos ofrezcan lecciones tan poderosas. Sabemos que el Ser Superior no tiene intención de hacer daño y que va con cuidado en su trabajo de enseñarnos una lección. Fíjate en que Melkiades simplemente me pidió que volviera a mirar en un momento delicado y crucial de esta escena inventada. No predicó ni insistió grandemente en dar una lección. Pero justo en el sueño, me hizo comprender que había sido negligente, y me indicó las consecuencias de mis actos.

Como antiguo profesor, aplaudo su estilo didáctico.

El aprendizaje que sacamos de todo esto es la importancia de la auto-observación. Poco

importa lo que haya que aprender exactamente. En mi caso fue una lección de humildad, en algún otro caso puede ser una lección de tolerancia, o lo que sea. El detalle importante está en cómo se hace la enseñanza. Mi Yo Superior, Melkiades, no me culpó, sino que dirigió mi atención a lo que había sucedido. Cuando vi lo que había hecho, cuando las palabras "respetuoso con todos en la empresa" sonaron en mis oídos. Cuando comprendí las consecuencias de no conseguir el trabajo y de no poder pilotar uno de esos aviones, entonces junté todos esos elementos y fue cuando aprendí la lección.

Y eso demuestra la increíblemente buena enseñanza de la que es capaz el Ser Superior.

5.5.2. Otro sueño lúcido

El sueño anterior había sido intensamente personal. Algunos sueños también señalan algunas verdades generales. He aquí un ejemplo. Muestra cómo un mensaje puede estar incrustado en una historia inventada completa.

Ocurrió en la época de las Guerras Púnicas en el Imperio Romano (264 a.C. a 149 a.C.).

Yo era el jefe de un pequeño puesto de vigilancia militar en un puesto romano en una pequeña colina en lo que ahora es Túnez². Estábamos sufriendo un asalto muy malo. Las tropas enemigas parecían llegar desde todo el valle a nuestro campamento. Nuestras tropas estaban totalmente superadas y estábamos siendo muy masacrados. Vi hombres cayendo por todas partes en nuestra centinela y en nuestros campamentos.

Nuestras tropas del valle me miraban. Con rabia y con miedo en los ojos, se preguntaban por qué no les habíamos advertido de esta situación. Yo era el jefe del puesto de avanzada y tenía que contarles lo que había sucedido.

Les dije: "Sabíamos que la fuerza enemiga era totalmente superior. Lo vimos y le dije al comandante lo que estaba pasando. Y sé que él se lo dijo a los generales. Pero esto es lo que escuché.

"Los generales de nuestra zona se asustaron tanto de que no pudiéramos mantener esta parte del Imperio Romano que no enviaron ningún mensajero a Roma. Estaban avergonzados y temían por su propio avance. Así que nadie le dijo a Roma sobre el peligro, y nadie envió refuerzos. Así que esta es la razón por la que estamos en esta masacre.

"Así que ahora nos toca hacer lo que podamos. Luchar y aguantar juntos. Algunos lo lograremos y otros no".

Desde nuestro puesto de avanzada, observamos la batalla y ayudamos en lo que pudimos. Nuestra fuerza se derrumbó bajo el ataque. Pudimos ver cómo miles y miles de valientes hombres caían en la masacre. Muchos buenos amigos se perdieron en esa larga y terrible noche.

Esa noche aprendimos todo lo que necesitábamos saber sobre la vida y la muerte, y sobre el verdadero valor de nuestros generales. La última imagen que tuve de la batalla fue un horrible espectáculo de carnicería y fuego por todo el valle. Vi cómo mi propia alma abandonaba la batalla, se elevaba y desaparecía hacia el cielo. Ahora estaba flotando sobre una montaña vecina mirando la escena. Sentí que había dejado mi cuerpo.

Un buen guión de Hollywood

Fue una historia horrible y de gran impacto, como el sueño anterior. Me desperté,

² Nunca he sido militar, ni he estado en Túnez. Sólo me enteré de las guerras púnicas en mis lecturas sobre el imperio romano.

perturbado y preguntándome por qué me había tocado este sueño. Satisfacía mi definición de sueño lúcido. Era claro, lineal, y había sentido como si pudiera moverme a voluntad. Y parecía contener un mensaje.

El contexto era nuevo para mí, era la Roma de los primeros tiempos. Tenía la sensación de que la escena podría haber tenido lugar en el norte de África durante las guerras púnicas. En mi sueño, yo había estado allí, completamente vivo. Era ferozmente romano, como lo sería un orgulloso oficial menor a cargo de un puesto de avanzada.

El sueño fue muy intenso. Recordaba la batalla como si fuera ayer. Recuerdo que estaba de pie ante la batalla en mi promontorio, con vistas a un valle abierto por un lado y a un valle cerrado por el otro. Nuestras tropas estaban acampadas en tiendas de aspecto grisáceo en el lado cerrado del valle y la batalla estaba teniendo lugar en ese momento. Se oían gritos entre los fuegos y los soldados enemigos se enfrentaban a nuestras tropas.

¿Qué tenía esto que ver con mi yo actual, viviendo en Europa más de dos mil años después? ¿Dónde estaba el mensaje?

Esto podría haber sido una vida anterior. Pero en realidad, Melkiades me dice que esto no fue una vida anterior, al menos no la mía. Me dice que el objetivo era simplemente mostrarme *cómo las decisiones de algunos altos cargos podían afectar a las personas que están a su cargo*. Pensé en la enfermiza excusa de los generales romanos, y entonces vi una conexión entre el sueño y la situación mundial de entonces.

La chapuza moderna y un vínculo

De hecho, tuve el sueño en diciembre de 2010, la noche después de enterarme de la modificación masiva de la corriente del Golfo, debido al derrame de petróleo en el Golfo de México en el verano anterior. Había leído sobre la decisión altamente cuestionable de perforar en esa zona específica, sobre la increíble chapuza en los intentos de detener la catástrofe y sobre la actitud displicente que predominaba en el esfuerzo de limpieza. Esta catástrofe estaba provocando un comienzo increíblemente malo del invierno en las Islas Británicas y en el norte de Europa, y también prometía amplios efectos medioambientales a largo plazo.

Naturalmente, tuve pensamientos críticos sobre los políticos y los altos funcionarios responsables de toda esta chapuza, si es que se trataba de una chapuza. Algunos de los autores que leía alimentaban la idea de que toda la catástrofe había sido preparada voluntariamente, para dañar las cosechas de dos continentes y envenenar la vida marina de toda la cuenca atlántica, todo ello como parte de una maquinación de alguna política de poder global.

Hice el enlace. El punto del sueño era que los altos mandos no eran de ninguna ayuda, ni en Roma ni aquí en el siglo XXI. Los generales romanos que no pidieron refuerzos porque temían por sus carreras presentan un evidente paralelismo con los altos mandos que (aparentemente) estaban haciendo chapuzas en la limpieza del vertido de petróleo. Hubo chapuzas allí, y puede haberlas aquí.

Tal vez el sueño iba más allá. También sugirió que la chapuza de alto nivel tiene muchos colores. Algunas pueden ser intencionadas, como han sugerido algunos autores. Otras pueden estar relacionadas con la presencia de personal superior incompetente y temeroso.

A menudo no sospechamos que nuestros superiores sean temerosos. Puede que tengamos que revisar nuestras opiniones.

5.5.3. Deseo e intención

Los sueños lúcidos son como partes de nuestro mundo onírico sin publicidad: en contraste con el revuelto batiburrillo de los sueños normales, presentan una línea argumental coherente con un mensaje. Por lo que puedo ver en mis propios sueños lúcidos, los contextos son en gran medida inventados, aunque toman prestados elementos de nuestra vida real para captar nuestro interés y hacer más atractivo el mensaje.

Esta herramienta de comunicación interdimensional abre una ventana mucho más rica que las herramientas precedentes: el péndulo, el test muscular y el Yi-Jing. A primera vista, parece que esto se produce a costa de un control voluntario. Con las otras herramientas, tú decides cuándo quieres hablar con tu Ser Superior, mientras que con los sueños lúcidos, la decisión está en manos del Ser Superior.

Pero esto no es del todo así. También podemos expresar un deseo de tener un sueño lúcido en el próximo momento conveniente, o incluso un sueño lúcido sobre un determinado tema. Esta intención es escuchada y será tomada en cuenta, de la manera que sea apropiada para ti. En los sueños lúcidos, puede que no seas capaz de controlar lo que viene después en la película que estás viendo, pero puedes sugerir el tipo de película que te gustaría ver.

De hecho, así es como ocurre gran parte del aprendizaje espiritual avanzado. A medida que avanzas en tu aprendizaje, notarás que necesitas instrucción en una determinada dirección. Primero haz lo mejor que puedas para aprender lo que puedas. Luego abre tu mente y pide a tu Ser Superior un sueño lúcido apropiado. Luego descansa de verdad. Una vez que tu tiempo de sueño biológicamente requerido esté cubierto, si te queda algo de tiempo para dormir, las posibilidades de que tengas un sueño que te haga avanzar en tu proceso de aprendizaje serán excelentes. Tu deseo y tu intención están directamente relacionados con los sueños lúcidos que tendrás.

Tu intención es el poder detrás del aprendizaje espiritual que obtendrás.

[Verificación: "Melkiades, ¿estás de acuerdo con el blog tal y como está ahora?" Respuesta: "de acuerdo."
"¿Se puede publicar el blog en Internet?" Respuesta: "de acuerdo." Nota: Este blog sufrió una importante reestructuración como consecuencia de las sugerencias de Melkiades].

5.6. Meditaciones interactivas

Muchos de nosotros experimentamos un profundo deseo de interactuar con nuestro ser interior, más profundo y espiritual.

En esta sección hablaremos de las meditaciones que permiten acceder a los recuerdos olvidados. Para ello necesitamos trabajar con un especialista capacitado que te ayude a entrar en una meditación profunda y que pueda guiarte a través de tus preguntas personales durante la meditación.

Yo llamo a esto meditación interactiva. Prefiero la "meditación interactiva" a la "hipnosis", que mucha gente utiliza para esta aplicación.

La "hipnosis" se asocia ampliamente con la hipnosis escénica en la que se pide a las personas que realicen tareas degradantes. Además, en zonas fuertemente católicas y en todo el mundo hispano, las prácticas hipnóticas están mal vistas (incluso eran ilegales durante el franquismo).

En cambio, casi todas las culturas del mundo tienen ciertos tipos de prácticas meditativas. Así pues, una meditación interactiva no es más que una forma específica de meditación. Aquí se utiliza para entrar en contacto con una parte de nosotros mismos.

Amigos imaginarios

Para algunos de nosotros, el deseo de hablar con nuestro ser interior se remonta a nuestra infancia. Cuando éramos niños, muchos de nosotros teníamos "amigos imaginarios". Un estudio demostró que el 65% de los niños tienen amigos imaginarios en algún momento de su infancia¹. Durante mucho tiempo se consideró que esto era un signo de soledad, pero los estudios más recientes no han apoyado esta interpretación. Por el contrario, un importante estudio de la Universidad Yale² demostró que los niños que tienen amigos imaginarios son más imaginativos, desarrollan un vocabulario más rico y completo y se llevan mejor con sus compañeros de clase que los niños que no tienen amigos imaginarios.

Así pues, parece que los niños de todas las edades se relacionan muy bien con sus amigos de fantasía, una experiencia que parece prepararles bien para la vida social más adelante.

Guías espirituales reales

Por supuesto, estos estudios tradicionales no exploraron la posibilidad de que nuestros "amigos extra de la infancia" puedan tener alguna existencia real. Pero, de hecho, ¿son "existencias reales"?

¿Podría el "amigo imaginario" de un niño ser algo más que un amigo imaginario al que culpar si algo va mal? ¿Podrían estos jóvenes comunicarse telepáticamente con su Yo Superior? A esa edad, todavía no están tan orientados al lenguaje como nosotros en la edad adulta, y pueden ser receptivos a los mensajes internos de su yo interior. Hay bastantes anécdotas sobre cómo algunos niños ven y se comunican con entidades espirituales durante los primeros cinco años de su vida, pero no hay pistas firmes.

1 E.g., <https://www.susannewmanphd.com/blog/2015/03/28/imaginary-friends-should-parents-worry/>, <https://www.psychologytoday.com/us/blog/singletons/200806/imaginary-friends-any-in-your-house>

2 Dorothy G. Singer, with Jerome J. Singer, *The House of Make-Believe: Children's Play and the Developing Imagination*, 1992.

Sin embargo, durante la vida adulta, nuestros guías tienen formas más explícitas de dar a conocer su presencia. A veces tenemos experiencias excepcionales que sugieren que "alguien especial" nos protege.

Tuve un grave accidente de coche a los 30 años. A los pocos minutos de chocar de frente contra una pared rocosa en medio de una repentina tormenta, una enfermera me sujetaba profesionalmente la cara destrozada. Sin ella, podría haberme desangrado allí mismo. ¿Fue sólo una coincidencia?

Normalmente, nunca lo sabríamos. Casi todo el mundo tiene alguna historia de suerte excepcional que contar y siempre es difícil saber si fue simplemente una coincidencia. Pero ahora que podemos preguntar al Ser Superior con el péndulo o con las pruebas musculares, podemos averiguar si una mano superior estuvo involucrada. Melkiades dice, de hecho, que la repentina presencia de la enfermera en el lugar del accidente no fue una coincidencia, que hubo un deseo superior involucrado.

Esto, por supuesto, plantea la cuestión de por qué mi tiempo no había terminado cuando tenía 30 años. ¿Por qué se me dio otra oportunidad de vivir? Es una pregunta que me he planteado muchas veces desde entonces. Una pista es que el rescate después del accidente en la pared de roca contribuyó a hacer de la psicología, la comunicación y las interacciones con el Ser Superior un enfoque central de mi vida más adelante.

Puede que estés leyendo esto como consecuencia directa de lo que experimenté a los 30 años.

5.6.1. Premoniciones y experiencias previas a la muerte

Muchos también experimentan premoniciones. Una voz en nuestro interior puede advertirnos de alguna experiencia desagradable o peligrosa que está a punto de ocurrir.

En caso de peligro extremo, algunos incluso tienen una experiencia "angélica" en la que son trasladados físicamente fuera del peligro, justo a tiempo para evitar grandes heridas o la muerte. Para ver un acontecimiento excepcional de este tipo, grabado por una buena cámara de vídeo, vea esta secuencia³. En esos momentos, se nos recuerda poderosamente el poder de la intervención divina.

Al avanzar en la vida, la aparición visual de entidades espirituales se hace más frecuente a medida que nos acercamos a la muerte. Las personas que se encuentran en sus últimos días de agonía a veces se despiertan y ven a sus familiares esperándoles al final de la cama. Además, las personas que pasan por experiencias cercanas a la muerte (ECM) nos hablan de seres angélicos que les reciben y guían durante su periodo fuera del cuerpo. Una vez que vuelven a la vida, muchas de estas personas quedan tan impresionadas por su experiencia que aceptan de buen grado la presencia de guías espirituales en sus vidas⁴.

¿Conexión con el mundo divino?

¿Son todos estos acontecimientos producto de una mente ilusoria o de un deseo, o tenemos realmente una conexión con el mundo divino?

Hemos visto que en todas las etapas de la vida, desde la infancia hasta las últimas, los guías espirituales pueden hacerse sentir a veces. Entonces, ¿por qué no puedes hacerles

3 No importa si este evento específico fue real o un engaño muy bien construido, el siguiente video muestra tal evento angélico. Muchos otros relatos similares de todo el mundo han sido recogidos en varios libros e historias. YouTube "Paranormal Video Live Teleportation" <https://www.youtube.com/watch?v=ba84UegCoPs>

4 Véanse las numerosas referencias en el sitio web de resumen de <https://www.near-death.com/>.

algunas preguntas directas para asegurarte?

De hecho, puedes hacer algunas preguntas. Una meditación interactiva voluntaria te permitirá interactuar con tu Ser Superior casi como si estuvieras en una consulta directa con tu Ser Superior. Yo mismo he guiado inducciones a meditaciones interactivas unas 50 veces. Con gusto te diré cómo se hace esto en un minuto.

Sin embargo, muchos psicólogos profesionales no creen que estos procedimientos sean posibles. Por lo tanto, permítanme que me tome un tiempo para dirigirme en pocas palabras a aquellos psicólogos profesionales que todavía están indecisos sobre las meditaciones interactivas.

5.6.2. Para los psicólogos profesionales

En 2012 presenté el procedimiento que utilizo para inducir meditaciones interactivas a un gran grupo de psicólogos profesionales en Alemania. Casi todos ellos movieron la cabeza con incredulidad.

Muchos pensaron que estaba totalmente loco. Otros sugirieron que mis clientes podían estar delirando, o que el procedimiento de meditación interactiva favorecería la creación de estados delirantes. Esto es lo más alejado de la realidad que se pueda imaginar. Casi todos mis clientes han sido maravillosamente sanos, en su mayoría clientes jóvenes que deseaban llegar a lo más profundo de su ser antes de tomar alguna decisión importante en la vida.

Sabemos que se dan casos gravemente anormales. Sabemos que ciertas personas tienen varios tipos de ilusión que son totalmente extraños e inapropiados. Parte de su experiencia puede ser que "oyen voces que les dicen lo que tienen que hacer", y entonces no ven otra alternativa que seguir esas voces. Se trata claramente de un trastorno profundo y estas personas necesitan una cuidadosa atención profesional. Esas personas, estoy totalmente de acuerdo, nunca deberían realizar una meditación interactiva. Las personas que muestran un comportamiento delirante nunca deberían participar en una sesión de meditación interactiva, y no debería ofrecérseles ninguna sesión de este tipo.

Las personas que podrían beneficiarse de una experiencia de meditación interactiva son todo lo contrario. Son adultos sanos que han alcanzado un alto nivel de madurez, que tienen alguna(s) pregunta(s) personal(es) y que desean escuchar la opinión de su ser interior más profundo. Después de consultar a su yo interior, o a su Yo Superior, toman sus propias decisiones razonadas sobre el curso de acción a seguir.

La otra cuestión importante que preocupa a los psicólogos clínicos es simplemente la novedad de este enfoque. La hipótesis de una entidad invisible que se comunica con nosotros sigue siendo difícil de concebir. Todavía encuentra un rechazo total en muchos círculos científicos dominantes, al menos en Europa occidental y en el mundo anglosajón.

Considero que esto forma parte de una evolución histórica más amplia. Hace unos 150 años, la falta de información y la profunda fascinación por los nuevos inventos hicieron que la ciencia y el mundo que dominaba adoptaran una posición predominantemente materialista. Actualmente, las tendencias se están invirtiendo lentamente. Gracias a muchos factores -resultados de investigaciones mucho más extensas, canales de publicación mucho más amplios, amplia experimentación personal así como interacciones muy extendidas a través de Internet- estamos revisando lentamente la evidencia. Lo que hace apenas dos décadas eran "fantasías" e "ilusiones" sobre la presencia espiritual en nuestras vidas se están convirtiendo en hipótesis reales, incluso en probabilidades reales, examinadas por experimentos científicos rigurosos (pensemos en los experimentos de

Scole⁵).

Muchos psicólogos profesionales de todo el mundo consideran ahora que los guías espirituales pueden existir realmente, formar parte de cada uno de nosotros y que pueden comunicarse con nosotros a través de una meditación interactiva.

Todo el mundo tiene un acceso potencial

Los que hemos dirigido realmente meditaciones interactivas podemos haber descubierto varias sorpresas: por ejemplo, pruebas contundentes de su propio pasado reencarnatorio o del de su cliente, o información sobre un acontecimiento real que no se conocía de antemano.

Y ese parece ser el quid de la cuestión: no es el mundo divino el que está en cuestión. La existencia de un mundo divino apenas se discute; tiene muchos adeptos entre casi todos los pueblos del mundo. La cuestión es si los humanos podemos llevar dentro de nosotros una conexión con el mundo divino. Nosotros decimos que sí, que todos tenemos esa conexión más profunda.

5.6.3. De las experiencias de Dolores Cannon



Este mensaje se está difundiendo por todo el mundo, a través de grupos espirituales, medios sociales y sistemas de subida de vídeos. Así que no es realmente sorprendente que muchas personas quieran encontrarse directamente con su Ser Superior convirtiéndose en sus propios canalizadores. Les gustaría encontrarse con su Ser Superior y escuchar la "voz de su maestro", en un encuentro casi bíblico con los seres divinos que nos acompañan.

Ahora es posible hacerlo, con la ayuda de un practicante experimentado.

Hace medio siglo, una emprendedora psicóloga estadounidense descubrió una forma de dejar que el Ser Superior nos hable directamente en un estado profundo de meditación. Su nombre es Dolores Cannon (izquierda). Puede que hayas oído hablar de ella. Muchas de sus charlas públicas se han colgado en YouTube y en otros canales de vídeo, y ha escrito 18 volúmenes basados en transcripciones de algunos de los "diálogos" interactivos más extraordinarios que ha mantenido durante sus más de 40 años de celebración de sesiones. En los miles de inducciones que ha realizado desde los años 60, ha recibido muchas historias excepcionales sobre lo que los clientes experimentan cuando están en estos estados de *meditación profunda*⁶.

Por ejemplo, cuando algunos de sus clientes se encontraban en un estado que permite la "canalización", hablaban como seres que han encarnado "para ayudar a la Tierra en los tiempos difíciles actuales". Ha recibido tantos informes de este tipo que en su tercer

5 Se dice en la ciencia que si quieres demostrar algo inusual, más vale que tengas unos argumentos inusualmente fuertes. Durante mucho tiempo ha sido difícil argumentar a favor de la "comunicación con el otro lado", pero esto se ha vuelto mucho más fácil en los últimos años. He aquí un informe sobre un experimento excepcionalmente sólido de comunicación interdimensional: YouTube "*The Afterlife Investigations - The Scole Experiments - feature*" https://www.youtube.com/watch?v=6qSEi_sfaSU.

6 Dolores Cannon utiliza el término "hipnosis" que evito por las razones expuestas anteriormente.

volumen de "Convuluted Universe"⁷ y en un volumen especial⁸, proporciona transcripciones de lo que estas "tres olas de voluntarios" han venido a hacer en la Tierra. También indica que se pueden distinguir estas "almas voluntarias" de otras almas por sus creencias y perspectivas distintivas⁹.

En otros relatos excepcionales, Dolores Cannon dice que se ha comunicado de esta manera con Nostradamus, con Jesús e incluso con seres extraterrestres, y que ha recibido mucha información sobre los orígenes de nuestro planeta y otros temas científicos importantes. Por muy interesantes que sean, estas sesiones excepcionales no deben considerarse "sesiones normales". Dolores Cannon admite de buen grado que han sido relatos bastante inusuales, y que, con mucho, la mayoría de las comunicaciones de "voz interior" proceden de clientes normales que se enfrentan a los problemas típicos a los que se enfrenta todo el mundo.

Incluso esos intercambios pueden resultar excepcionales. Cuando un cliente necesita una respuesta sobre un problema cotidiano, la voz canalizada suele adoptar una posición distante y sabia y dirige al cliente hacia soluciones claras, sólidas y factibles. En las revisiones de las respuestas después de su inducción, los clientes suelen decir que en su estado de conciencia normal no habrían dado la misma respuesta y que se alegraron de recibir esta nueva perspectiva del problema.

Los clientes normales se convierten en casos excepcionales

La "voz interior" parece saber más que la "voz exterior". Muchas veces, las voces interiores revelan información sobre las causas originales de los problemas psicológicos o físicos de los clientes y, a menudo, estas causas se encuentran en vidas anteriores.

En un ejemplo típico dado por Dolores Cannon, uno de sus clientes se preguntaba por un dolor crónico inexplicable desde el punto de vista médico en uno de sus hombros. La voz interior le explicó que se debía a que, en una vida anterior, el cliente había perdido la vida en una batalla de espadas y que fue golpeado mortalmente en ese hombro. Una vez aclarada la causa original, Dolores Cannon preguntó al Ser Superior si el dolor crónico podía ahora aliviarse o desaparecer. Y efectivamente, el dolor crónico desapareció permanentemente en esa misma sesión de meditación interactiva.

Y aquí viene la parte absolutamente sorprendente. Al parecer, estas "remisiones espontáneas" son tan frecuentes que, en los años anteriores a su fallecimiento, la mayoría de los clientes de Dolores Cannon habían sido pacientes de cáncer que intentaban combatir su enfermedad con meditaciones interactivas. Según lo que escuché de manera informal en un seminario con Dolores Cannon, muchos de sus clientes habían mostrado resultados extraordinarios a largo plazo.

Un caso de "remisión espontánea"

Personalmente he visto un caso espectacular de "remisión espontánea", un cliente que participó en una clase de formación de Dolores Cannon. Se trataba de una mujer que había sufrido graves abusos por parte de varios hombres, que ahora estaba divorciada y se encontraba en graves batallas por la custodia de sus hijos. No se encontraba bien. Había desarrollado un dolor de cuello crónico, un enorme crecimiento en su lado izquierdo y fuertes dolores abdominales.

7 Dolores Cannon (2001, 2005, 2008, 2012). *The Convuluted Universe I-IV*. Ozark Mountain Publishing. <https://ozarkmt.com>.

8 Dolores Cannon (2011). *The Three Waves of Volunteers and the New Earth*, Ozark Mountain Publishing. <https://ozarkmt.com>.

9 Un poco para mi diversión, satisfago todos los criterios.

Durante la sesión de meditación interactiva, una voz muy diferente salió a relucir y nos explicó que ella era una de las almas que había venido a este mundo para ayudarnos a enderezarlo. Ella había asumido estos enormes sufrimientos para comprender los dolores que algunas mujeres experimentan en el mundo actual. Pero ahora, en esta sesión, era el momento en que debía comprender su verdadera misión. Ahora que su historia anterior y su propósito en la vida estaban claros, tenía la oportunidad de comenzar una vida totalmente diferente y de ayudar a otros a encontrar la mejoría.

Al parecer, eso se convirtió en un punto de transición clave de su vida. Después de explicar estas conexiones, sus guías internos procedieron espontáneamente a eliminar su dolor de cuello, a desinflamar su crecimiento y a aliviar su dolor abdominal. Cuando la clienta salió de la sesión, estaba exultante. El dolor de cuello y el dolor abdominal habían desaparecido, y su crecimiento se había reducido notablemente. Estuve allí después de su sesión y la mujer incluso me pidió que tocara el crecimiento reducido.

La recuperación continuó en otoño, cuando tuve un primer contacto por correo electrónico con ella, y se confirmó un año después en un segundo intercambio de correos electrónicos. La experiencia la había llevado a comenzar una vida completamente nueva, mucho mejor, en circunstancias totalmente nuevas.

5.6.4. Tener una meditación interactiva

La diferencia clave en las inducciones de Dolores Cannon es que celebra sesiones durante periodos de tiempo prolongados. Suelen durar más de dos horas, a menudo hasta cuatro horas. En apariencia, se trata de meditaciones bastante normales en las que los clientes visualizan experiencias significativas "que les parecen correctas". Son meditaciones guiadas de forma espontánea, todo lo contrario de las meditaciones puntuales o en blanco que se hacen en la práctica del Zen.

Los facilitadores se limitan a pedir a sus clientes que describan sus experiencias con el mayor detalle posible, de modo que todo pueda grabarse en una cinta y se pueda responder a las diversas preguntas de los clientes. Los facilitadores obtienen el mayor número posible de detalles relevantes y guían a los clientes suavemente hacia respuestas más significativas.

Lo que comienza como una meditación normal, de flujo libre, suele acabar en una experiencia espiritual muy profunda, es decir, un encuentro con el Ser Superior. Los clientes entran en estos encuentros de forma espontánea y de repente empiezan a hablar con un tipo de voz diferente. La actitud, la perspectiva, la voz e incluso el género de la voz suelen cambiar profundamente. En lugar de la voz normal del cliente, se puede escuchar a una persona excepcionalmente competente que habla de forma objetiva sobre las experiencias del cliente en vidas anteriores, y que pone la vida actual del cliente en una perspectiva mucho más amplia.

Una pista surge con bastante frecuencia: los clientes suelen referirse a sí mismos en tercera persona ("él/ella hizo esto o aquello"). Además, cuando se les pregunta directamente, los clientes dicen de buen grado que no están expresando las opiniones conscientes del cliente, sino las de su "subconsciente", su "Yo Superior" o, a veces, un "ser superior".

Cuando los clientes salen de la sesión, generalmente han perdido la noción del tiempo. Ha pasado más tiempo del que creen. Muchos clientes no tienen ni idea de lo que ha dicho la voz interior durante la sesión. Otros han seguido los comentarios de la voz interior como si estuvieran medio aturdidos. Sin embargo, otros clientes experimentan los comentarios interiores de forma bastante consciente. Escuchar la grabación después de la sesión suele proporcionar muchas más ideas.

Desde la perspectiva ascendente

Las meditaciones interactivas aportan interesantes conocimientos y experiencias. Los clientes a menudo experimentan que las personas cercanas a ellos en su vida actual (padres, hijos, cónyuges, amigos cercanos) se les aparecen como entidades del alma de vidas anteriores. Las meditaciones interactivas suelen sugerir que se resuelvan asuntos no atendidos de una vida anterior. Las lesiones, las dificultades médicas y las minusvalías profesionales pueden relacionarse a menudo con acontecimientos que tuvieron lugar en una vida anterior. Y, por último, tales revelaciones suelen conducir a un alivio físico de las molestias actuales.

Necesitamos dos pasos conceptuales para concluir estas reflexiones.

En primer lugar, necesitamos admitirnos a nosotros mismos que nuestra vida actual desde el nacimiento es una vida completamente nueva, ofrecida a nuestra alma reencarnada, y que no debe nada en absoluto a nuestras vidas anteriores. La vida espiritual que ya está en nosotros, con todo su poder creativo, nos concede la libertad de generar una perspectiva de vida totalmente nueva, de alegría, honestidad y reafirmación personal. Así podemos liberarnos de los grilletes de las viejas y anticuadas desventajas y mirar la vida con ojos totalmente nuevos.

Luego viene un segundo paso. En nuestra recreación también podemos admitirnos a nosotros mismos que tenemos el poder de curarnos, tanto y tan rápidamente como las circunstancias reales y físicas lo permitan. Nuestro ser interior sabe cómo regenerar cualquier parte de nuestro cuerpo, y puede tanto decirnos qué hacer como ayudarnos a hacer el trabajo. A veces esa "recuperación espontánea" puede ser rápida, y otras veces puede llevar bastante más tiempo, dependiendo de nuestro estado psicológico y físico. Pero si la voluntad está ahí, y si el cuerpo todavía tiene suficientes recursos biológicos regenerativos, son posibles algunas recuperaciones sorprendentes.

[Verificación: "Melkiades, ¿estás de acuerdo con el texto tal y como está?" Respuesta: "Sí." "¿Puedo ponerlo en Internet como próximo capítulo?" Respuesta: "Totalmente de acuerdo."]

5.7. Telepatía

En el centro de tu vida 5D, en lo más profundo de tu ser, está tu "punto dulce". Este es tu punto de conexión telepática.

Si has estado siguiendo esta introducción, saltando y disfrutando mientras leías cada nuevo capítulo, sabrás exactamente a qué me refiero. En la intersección de todas tus relaciones, hay un lugar donde estás en el centro de tu "enjambre personal", de toda tu red social. Aquí es donde te sientes mental y espiritualmente en casa, y todas tus conexiones sociales convergen.

También es tu punto de conexión con el resto del mundo. Este punto se irradia desde ti hacia tu pareja, tu familia, tus amigos y el resto de personas que son importantes para ti. Cuando te sientas en este "punto", te sentirás naturalmente conectado con todos tus seres queridos que te rodean. Este centro de interconexión telepática crea un centro emocional natural para tu existencia espiritual.

Probablemente también constituye la base de la telepatía humana.

Conectar

Conectar la telepatía con el centro de tu "enjambre" puede parecer sorprendente al principio. En la literatura espiritual, leemos que los profetas, canalizadores, santos, etc. oyen mensajes telepáticos en sus cabezas, que evidentemente provienen de fuentes externas porque nadie alrededor está hablando. La mayoría de nosotros ha interpretado estos hechos como una especie de "llamadas telefónicas del más allá", lo que sugiere que alguna antena de radio emite mensajes en la cabeza del receptor.

Por lo que he podido averiguar, ese no es realmente el aspecto más central de la telepatía.

Tal y como yo entiendo las pruebas actuales, la telepatía humana funciona a través de nuestro núcleo central profundo, o nuestro "yo interior". Piensa en las muchas formas que ya hemos descubierto de cómo funcionamos. Nuestro yo interior subconsciente, lo que llamamos nuestro Yo Superior, es un agente activo que continuamente recoge información interdimensional, particularmente de nuestros amigos cercanos. Al mismo tiempo, Él/Ella no le molesta con "todo el ruido" que nos rodea. Pero cuando la información es urgente, o cuando la pides activamente, nuestro Ser Superior te permite ser consciente de los mensajes no verbales o verbales que has recogido y que son relevantes para ti.

Así que la "telepatía" es una extensión de ti mismo. Cuando desarrollas tu capacidad de escuchar y hablar telepáticamente de forma consciente, esta capacidad es la representación de tu expresión a nivel consciente. Una vez que tengas suficiente práctica, puedes aprender a expresar tus propios pensamientos verbalmente y comunicarte a través de tus canales intencionales.

Este punto de conexión interdimensional forma una parte focal de tu existencia espiritual. Por lo que he podido recabar de múltiples fuentes, en los próximos años y décadas aprenderemos cada vez más a comunicarnos con el resto del mundo a través de esos puntos focales de telepatía.

Precisión de la telepatía

Los diccionarios definen la telepatía como "comunicación de una mente a otra por medios

extrasensoriales". Por lo tanto, en el nivel más elemental, si tomas un péndulo, lo haces oscilar y te enteras de cómo está tu amigo, estás comunicando telepáticamente con tu amigo, ya estás obteniendo su información por medios extrasensoriales. Todas las formas de comunicación interdimensional utilizan la telepatía en determinados momentos.

¿Es precisa la telepatía? Sí, es tan precisa como cualquiera de nuestras otras herramientas interdimensionales, y especialmente entre personas que se conocen bien, sobre todo en casos urgentes. Estudios sistemáticos (véase más abajo) han demostrado una precisión superior al 50% a la hora de adivinar cuál de cuatro amigos está llamando por un teléfono de red fija sin identificador de llamadas.

Se trata de resultados de telepatía relativamente recientes, y muchos psicólogos aún no conocen estos excelentes porcentajes de adivinación. Sin embargo, muchos especialistas conocen los enormes conjuntos de pruebas parapsicológicas que han demostrado durante más de 80 años que la mayoría de nosotros somos telepáticos en algún grado. Por ejemplo, si se intenta adivinar qué carta está mirando una persona detrás de una pared, se tiene una ligera posibilidad por encima de la probabilidad de acertar. Si se realizan suficientes pruebas de este tipo, estas diferencias son estadísticamente significativas.

Los que no desean ser considerados telepáticos muestran curiosamente resultados estadísticamente significativos por debajo de la probabilidad. En otras palabras, sus resultados siguen siendo estadísticamente diferentes de los resultados del azar, pero en el sentido inverso de los que aceptan la idea de la telepatía. Así que sabemos que cualquier intento de utilizar la telepatía tiene unos efectos determinados, a pesar de la negación masiva por parte de grandes grupos de personas.

5.7.1. Más allá de los resultados bien establecidos

Estos resultados bien establecidos surgieron de los miles y miles de pruebas de adivinación de cartas (bastante aburridas) que se realizaron durante los años 30, 40 y 50 en el contexto de los experimentos de la Universidad de Duke de J.B. Rhine. En los años 50 y 60, se verificaron algunas cuestiones estadísticas y se realizaron algunos metaestudios de gran envergadura. Pero al final, todos estos estudios apoyaron los hallazgos originales.

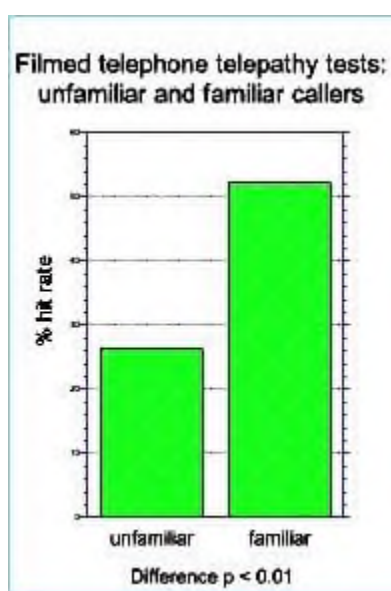

Aunque las personas con talento, muy motivadas y bien entrenadas mostraron algunos resultados excepcionales, la media de adivinación de la telepatía estaba muy cerca del nivel de azar, y nunca se ha demostrado que nadie tenga un 100% de precisión todo el tiempo. Durante mucho tiempo, se pensó que los resultados ligeramente superiores al azar que se obtenían en estos estudios correspondían al nivel de telepatía que es posible para los humanos medios¹.

Sin embargo, estas pruebas se habían realizado con personas que no se conocían entre sí.

Cuando se hacen pruebas con personas que se conocen bien, y que además sienten que están conectadas telepáticamente con otras, los resultados pueden ser mucho más impresionantes.

A la izquierda tenemos los resultados de una prueba de telepatía telefónica realizada por Rupert Sheldrake y llevada

1 Comience con la revisión en http://archived.parapsych.org/members/jb_rhine.html

a cabo por personas desconocidas o conocidas por la persona a la que se llama. El juego consistía en adivinar quién era la persona que llamaba por un teléfono fijo sin identificador de llamadas. Todos los sujetos fueron filmados para asegurarse de que no podían hacer trampas (con teléfonos móviles, ordenadores, etc.). Los aciertos fueron apenas superiores al azar, con un 25%, en el caso de las personas desconocidas, como en los experimentos del Rhine, pero superaron el 50% – muy por encima de los niveles de significación – en el caso de las personas conocidas².

Una buena forma de entender este tipo de pruebas es ver un vídeo de televisión realizado con los cuatro miembros de la banda musical Nolan Sisters. Una banda musical tiene que mostrar coherencia interna para tener éxito como grupo y, de hecho, la banda lo hizo muy bien en la prueba de telepatía telefónica³.

Perros y gatos que saben cuándo llegan sus dueños a casa

Esto es bastante revolucionario, y los resultados de Rupert Sheldrake provocaron un gran disgusto en la comunidad científica materialista. Este tipo de resultados va directamente en contra de la corriente dominante. ¿Cómo se puede entender esta poderosa forma de interconexión humana y por qué los seres humanos tienen esa capacidad?

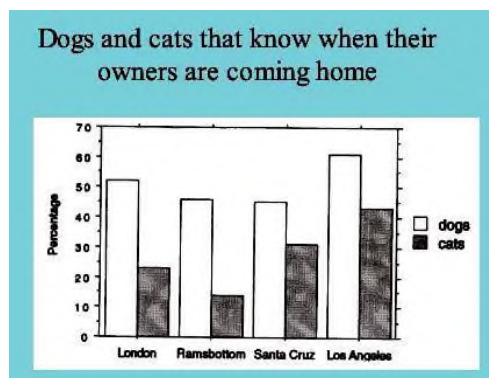

Para empezar a responder a esta pregunta, recurrimos a otra serie de experimentos realizados con éxito por Rupert Sheldrake: la telepatía animal. Los animales pueden mostrarnos con gran fiabilidad algunos mecanismos subyacentes del funcionamiento psicológico que son más difíciles de demostrar con los humanos.

Muchas personas que tienen perros y gatos se han dado cuenta de que sus animales parecen saber cuándo los dueños van a volver a casa. A la izquierda se muestra una encuesta realizada a

propietarios de perros en dos ciudades del Reino Unido y dos de California (del vídeo de la nota 21). Alrededor de la mitad de los perros y entre el 15% y el 42% de los gatos muestran este comportamiento.

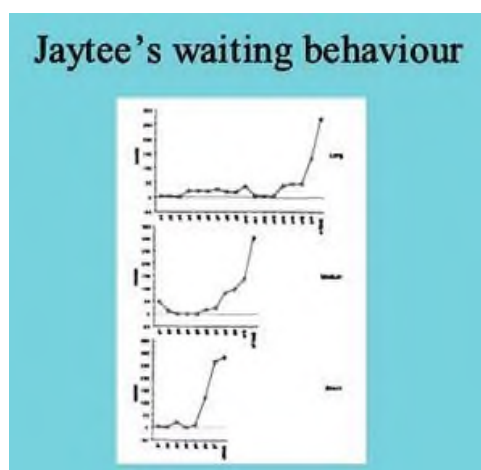

Por lo general, esto se atribuye simplemente a que los animales oyen los pasos característicos, o los ruidos típicos de los motores y los neumáticos en la grava del exterior. Sin embargo, el caso no es tan sencillo, porque en realidad los perros y los gatos empiezan a esperar a sus amos mucho antes de que aparezcan en la puerta.

De hecho, en un estudio detallado de unos 800 perros y unos 500 gatos, Sheldrake ha recogido comportamientos grabados en vídeo de perros y gatos que esperan a sus dueños durante las horas de regreso a casa. A la izquierda se muestra una ilustración. El perro Jaytee empezó a ir a la ventana

2 Ilustración de YouTube "Rupert Sheldrake the Evolution of Telepathy" <https://youtu.be/2MOzISF0a8M>. La conferencia Perrott-Warrick del Dr. Rupert Sheldrake (9 de febrero. 2011). Para una mezcla de 1000 personas conocidas y desconocidas, Sheldrake cita un 42% de identificaciones correctas en el vídeo que se da en la siguiente nota.

3 "Telephone Telepathy with the Nolan Sisters and Rupert Sheldrake" <https://www.youtube.com/watch?v=tQe7NXIcnw>

una hora o más antes de que el dueño apareciera realmente en casa. Sheldrake afirma que los animales suelen iniciar su comportamiento de espera en el momento en que los dueños deciden volver a casa, independientemente de dónde se encuentren y del medio de transporte que elijan.

Además, Sheldrake dice que los animales se distraen de su comportamiento de expectativa por otros animales del vecindario, lo que es otra forma de decir que "los animales aburridos que no tienen nada más que hacer, muestran evidencias de estar esperando a que sus dueños vuelvan a casa". Esta observación podría explicar las altas puntuaciones de los perros y gatos de Los Ángeles, donde es probable que un alto porcentaje de los animales estuvieran encerrados en casa mientras sus dueños estaban ausentes.

5.7.2. La red de telepatía universal

Así, tenemos perros y gatos que parecen saber cuándo sus dueños deciden volver a casa, y en los que la distancia o el medio de transporte no influyen en los resultados. También tenemos pruebas sustanciales de conocimiento telepático con personas conocidas que llaman por teléfono. Según Sheldrake, se están obteniendo resultados similares a gran escala con mensajes de texto y de correo electrónico. También podemos reírnos de los gatos que saben de antemano cuándo sus dueños quieren llevarlos al veterinario y que desaparecen justo a tiempo antes de la cita, o de un loro neoyorquino que despierta a su dueña con comentarios en voz alta sobre sus sueños⁴.

Todos estos resultados demuestran que es muy probable que la telepatía exista en perros, gatos, aves y humanos. Esto implica, además, que debe existir *una enorme red de telepatía universal* que, de alguna manera, relaciona a humanos, perros, gatos y pájaros entre sí. Cuando los perros se aburren lo suficiente, recurren a esta red para saber si sus amos ya han cogido las llaves del coche para emprender el viaje de vuelta a casa. Y cuando lo han hecho, tienden a acercarse a la ventana o a la puerta y esperar a que vuelvan a casa.

Un aspecto fascinante de esta red es que, aparentemente, la distancia o el tiempo no tienen importancia. Nunca se ha documentado ningún efecto de la distancia o del tiempo de transmisión del mensaje en los experimentos de J.B. Rhine, ni en ninguno de los experimentos de Sheldrake. La red de telepatía funciona aparentemente en cualquier lugar y en tiempo paralelo. Es una "red de intercambio instantáneo".

¿Pero por qué esta red es tan "débil", en el sentido de que no podemos decidir "llamar a alguien para charlar" marcando a voluntad en esta red de comunicación?

Posiblemente por diseño. Las experiencias de algunos consumidores de LSD pueden describirlo.

Telepatía bajo el LSD

Parece ser que, en ciertos casos, el LSD ha mejorado la telepatía entre dos experimentadores de la droga, de modo que durante largos periodos de tiempo estaban en contacto telepático. Estas experiencias también mostraron los inconvenientes de la comunicación telepática incontrolada.

Me detendré rápidamente para decir que no deseo fomentar la experimentación

⁴ "Rupert Sheldrake - The Extended Mind - Telepathy" (3 segmentos):

<https://www.youtube.com/watch?v=Yo0gyXZQv0o>,

<https://www.youtube.com/watch?v=0V6KBzIhu4>,

<https://www.youtube.com/watch?v=hYkoQ9WnwAM>

incontrolada con el LSD u otra droga psicógena. No lo digo porque me preocupe que algún abogado emprendedor pueda leer estas líneas. El LSD, tal y como se encuentra actualmente en el mercado ilegal, puede estar contaminado y presentar graves riesgos para la salud. Además, no tiene ninguna gracia tener que ir a un hospital para que te hagan un lavado de estómago, o peor aún, acabar como un enfermo terminal de Alzheimer. *Estos sucesos han ocurrido.*

Además, los viajes con LSD proporcionan visiones muy seleccionadas y a veces distorsionadas del mundo. Si no te guía un profesional experimentado, puedes quedar trágicamente desorientado en tu comprensión de tu propia psicología y espiritualidad. Esto puede llevarte durante muchos años por un camino erróneo de tu propio desarrollo personal.

Sí, debemos permitirnos experimentar con nuestras mentes creativas, pero siempre de forma que tengamos un control total y no pongamos en peligro el delicado funcionamiento nervioso que constituye nuestra fabulosa mente humana. Una experimentación mucho más segura con los estados espirituales es posible con la estimulación magnética transcraneal cuidadosamente controlada, que es totalmente legal⁵.

Dicho esto, volvamos a las pruebas. En YouTube, algunos jóvenes han descrito fuertes conversaciones telepáticas con amigos durante sus experiencias con el LSD⁶. Definitivamente, sabían que estaban en continua comunicación interactiva por medios telepáticos.

Un problema importante era que "no podían colgar el teléfono", y que las comunicaciones telepáticas interferían con sus conversaciones normales. Se confundían mucho cuando alguien empezaba a hablar, porque las dos líneas de comunicación entraban en conflicto entre sí. Internamente, seguían comunicándose con sus amigos por telepatía, mientras que externamente querían participar en una conversación hablada. Este problema de control está relacionado con el hecho de que, bajo el LSD, a menudo es difícil o imposible desactivar un determinado flujo perceptivo. Los experimentadores se fijan en un determinado foco perceptivo y no pueden desviar su atención.

Para nosotros esto también sugiere que nuestro nivel actual de capacidad telepática es limitado porque todavía no hemos aprendido a encender y apagar el flujo telepático a voluntad. Una vez que aprendamos a hacerlo, nuestra exploración de la Internet interdimensional telepática podrá expandirse bastante más.

5.7.3. El comportamiento de los enjambres como dimensión espiritual

Si el funcionamiento comunicativo y la conmutación son adecuados, sería muy interesante que los humanos hicieran un mayor uso voluntario de la telepatía. ¿Cuáles serían las consecuencias de ese mayor uso de la telepatía?

Es probable que la telepatía ampliamente compartida llegue a lo más profundo de las relaciones interpersonales. Por ejemplo, cuando uno llega a ser intuitivamente consciente de lo que su vecino puede pensar y sentir – es decir, entre miembros altamente ascendidos – será mucho más fácil desarrollar un "comportamiento de enjambre" dentro de un determinado grupo.

5 Por ejemplo, el "God helmet", <https://www.god-helmet.com/wp/god-helmet/index.htm>.

6 Por ejemplo, YouTube "Telepathy During an MDMA and LSD Trip". Ya no está disponible. También se obtuvieron experiencias telepáticas con una clara comunicación de información hasta entonces desconocida con el LSD puro en pruebas de laboratorio oficialmente autorizadas realizadas durante los años 60 y 70 con pacientes de cáncer terminal en el Centro de Investigación Psiquiátrica de Maryland, véase Grof, Stanislav (2006). *The Ultimate Journey: Consciousness and the Mystery of Death*. Asociación Multidisciplinar de Estudios Psicodélicos.

Los enjambres se observan en grupos de aves y peces en determinadas épocas del año, cuando grandes grupos vuelan o nadan en grupos coherentes. Durante mucho tiempo, este tipo de comportamiento se explicó como una forma de copiar el comportamiento del vecino, pero la explicación de la copia no se sostiene. Según Sheldrake, los cálculos han demostrado que se necesitaría demasiado tiempo para pasar los impulsos de pájaro a pájaro a través de todo el enjambre mediante los sistemas visuales y neuronales.

Una prometedora explicación podría basarse en los estados cuánticos de la telepatía animal. Si las aves siguen un plan maestro evolutivo compartido en un sistema telepático instantáneo, la sincronización del comportamiento coordinado del enjambre podría explicarse mucho más fácilmente. Esta formulación es, pues, la hipótesis de la "telepatía cuántica".

Dos factores favorecen esta hipótesis: en primer lugar, que la *distancia* no tiene ninguna importancia en la calidad de la transmisión. En segundo lugar, el grado de mayor familiaridad entre los miembros del enjambre se asemeja al comportamiento de los electrones en un estado enredado⁷. En la física cuántica, las partículas electrónicas entrelazadas permanecen conectadas, de modo que las acciones realizadas sobre una afectan a la otra, incluso cuando están separadas por grandes distancias. Del mismo modo, se podría proponer que los estados cuánticos específicos *dentro* de un enjambre se propaguen más que fuera del enjambre.

Además, el comportamiento de los enjambres en los animales es paralelo al comportamiento cooperativo en los humanos, que sabemos que se fomenta en las dimensiones espirituales. Si tenemos en cuenta las pruebas sobre la telepatía animal y humana, se hace evidente el vínculo entre el comportamiento cooperativo y el de los enjambres. Cuando el interés de la mayoría de los miembros de un grupo fuertemente cooperativo es grande, podría surgir un "comportamiento de enjambre", en el que las direcciones podrían determinarse cooperativamente a través de una red de telepatía instantánea.

A largo plazo, podríamos evolucionar hacia un nuevo modelo social en el que nos interrelacionamos mucho más a través de nuestros vínculos de comunicación subconsciente.

Es posible la telepatía entre humanos?

En un vídeo publicado en junio de 2013, se mostraron pruebas razonablemente buenas de intuiciones compartidas entre gemelos idénticos⁸. Las intuiciones compartidas son una buena prueba, pero se desea dar un paso más: la telepatía como sustituto universal normal del habla humana.

Desde 2013 también se han revelado bastantes "testimonios de denunciante inoficiales" sobre el uso de la telepatía en las comunicaciones con extraterrestres. Están surgiendo gramáticas o diccionarios concretos de telepatía⁹. También hay un ejercicio de telepatía guiada para establecer una relación estrecha entre usted y una persona especial¹⁰.

7 El entrelazamiento cuántico es un fenómeno físico que se produce cuando un par o grupo de partículas se genera, interactúa o comparte proximidad espacial de manera que el estado cuántico de cada partícula del par o grupo no puede describirse independientemente del estado de las demás, incluso cuando las partículas están separadas por una gran distancia. Traducido de Wikipedia.

8 "Naked Science – Telepathy", <https://www.youtube.com/watch?v=AdmyUEVLRAM>

9 Puedes encontrar una cartilla de telepatía perspicaz aquí: <https://www.officialfirstcontact.com/wp-content/uploads/2019/05/Telepathy-101-Primer-English.pdf>, disponible en [officialfirstcontact.com](https://www.officialfirstcontact.com).

10 "Guided Telepathy Make Your Special Person Think of You", <https://youtu.be/gjRujTCdDeo>

Considere los efectos potenciales de una propagación del comportamiento de enjambre

Si un número creciente de humanos ascendidos desarrolla eficazmente sus capacidades telepáticas para captar los pensamientos de los demás, podrían producirse algunos cambios importantes.

Sabríamos con mayor claridad qué fechorías se están cometiendo a diestro y siniestro, con consecuencias muy importantes en el funcionamiento policial, legal y político. A su vez, el desarrollo de una mayor capacidad telepática también provocaría algunas cuestiones importantes en torno a la protección de la privacidad y los derechos humanos.

Como hemos visto, la comunicación telepática sólo es útil si se puede activar y desactivar voluntariamente. Queda por ver, además, si los delincuentes podrán ocultar sus fechorías y hasta qué punto, y si los individuos podrán preservar su intimidad legítima cuando sea conveniente en condiciones de capacidad telepática acumulada en la población.

La humanidad puede estar a punto de plantear cuestiones totalmente nuevas de comportamiento social y privacidad a medida que avanzamos en un mundo en el que el funcionamiento telepático puede formar parte de nuestra vida cotidiana.

[Verificación: "Melkiades, ¿estás de acuerdo con lo que está escrito aquí?" "Muy de acuerdo." "¿Puedo ponerlo en la página web?" "Fuerte acuerdo."]

6.1.0. La curación espiritual

El cuerpo humano es muy complejo y sus funciones pueden desequilibrarse por diversas razones. La curación espiritual tiene como objetivo superar muchas de las causas fundamentales de estos problemas.

La curación espiritual es y debe formar parte de un enfoque *completo (holístico)* de la curación.

Debe y puede funcionar en integración con la curación física y psicológica. Los tres enfoques, físico, psicológico y espiritual, deben apoyarse mutuamente.

Al igual que la terapia médica o psicoterapéutica bien elegida, la curación espiritual puede ayudarnos a volver a tener un cuerpo y una mente que funcionen bien y estén equilibrados, para conseguir que el cuerpo funcione sin problemas notables. Cuanto más se mejore el funcionamiento y el bienestar de uno, mejor se podrán realizar los objetivos y se podrá disfrutar de la vida.

En la actualidad, la aceptación de la curación espiritual sigue siendo marginal en la sociedad occidental. En el mundo oriental, los enfoques espirituales tienen una larga historia y son bien aceptados por la población. Muchos de sus aspectos están ampliamente integrados en los tratamientos médicos y psicoterapéuticos. La interacción holística entre los conceptos espirituales, psicológicos y médicos es mucho menos conflictiva en Oriente que en Occidente.

Con nuestra ascensión a la 5ª dimensión, ha llegado el momento de que muchos más occidentales abramos nuestras mentes y consideremos las posibilidades de la curación espiritual. Este enfoque puede ofrecer perspectivas que no están disponibles o que sólo están parcialmente abiertas en los enfoques médicos o psicológicos tradicionales.

Un ejemplo concreto

Se aprende mejor con ejemplos, y para ello los autores no pueden hacer nada mejor que tomar sus propias historias personales. Así que veamos cómo me ha funcionado la curación espiritual.



Imagen: <http://robcares.com>

Alrededor de 2004, tuve lo que comúnmente se conoce como un agotamiento o desgaste ("burn-out")¹. Después de 30 años de trabajo intensivo ininterrumpido en varias universidades, en diferentes países, impulsado por aspiraciones personales excesivas y obstaculizado por habilidades sociales inadecuadas, estaba encontrando una oposición creciente en mi entorno profesional. A medida que pasaban los años, las presiones se hacían cada vez más fuertes, y mi tejido mental y físico se iba triturando. Al final, las cosas se volvieron inmanejables, no pude trabajar y todo se paralizó.

¹ Wikipedia (traducido): "Burnout" es un término psicológico que hace referencia al agotamiento a largo plazo y a la disminución del interés por el trabajo. Las investigaciones indican que los médicos generales tienen la mayor proporción de casos de burnout; según un reciente estudio holandés publicado en Psychological Reports, nada menos que el 40% de ellos experimentaban altos niveles de burnout. ... Muchas teorías sobre el burnout incluyen resultados negativos ..., incluyendo medidas de la función laboral (rendimiento, producción, etc.), resultados relacionados con la salud (aumento de las hormonas del estrés, enfermedades coronarias, problemas circulatorios) y problemas de salud mental como la depresión."

Tuve que tomarme un mes de vacaciones, pero no fue suficiente. Apenas me recuperé. Un año después, en medio de una separación matrimonial, me di cuenta una mañana de que había perdido la mitad derecha de mi campo visual. Mi cuerpo se estaba "rindiendo" literalmente. Me hospitalizaron y me examinaron a fondo. Gracias a Dios, la afección sólo duró cuatro horas y luego desapareció. No se encontró ninguna disfunción física importante y me dieron el alta unos días después.

Al mismo tiempo, estaba al límite de mis fuerzas. Sabía que me habían dado dos avisos y no tenía ganas de ver un tercero. Mi historial médico apuntaba a un posible derrame cerebral. Aguanté cuatro años más, reduje mi horario todo lo posible y luego me jubilé anticipadamente en 2008. Tracé una línea sólida, dejé todo el trabajo y me tomé unas largas vacaciones.

En resumen, reaccioné justo a tiempo y pasé por los pelos de una enfermedad más grave. El agotamiento era sobre todo psicológico (incapacidad para afrontar el estrés, pérdida de motivación, etc.), pero iba acompañado de un agotamiento físico total. Además, había más problemas en ciernes. La pérdida del campo visual podría haberse convertido en un daño neurológico más amplio, y podría haberse producido un paro cardíaco, o algo peor.

Lenta recuperación

Me llevó mucho tiempo superar el agotamiento. Durante dos años dormí unas 16 horas al día. Cada 24 horas tenía dos breves periodos en los que permanecía despierto, de unas cuatro horas cada uno. Entre medias hacía largas siestas. Después de diez años salí lentamente de una pesada niebla de cansancio continuado.

El agotamiento era desastroso para lo que podía lograr. Durante mis 30 años de vida como profesor universitario había escrito y/o sido coautor de cinco libros profesionales y más de 100 artículos científicos². Pero durante esos diez años después del burnout no logré mucho más que una primera versión, muy poco precisa, de esta "Guía de la Ascensión". Empecé varios proyectos y los abandoné todos. Por ejemplo, intenté aprender a tocar el piano desde cero, pero no era capaz de concentrarme durante largos periodos de tiempo, ni de practicar con regularidad, ni mucho menos de recordar lo que había aprendido.

Escribir la primera versión de esta "Guía" fue un trabajo duro para mí, mucho más duro de lo que habría sido antes del agotamiento. Seguía sintiendo que tenía la misma mente que antes. No tenía pérdida de memoria, seguía pensando con rapidez, leía mucho y mis tiempos de reacción eran comparables a los de antes del agotamiento. Pero lo que se perdió durante esos diez años fue una enorme cantidad de tiempo, claridad y libertad de esa "niebla", y la voluntad de completar un proyecto completo³.

Ahora que el episodio del burn-out ha quedado atrás, avanzo a buen ritmo con mis dos proyectos actuales, que son, en primer lugar, la versión actualizada y ampliada de esta "Guía de Ascendencia" y, en segundo lugar, mi nuevo sitio de música clásica (<https://neoclassix.info>). Actualmente está leyendo la quinta edición revisada de esta Guía de Ascendencia.

Desde una perspectiva retrospectiva puedo decirte lo que he aprendido en unos diez años de recuperación del burn-out.

² <https://www.permakultura.ch/cv/Kellerdoc.html>

³ Mis *amigos espirituales* me sugirieron amablemente que necesitaba tiempo "para pensar realmente en la cuestión de la ascensión". De hecho, verdad...

La curación

¿Qué se hace con un paciente "quemado"?

Después de la hospitalización pasé por el proceso médico habitual. Los médicos intentaron ponerme varios tipos de antidepresivos, pero sus fármacos me causaron un gran malestar: pérdida del deseo sexual, profunda insatisfacción interior e increíbles y excesivos períodos de sudoración. Al cabo de unas semanas tiré todas las pastillas a la basura y nunca me arrepentí.

También me sometí a psicoterapia. La primera terapeuta no entendía en absoluto por lo que estaba pasando y no me ayudó en absoluto. La segunda terapeuta fue mejor. Llegamos a los problemas de mis habilidades sociales y mis excesivas aspiraciones profesionales. Vi una serie de cosas que no había visto antes. Pero al cabo de unos meses, también llegamos al final de esa línea.

Todavía me faltaban años para una verdadera recuperación. Ahí es donde entró la curación espiritual. Empecé a trabajar con mi yo interior. En ese momento mi conciencia había madurado hasta el punto de tener una interfaz directa con mi Ser Superior, Melkiades.

Utilicé el I Ching, medité con las grabaciones de Hemisync del Instituto Monroe, había desarrollado mi habilidad para trabajar con el péndulo, y finalmente añadí los sueños conscientes. A menudo hacía preguntas durante horas, reflexionaba sobre las respuestas y luego indagaba más. Las respuestas que recibía eran al principio aproximadas, pero poco a poco se hicieron más claras, consistentes y definitivas.

Mi yo interior empezó a ofrecerme soluciones donde los médicos y los psicoterapeutas habían dejado. A menudo estas soluciones eran nuevas y sorprendentes, y finalmente me llevaron a una forma de curación espiritual autodirigida.

6.1.1. La curación espiritual autodirigida

La curación espiritual autodirigida es un poco como la psicoterapia, pero con la diferencia crucial de que los clientes encuentran sus propias soluciones en las interacciones con el propio ser espiritual. De manera verdaderamente ascendida, aprendemos a desarrollar nuestras propias capacidades para sanarnos a nosotros mismos. Establecemos nuestras propias sesiones de preguntas y respuestas utilizando las herramientas de comunicación interdimensional. Ya no somos los objetos (o a veces los conejillos de indias) de algún practicante externo. Vamos directamente a la fuente, que somos nosotros mismos.

En la psicoterapia, un terapeuta externo es la principal fuente de inspiración, mientras que en la curación espiritual autodirigida, la terapia debe surgir del interior de nosotros mismos. Pasamos por un proceso de aprendizaje. Nos abrimos a las sugerencias de nuestro interior y consultamos fuentes externas para verificar o ampliar la información. Finalmente, determinamos la dirección más significativa que debemos tomar.

Escuchar a los expertos de tu interior

Si trabajamos con un maestro espiritual como nuestro Ser Superior, su enfoque puede parecer a menudo esotérico al principio. Yo he tomado nota de su razonamiento y de sus procedimientos.

Por ejemplo, los maestros pueden dirigir la energía curativa a un paciente, al tiempo que dicen que no "curan" realmente al paciente. Suelen decir que *crean circunstancias en las que podría producirse la curación, para que los clientes puedan hacer su propia curación a través de su propio acceso a su energía espiritual*. Los maestros suelen decir que

simplemente ayudan a abrir las puertas a un proceso de curación espiritual. Luego, son las "energías superiores" y los propios clientes quienes deben realizar la curación real.

Escuché y apliqué esas sugerencias a mi agotamiento. Utilicé cuatro enfoques:

1. Me pagué un procedimiento de curación espiritual de un año de duración que me liberó de un **problema respiratorio** de toda la vida. Fui supervisado por un sanador espiritual. Esencialmente, consistía en concentrarse en el problema y en hiperventilar durante 10 segundos, una vez que estaba totalmente concentrado. Esto se hacía una vez a la semana, y ha contribuido poderosamente a mi recuperación. Cuando pude respirar con más facilidad, dormí mejor y me agoté menos durante el día. La curación de una afección respiratoria de toda la vida fue realmente "milagrosa" desde el punto de vista de la medicina tradicional, porque no se tomaron medicamentos y porque sólo realicé terapia espiritual durante todo ese año. Esta experiencia me demostró que la curación espiritual puede realmente lograr un trabajo serio.
2. Las preguntas y respuestas espirituales me permitieron encontrar las causas fundamentales y las bases emocionales de mi agotamiento. Preguntando a mi Ser Superior sobre todo lo que ocurrió antes, durante y después del burn-out, encontré grandes desequilibrios que debía limpiar, de nuevo con procedimientos de meditación. Especialmente en mis habilidades sociales, encontré los **orígenes** de mis frustraciones pasadas, vi qué situaciones había **manejado inadecuadamente**, y aprendí lo que necesitaba **cambiar en mi vida** para recuperar la salud y evitar futuros desastres.
3. Además, mis preguntas espirituales me permitieron encontrar un problema interno insospechado en el que nunca había pensado: las **reacciones alérgicas**. Hasta entonces había ignorado felizmente cualquier reacción alérgica. Pero los ataques de sibilancias, picores y otros síntomas diversos iniciaron una serie de preguntas para plantear a mi sistema inmunitario mediante pruebas musculares. Resultó que era alérgico – curiosamente – a las zanahorias y a todo tipo de yogur, lo que desapareció cuando eliminé esos elementos de mi dieta. Hoy, sin embargo, en el verano de 2023 y 5 años después, esta reacción ya no está activa y puedo comer todo.
4. Por último, las preguntas y respuestas espirituales me orientaron hacia soluciones no espirituales que no habría considerado de otro modo. Por ejemplo, un poco en contra de mi voluntad, me vi impulsado a examinar y encontrar soluciones para mis **desequilibrios nutricionales**. Las respuestas de mi yo superior también pusieron mi nariz en algunos vídeos inesperados que me mostraron cómo dormir aún mejor y dar una oportunidad a mi sistema inmunológico para recuperarse aún más. Las preguntas y respuestas espirituales no sólo son buenas para la curación espiritual, sino que, tal vez, son aún más poderosas para encontrar soluciones materialistas más eficaces.

Fue una combinación de todos estos elementos lo que me sacó del fango. Sentí una nueva chispa de vida en mí, y estuve dispuesto a volver a algunos "proyectos reales". El agotamiento me costó diez años de mi vida, y quizá algunos más. Es mucho tiempo, pero recuperé la esperanza, cambié mi perspectiva sobre la curación y dejé que mi cuerpo recuperara el lugar que le correspondía.

Ahora ha llegado el momento de compartir y dar sentido a todo ello, al tiempo que vuelvo a sentir una verdadera alegría de vivir.

6.1.2. Comprender la curación espiritual

Si la curación espiritual puede hacer todo eso, ¿cómo "funciona" realmente?

Viniendo del modelo médico y psicoterapéutico tradicional, naturalmente deseamos explicaciones racionales, o al menos, algún indicio de dónde podría encontrarse una explicación racional. Están surgiendo algunos indicios.



Una vía de pensamiento prometedora se centra en una concepción de la energía que existe en todo el universo y que los seres humanos pueden aprovechar para diversas hazañas, como la "curación energética"⁴. En chino, esta fuerza interna se conoce como "**Chi**" (también escrito "Qi" [ideograma de la izquierda]). Se postula que esta energía invisible habita en todos los seres vivos y, de hecho, se considera que distingue los elementos vivos de los no

vivos.

Hay indicios de que esta energía puede estar relacionada con la "energía de punto cero" subatómica o "energía oscura" y "materia oscura", conocidas en la física nuclear. Pero mientras que la energía subatómica se considera una fuerza física general, la energía Chi es específica de los elementos que contienen vida (vegetación, animales, humanos). ¿Cómo podemos explicar esta diferencia?

La diferencia entre la energía subatómica y la energía Chi

El maestro oriental Chia explica la diferencia entre la energía subatómica y la energía Chi de la siguiente manera⁵. Lo parafraseo para mayor claridad:

"La energía oscura" o la "espuma cuántica" del universo, cuando no está influenciada por un ser vivo, es un poco como la energía magnética cuando apunta *al azar* en diferentes direcciones. Pero cuando esa energía se manipula para realizar acciones o para la curación, estas fuerzas de tipo magnético *se alinean en capas positivas y negativas*. Estas capas apuntan todas en la misma dirección y, por lo tanto, son mucho más poderosas. Entonces se pueden utilizar para acciones que impliquen fuerza cuántica o curación.

Así, el Chi se considera una *energía subatómica dirigida*, capaz de realizar acciones curativas en los seres humanos o en los animales. En la tradición de la India oriental, esta energía se llama "prana", y en Occidente solemos traducir este concepto como "fuerza vital". Cuando se invoca específicamente el Chi en una curación, se suele llamar "curación pránica" o "curación energética".

A medida que empecemos a comprender las bases de la curación espiritual, podremos diseñar pruebas y verificaciones más sistemáticas de este tipo de terapia.

La fuerza del Chi

En los seres humanos o en los animales, se cree que la energía Chi fluye por todo el cuerpo y se proyecta a cierta distancia hacia el exterior. La proyección externa del Chi es el aura, que algunas personas pueden ver alrededor de nuestros cuerpos y que se puede inspeccionar con la fotografía Kirlian u otros dispositivos que hacen visibles los efectos de la energía Chi⁶.

El Chi es, pues, una energía agrupada. Puede ser orientada y concentrada por nuestras acciones, pero también por nuestra historia kármica y por fuentes universales resonantes. Eso es lo que se quiere decir cuando la fuerza Chi se hace voluntariamente más potente ("se eleva") o se reduce ("se baja"). Si nuestro deseo no está bloqueado por nuestra

4 Por eso la "curación espiritual" suele denominarse "curación energética".

5 "CHI IS BIO MAGNETIC ELECTRICAL ENERGY | Master Chia on London Real"
https://youtu.be/0OFgL_aaXug

6 Estos dispositivos se explicarán en el próximo capítulo.

historia kármica, y si proporciona beneficios para el universo, es "resonante" y refuerza nuestras acciones. Por otro lado, el Chi puede estar debilitado o bloqueado por partes de nuestro karma, o si los deseos están dirigidos contra los beneficios universales.

Se cree que el Chi tiene un gran poder curativo cuando está "en buena forma". Cuando está desorganizado o "confuso", el Chi no puede ejercer plenamente su poder curativo. Por lo tanto, se considera que nuestro estado de conciencia y lo que hacemos, pensamos y sentimos tiene un efecto directo sobre el Chi, e indirectamente, sobre nuestra capacidad de curarnos.

Centrarse en el corazón

Una función clave a aprender en la curación espiritual es enfocar el Chi en direcciones congruentes y resonantes.

¿Cómo se puede desarrollar un enfoque claro para dirigir nuestro Chi hacia la curación?

El corazón y la emoción pueden proporcionar el enfoque necesario.

El corazón es el órgano electro-magnético-fisiológico más poderoso de nuestro cuerpo, y está conectado con todo el cuerpo con complejos enlaces eléctricos y hormonales. Las funciones del corazón subyacen a todo el pensamiento consciente y llegan lejos, de forma flexible e inteligente, a nuestras emociones y a las capacidades subconscientes del cuerpo.

Con el corazón podemos elegir la dirección y determinar el camino que el Chi utiliza para curarnos.

El enfoque del corazón también está respaldado por algunas pruebas empíricas. En los experimentos realizados por el Dr. Glen Rein, por ejemplo, los sanadores espirituales que utilizaron la energía enfocada en el corazón tuvieron mayor éxito en la aceleración del crecimiento de los linfocitos del sistema inmunológico humano que los que utilizaron la energía mental (la del cerebro)⁷.

El objetivo es enfocar el corazón de forma fiable y consistente. Un corazón enfocado puede, con el tiempo, alinear todo el cuerpo a una condición deseada. El Chi retiene la información y sigue dirigiendo el cuerpo hacia este enfoque. Si el corazón se centra en una curación, y si la curación propuesta no entra en conflicto con los objetivos kármicos o universales, el Chi intenta ayudar a efectuar la curación.

Vamos a hacerlo con una breve meditación. Nos llevará sólo un minuto. Vuelve a la meditación de un minuto⁸ y añade un enfoque del corazón. Así es como lo haríamos:

Con los ojos cerrados, respira normal y regularmente durante un minuto⁹. Esto calma el corazón y le permite bombear con más regularidad. A la mitad del minuto, presentamos una imagen al corazón con la petición de seguir la dirección mostrada en la imagen. La imagen puede ser un estado de curación, o cualquier otro estado positivo y alegre, o lo que usted desee.

El corazón actúa inmediatamente sobre su sugerencia y provoca reacciones en su cuerpo que son congruentes con la imagen. Además, el Chi también toma nota de la imagen y puede contribuir poderosamente al efecto a largo plazo.

7 Glen Rein "The bipolar nature of healing energy", YouTube "11. Symposium der DGEIM, Vortrag Glen Rein" <https://www.youtube.com/watch?v=VCAliE9ZuhY>

8 <https://youtu.be/F6eFFCi12v8> para una explicación completa, <https://youtu.be/F7PxEy5lyV4> para una versión más corta.

9 Diversos estudios sugieren que la regularidad de los latidos del corazón es un buen indicador de la longevidad. Para más información, busque artículos sobre "Variabilidad del ritmo cardíaco (VFC)".

En el camino, debemos aprender a confiar en lo que estamos haciendo: La curación espiritual es a veces instantánea, y otras veces funciona con un retraso y de forma que parece tortuosa. Los efectos a largo plazo pueden llegar varias semanas después o de forma diferente a como se esperaba.

Efectos de propagación a largo plazo

La curación espiritual ha contribuido a mi recuperación de varias maneras.

Las respuestas de mi Ser Superior han hecho mucho más que "sólo" curar mi agotamiento. A través de este largo viaje me he familiarizado con grandes partes del campo de la sanación espiritual y me han ayudado mucho.

Lo esencial es el uso sistemático de nuestro Yo Superior. Puedo contarte la historia una y otra vez desde diferentes perspectivas, pero siempre volvemos a lo mismo: encuentra tu Yo Superior, y el Yo Superior acabará mostrándote un camino importante.

Esto puede despertar el interés de muchos que sufren, especialmente de aquellos que lo han intentado pero no han recibido suficiente ayuda de las opciones sanitarias establecidas.

En el próximo capítulo exploraremos el poder del chi con más detalle.

[Verificación: "Melkiades, ¿estás de acuerdo con el texto tal y como está?" "De todo corazón." "¿Puedo ponerlo en Internet?" "Totalmente de acuerdo."]

6.2. Las fuerzas Chi para la curación

En el capítulo anterior sugerimos que la curación espiritual, la curación con prana y la curación con la fuerza Chi son probablemente todas iguales. Continuemos con este hilo.

Aquí está nuestra hipótesis central:

La fuerza Chi puede ser la fuente de energía central de la curación espiritual. Cuanto más nos abrimos a esta fuente, más fortalecemos las capacidades de recuperación y regeneración de nuestro cuerpo. Abrirnos a esta beneficiosa fuerza Chi puede ser un componente clave en nuestro camino de ascensión.

He aquí algunas preguntas:

1. ¿Qué hace un practicante de Chi experimentado?
2. ¿Cuáles son algunos hallazgos experimentales sobre el Chi, por ejemplo, la fotografía Kirlian?
3. ¿Cuáles son los posibles efectos placebo? ¿Es el Chi una fuerza externa o interna?
4. ¿Qué sugerencias podemos extraer de los informes del Dr. Glen Rein?

Al final del capítulo volveremos a hablar de los efectos del Chi con otro breve experimento.

6.2.1. Un practicante de Chi experimentado

Frank Willis, del noroeste de Inglaterra, es un sanador espiritual y un consumado practicante de Chi.

Ante la cámara, rompió 18 placas de hormigón con un solo golpe de mano (Fig. 1). Para prepararse para una de estas hazañas dice que *sube o baja el Chi* de su cuerpo voluntariamente haciendo ejercicios específicos (Fig. 2). También dice que sólo puede realizar estas hazañas extraordinarias cuando está en "alto Chi".



Fig. 1. Después de realizar una serie de ejercicios para "reunir energía Chi" (Fig. 2), Frank Willis rompe 18 enormes bloques de cemento con un solo golpe "impulsado por el Chi". Esto demuestra el poder potencial de la fuerza del Chi. Frank Willis es también un sanador espiritual y utiliza su fuerza Chi para ayudar a curar a sus clientes. Las imágenes de las figuras 1, 2 y 3 están tomadas de "SUPERHUMANO 1/8 - Demostración y explicación de la energía Chi" en YouTube.

Las capturas de pantalla que aparecen a continuación están tomadas de un vídeo de YouTube (https://www.youtube.com/watch?v=pc9Q-VG_Lvc):

En este documental¹, explicó algunos de sus poderes. Las fotografías Kirlian de la Fig. 3

¹ Puedes encontrar varios vídeos sobre Frank Willis en YouTube. Las imágenes anteriores están tomadas de la serie "Interview - Super Human" (<http://www.youtube.com/watch?v=fV>, https://www.youtube.com/watch?v=pc9Q-VG_Lvc). Si le gusta ver cómo se rompen los bloques de cemento, aquí tiene una grabación del Récord Guinness 2008 por romper bloques de cemento de un

ilustran sus estados de "Chi alto" y "Chi bajo".



Fig. 2. Antes de romper los bloques de cemento de la derecha, Frank Willis sube y baja el Chi con una serie de ejercicios. Este proceso parece elevar su propia temperatura interna, ya que primero se quita el jersey y luego la camiseta de deporte mientras realiza los ejercicios.

Es interesante que prefiera utilizar sus poderes de Chi para curar en lugar de para romper losas. Considera que utilizar sus fuerzas Chi para curar es mucho más satisfactorio que para el entrenamiento defensivo. Dice que tiene una larga serie de clientes satisfechos por sus habilidades curativas.

6.2.2. Conclusiones experimentales sobre el Chi

Este vídeo nos enfrenta directamente a la controversia científica en torno a la fuerza del Chi. Vemos que:

- El Chi puede utilizarse tanto con fines curativos como de autodefensa.
- Los maestros del Chi demuestran capacidades excepcionales de autodefensa que son difíciles de explicar en términos físicos y fisiológicos conocidos.
- Hay un gran número de testimonios que apoyan los efectos curativos del Chi, no sólo de los clientes de Frank Willis, sino también de muchos clientes tratados con Chi en todo el mundo.
- Hay varias demostraciones con fotografía Kirlian y otros dispositivos² que muestran "que hay algo excepcional en la fuerza del Chi".

Los efectos del Chi están empezando a ser examinados por la medicina occidental. Aunque las primeras demostraciones sistemáticas muestran efectos curativos alentadores para los clientes tratados con Chi³, sigue habiendo grandes misterios sobre cómo se produce exactamente la curación acelerada.

Voy a repasar algunos argumentos clave en torno a la fuerza del Chi, para dar una idea del estado de la cuestión.

solo golpe: <http://www.youtube.com/watch?NR=1&v=MFwtZizoBEE&feature=fvwp>

2 Otra técnica es la visualización por descarga de gas (GDV). Al igual que la fotografía Kirlian, las imágenes son interesantes e incluso provocativas. Lo que es incuestionable es que la radiación electromagnética se puede medir alrededor del cuerpo. Sin embargo, la interpretación de los destellos que aparecen alrededor del cuerpo es todavía poco clara y/o controvertida.
https://www.researchgate.net/publication/327509580_Gas_discharge_visualization_-_historical_developments_research_dynamics_and_innovative_applications/link/5b927570a6fdccfd54203691/download

3 Chun Yi Li, un practicante maestro de Chi Gong que trabaja en Minneapolis, Minnesota, EE.UU., ha colaborado con varios equipos de investigación médica en Minneapolis que han encontrado una aceleración sistemática de la curación en aquellos pacientes que fueron tratados con métodos de Chi Gong. Las referencias exactas solían estar disponibles en la página web de Chun Yi Li: <https://www.springforestqigong.com/>. Sin embargo ya no pude encontrar estas referencias en 2016, pero se lee "Los médicos dicen..." en la página del título.

¿Es que una fotografía Kirlian muestra el Chi?

Para entender lo que significa la demostración del "Chi elevado" y el "Chi bajo", tal como lo demuestra la fotografía Kirlian, consideremos brevemente cómo funciona la fotografía Kirlian.

En 1974 construí una cámara Kirlian simple sobre la base de un esquema en un libro llamado "El Aura Kirlian" (reproducido abajo⁴). Este tipo de cámara dirige una corriente de frecuencia relativamente baja a través de un tejido vivo (estimo que unos 250 Hz), y luego a través de una película fotográfica a una placa metálica. Mi montaje funcionó correctamente y obtuve resultados similares a los que se muestran en la figura 3.

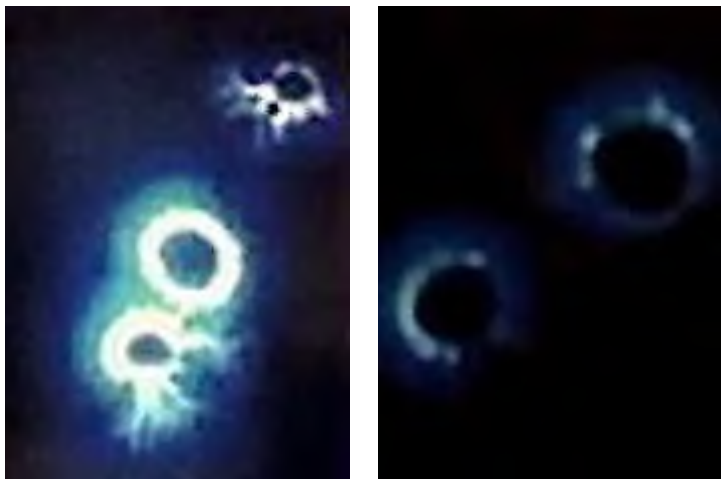

Fig. 3. Huellas dactilares de Frank Willis tomadas con una cámara Kirlian. A la izquierda, el Sr. Willis se había puesto en un estado de Chi elevado y a la derecha en un estado de Chi bajo.

Mis propias imágenes de mis huellas dactilares se han perdido, pero ilustraban un estado intermedio entre las dos imágenes tomadas de Frank Willis.

Se ha propuesto que las fuerzas vitales fuertes en los tejidos vivos facilitan la transferencia de energía eléctrica a través de la película,

mientras que las fuerzas vitales bajas actúan como resistencias. El ejemplo típico es una hoja recién cortada. Cuando todavía está llena de savia, una imagen Kirlian muestra un fuerte contorno de la hoja. Al morir, la imagen se debilita.

Muchos dirán que esto se debe a que una hoja húmeda permite el paso de más electricidad que una hoja seca. Pero eso no explica la observación común de las huellas dactilares humanas. Las personas sanas suelen dejar huellas dactilares más fuertes cuando están sanas, y más débiles cuando están enfermas. Dado que una persona enferma puede tener fiebre y exudar más humedad, podríamos haber esperado lo contrario. Pero no es así.

Más aún. Como es habitual en la fotografía Kirlian, ciertos puntos de los dedos de Frank Willis eran especialmente facilitadores de la conductividad eléctrica, y la electricidad de alta frecuencia brotaba a través de esos puntos. Así, estos puntos pueden haber actuado como los "meridianos" conocidos por la medicina china. Vemos así otra sugerencia de un vínculo con la teoría de la fuerza Chi.

¿Significa esto que las fotografías Kirlian muestran realmente los efectos del Chi? En este momento, todavía es difícil decir si el Chi es realmente visualizado por la fotografía Kirlian o no. La investigación sistemática de la fotografía Kirlian se interrumpió esencialmente a finales de los años 70, porque la noción de una fuerza externa del Chi no encajaba en el paradigma científico de la época.

Una cosa interesante de los resultados de Frank Willis es que puede cambiar voluntariamente la fuerza de una transferencia eléctrica en pocos minutos. Por supuesto, debemos suponer que la presión sobre la placa y la fuerza de la corriente que atraviesa

4 (Esquema abajo, al final de 6.2.) Tomado de la página 72 de "A portable Kirlian device" de Robert Martin en *The Kirlian Aura: Photographing the Galaxies of Life*, editado por Stanley Krippner y Daniel Rubin. Doubleday Anchor Book, 1974.

su cuerpo se mantuvieron comparables. Es posible que la subida y la bajada voluntarias de su fuerza Chi hayan facilitado y disminuido la conductividad eléctrica en las puntas de los dedos. Por lo tanto, es posible que la fuerza Chi se manifieste en estas fotografías Kirlian.

Sería interesante rehacer el experimento y medir la humedad, la presión y el voltaje al mismo tiempo en las dos condiciones de Willis. Entonces podríamos acercarnos a una respuesta competente a la pregunta de si la fotografía Kirlian refleja realmente la fuerza Chi.

6.2.3. Sanación a distancia e intención espiritual enfocada

Veamos ahora algunos indicadores más sobre los efectos de las fuerzas Chi.

Uno de los indicadores más curiosos es la "curación a distancia", conocida desde el apartado 5.7. Muchos sanadores del Chi o de la "energía" sostienen que pueden realizar tratamientos a distancia. Muchos proveedores entrenados son capaces de obtener detalles excepcionales sobre una condición de salud en una persona que puede estar muy alejada.

Edgar Cayce, el famoso sanador estadounidense de la primera mitad del siglo XX, era capaz de obtener información curativa precisa y bien documentada para pacientes que se encontraban a un continente de distancia. ¿Cómo lo consiguió? ¿Qué tiene la fuerza Chi que permite esta cualidad de "la distancia no es importante"? Mientras que otros factores son importantes en la curación espiritual (ver más abajo), la distancia aparentemente no lo es.

Resultados de Glen Rein

El físico Dr. Glen Rein ha realizado una serie de experimentos con sanadores espirituales desde la década de 1980. Describió algunas de sus investigaciones en una charla de 2011 disponible como vídeo en YouTube⁵.

En un experimento, observó los efectos que la intención espiritual del sanador tiene en el ADN humano, así como en las células nerviosas humanas. Para ello, colocó ADN humano y células nerviosas humanas en una solución en una placa de Petri, y midió la conductancia eléctrica en la solución. Al mismo tiempo, un sanador espiritual situado a unos metros de distancia proyectó una intención en la dirección de la solución. En la Fig. 4 se ve una respuesta negativa prominente; también se observaron respuestas positivas. Las respuestas se produjeron de forma fiable, cada vez después de la intención del sanador.

Interesante fue un experimento en el que se registraron simultáneamente las soluciones de ADN y de células nerviosas (Fig. 5), y en el que la conversación de los experimentadores tocó dos temas diferentes. En primer lugar, la conversación se volvió bastante emotiva en una discusión sobre el SIDA. Esto provocó una respuesta en la solución de ADN, pero no en la solución de células nerviosas. Después, 44 segundos más tarde, la conversación se convirtió en otra conversación emocional sobre el padre del experimentador, que padece la enfermedad de Alzheimer. En este caso, las células nerviosas respondieron mucho más claramente que la solución de ADN.

⁵ *Symposium der DGEIM, Vortrag Glen Rein* <https://www.youtube.com/watch?v=FwAbJTGOJA4> (presentación en inglés con traducción al alemán).

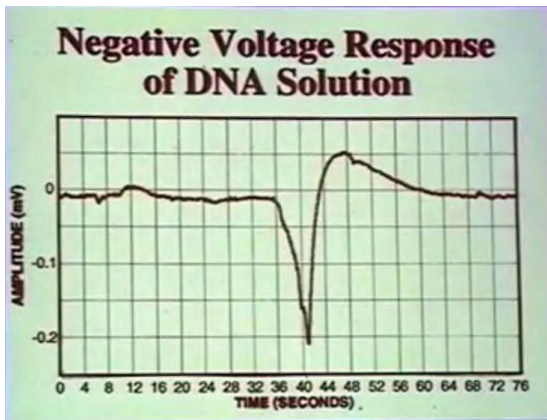

Fig. 4. Respuesta negativa de la solución de ADN a la emisión de una intención por parte de un sanador espiritual. Las ilustraciones de las Figs. 4 - 8 son del informe de YouTube al que se hace referencia en la nota 15.

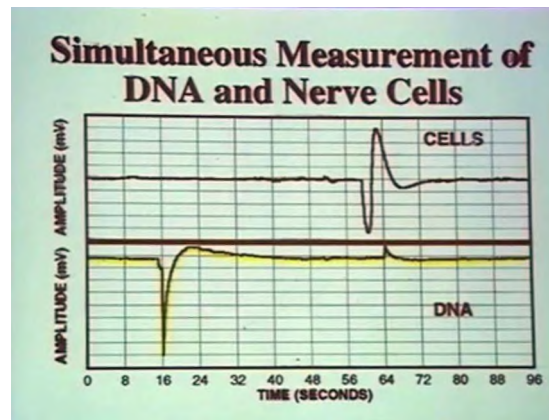

Fig. 5. El ADN y las células nerviosas se grabaron simultáneamente. La conversación se refirió primero al SIDA y luego a la enfermedad de Alzheimer. Las dos soluciones respondían de forma selectiva y adecuada al tema de la conversación.

Retenemos: SIDA → respuesta del ADN, Alzheimer → respuesta de las células del tejido nervioso.

Esto es interesante, ya que el SIDA se propaga invadiendo el ADN humano, mientras que la enfermedad de Alzheimer afecta al sistema nervioso. Por increíble que parezca, esta observación sugiere que los cultivos de placas de Petri humanas aisladas podrían haber captado el tipo de tema de conversación.

La necesidad de concentrarse

Glen Rein también realizó amplios experimentos en los que los sanadores espirituales enfocaban su energía en células vivas de linfocitos (sistema inmunitario). He aquí una lista resumida de sus observaciones:

- La proyección de intenciones específicas aumentó o disminuyó la síntesis del ADN de los linfocitos.
- Ciertas intenciones eran más eficaces que otras. El pensamiento no focalizado (como el utilizado frecuentemente en la curación mental) no era eficaz. *El amor emitido sin intención era ineficaz.*
- Cuando el sanador trabajaba con imágenes, era tan eficaz como cuando transmitía una intención.
- El uso de ambas imágenes y la intención, por parte de aquellos sanadores que eran capaces de tal combinación, tenía un efecto aditivo.

Retenemos especialmente que "el amor emitido sin intención era ineficaz". Esto plantea una pregunta a muchos practicantes de la "meditación de atención plena": ¿su meditación está suficientemente enfocada para el propósito que desea obtener, o es demasiado difusa? En mi práctica personal siempre he obtenido los mejores efectos cuando el lugar o el propósito estaba más claramente definido. Así, la meditación mindfulness no focalizada puede ser menos efectiva o ineficaz que la emisión de amor totalmente focalizada.

Los sanadores son mejores que las máquinas y las sustancias ingeribles



Fig. 6. El curandero se proyecta a un tubo de ensayo en un recipiente. Ilustraciones del informe de YouTube al que se hace referencia en la nota 5.



Fig. 7. Secuencia de ADN en proceso de desenrollado.

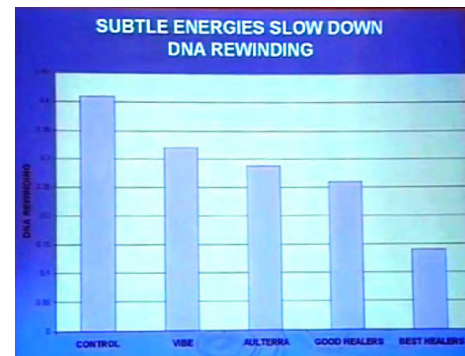

Fig. 8. Los efectos fueron mejores para los sanadores (dos columnas a la derecha, lo más bajo es mejor). Los resultados de los controles se ven en el extremo izquierdo.

Por último, el Dr. Rein informó sobre un conjunto de estudios realizados con el grupo HearthMath en Boulder, Colorado. En este caso, el objetivo era examinar la capacidad de influir en el grado de enrollamiento o desenrollamiento de una secuencia de ADN (Figs. 6 – 8).

En este caso, había varios sanadores espirituales, así como una sustancia ingerible y una máquina que se supone que potencia la acción del ADN.

Resultó que los sanadores eran mejores para ralentizar el desenrollamiento del ADN (si se quiere, causando un diminuto "efecto antienvjecimiento"), y que estos experimentados sanadores humanos obtuvieron mejores resultados que la sustancia química o la máquina. Pero todos los tratamientos realizados por los curanderos humanos fueron mejores que ningún tratamiento (mostrado en la columna de la izquierda de la Fig. 8).

Distancia

Otro resultado que aparece en los casos de curación espiritual avanzada es la poca importancia de la distancia. Los sanadores que trabajan a corta distancia de un cliente pueden ser tan eficaces como cuando están muy alejados. Glen Rein también informó de que los sanadores lo hacían igual de bien cuando estaban a una milla de distancia del objeto que cuando estaban cerca del mismo.

Número de sanadores

Otra observación frecuente es que varios sanadores trabajando en conjunto pueden desarrollar mucho más poder que un sanador trabajando solo. En el ejemplo de una curación china de un tumor descrito en un capítulo anterior (4.2.), tres sanadores mentales cantaron repetidamente la frase "ya está curada". El efecto fue poderoso y se documentó en directo en una pantalla de ultrasonidos.

La acción cooperativa coherente se ha descrito a menudo como multiplicativa. Así, supongamos que tres sanadores trabajan en total conjunción y que cada uno tiene un efecto curativo de 10. Su efecto combinado no sería de 30, sino de $10 \times 10 \times 10$, es decir, 1000. Incluso los compañeros de vida y los equipos de marido y mujer podrían tener efectos mucho mayores que los individuos por sí mismos, y una familia de 3 o 4,

trabajando en total coherencia, podría tener un efecto curativo muy poderoso.

6.2.4. Conclusiones

De todas estas observaciones concluimos que los siguientes elementos son importantes, posiblemente cruciales, en la curación espiritual:

- ***Las proyecciones de los sanadores espirituales experimentados pueden tener un efecto en el tejido humano vivo.***
- ***La distancia geográfica no es importante***
- ***La proyección sobre el objeto de curación debe estar enfocada.***
- ***La proyección debe mostrar un fuerte componente emocional.***
- ***La proyección debe contener una intención clara o una imagen clara. Ambas cosas al mismo tiempo serían lo mejor.***
- ***La proyección humana - especialmente cuando es fuerte - es más poderosa que las técnicas ingestivas o mecánicas.***
- ***Los sanadores coherentes y emocionalmente comprometidos muestran los mejores efectos en la curación espiritual.***

Estas conclusiones parecen razonables en la actualidad. Se necesitan más estudios para ver hasta qué punto son generalizables estos resultados. ¿Hasta qué punto pueden reproducirse? ¿Pueden los resultados generalizarse al tratamiento de diversas enfermedades?

Pero por el momento, vemos suficientes resultados creíbles para motivarnos a seguir examinando estas cuestiones. Además, vemos elementos que nos recuerdan al entrenamiento del Chi. Por ejemplo, los practicantes de Chi suelen invertir fuertes emociones en su trabajo. Escuche los gritos emocionales que produce el practicante de Chi mientras mueve grandes objetos a distancia en este vídeo⁶.

Concluyo: Contrariamente al enfoque cada vez más mecanizado de la medicina occidental, la curación espiritual es aparentemente mejor cuando implica la energía humana emocional.

6.2.5. Experimento

Defina un objetivo de curación claro para usted. Asegúrese de tener un criterio claro para juzgar si la curación se ha producido o no. Por ejemplo, en lugar de toser cada 5 minutos, podría fijar el objetivo en no toser más de una vez cada media hora. Ahora establezca una sesión de curación sin interrupciones. Siéntate o tumbate y reserva diez minutos para el ejercicio.

Comience por respirar con regularidad. Haga 20 respiraciones profundas. Cuente hasta cinco en cada inspiración y cinco más en cada espiración. Sea muy regular.

Ahora supere la vergüenza de hacer algo inusual y Pruébalo. Quizás empiece susurrando. Pero incluso cuando susurres, llénalo de plena convicción emocional. Apóyate en ello con todo tu corazón. Susurre, diga o cante "Estoy curado" durante tres minutos, sin perder de vista su claro objetivo de curación.

Mejor aún, hazlo con un amigo cercano o con uno o varios co-meditadores cercanos que comprendan plenamente y deseen ayudar de verdad. Diga o cante "estoy curado" y

⁶ "Man in China moves objects with CHI/KI energy" <https://youtu.be/rm2nA8delXc>. Todo en chino, pero basta con ver el vídeo.

"él/ella está curado" al unísono.

A continuación, haz una respiración rápida durante 10 segundos. Espera otro minuto para calmarte. El ejercicio completo no debería durar más de 15 minutos.

Una vez que haya terminado, pregunte con su herramienta de comunicación interdimensional preferida (por ejemplo, el péndulo) cuántas sesiones más de este tipo son necesarias para efectuar una curación permanente.

No se desanime. En mi caso, la limpieza del problema respiratorio de toda la vida llevó un año entero, es decir, unas 50 sesiones. Pero el efecto ha sido total y a largo plazo.

Perspectiva general: para acelerar la curación, necesitamos la convicción plena y emocional de otras personas que realmente trabajen junto a ti.

[Verificación: "Melkiades, ¿estás de acuerdo con el texto tal y como está?" "Totalmente de acuerdo."]

Figure 28. A portable Kirlian device (courtesy, R. Martin)

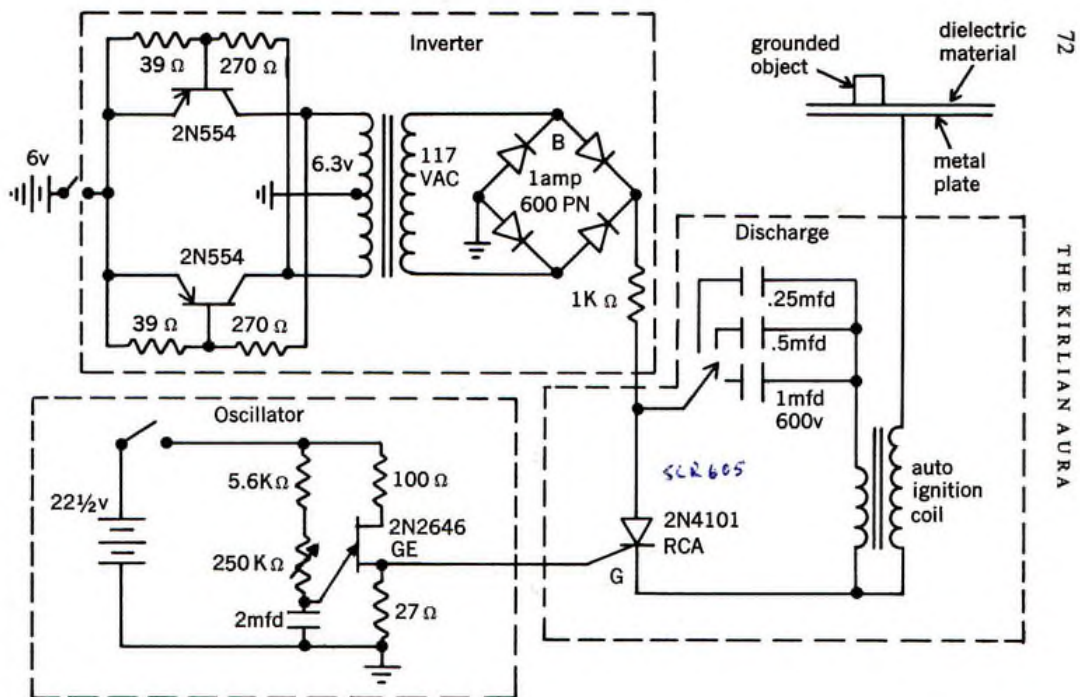

6.3. Perspectivas de salud a largo plazo

Si vivimos lo suficiente, los problemas de salud tienden a alcanzarnos con el tiempo.

A medida que envejecemos, los problemas empiezan a acumularse. Sabes que tienes algo "serio" cuando encuentras más de 10 "problemas" en tu cuerpo. La mayoría de las cosas son menores, un pequeño chichón aquí, una pequeña herida allá, un poco de peso que no desaparece, una alergia o dos, un problema respiratorio, un diente que te molesta, cansancio, insomnio, un estómago irritable, un codo de ordenador, un dedo del pie que se ha golpeado, lo que sea, varios dolores y molestias.

Si recorre sistemáticamente su cuerpo, empezando por la cabeza, preguntando por cada uno de sus órganos internos y terminando por los dedos de los pies, puedes descubrir tantos problemas menores o mayores que tus 10 dedos no serán suficientes.

Durante todo este tiempo, apenas has tomado nota, te has ajustado un poco, te has tomado dos aspirinas o un café fuerte y has hecho lo posible por olvidarlo todo. Salvo que, de vez en cuando, el asunto en cuestión no desaparece sin más. Al contrario, se vuelve más insistente, hasta el punto de que puede despertarte en mitad de la noche. Algunas mañanas puedes sentir que todo se ha descarrilado. Pero entonces te reprendes por sentirte tan negativo, y haces lo posible por olvidar tus desagradables recuerdos, una vez más.

Patea la lata por el camino.

Detener la espiral?

Si la situación empeora, año tras año, puedes empezar a preguntarte: ¿podemos detener alguna vez esos desagradables recordatorios?

Sí, se puede. Aquí quiero contarle algunas paradas posteriores en mi largo camino hacia una "solución sostenible" del envejecimiento.

Iré en tres pasos:

1. Condiciones y causas
2. Enfoques y remedios
3. Perspectivas y misiones

6.3.1. Condiciones y causas

Nuestro principal objetivo es llevar una vida sana. Sin embargo, según las estadísticas actuales, pasamos alrededor de una sexta parte de nuestra vida con falta de salud, sobre todo en la vejez. Gran parte de la investigación médica trata de entender cómo se puede reducir este sufrimiento humano tan común y extenso.

Varias líneas de investigación nos proporcionan información importante sobre los elementos que contribuyen a la buena salud. Ya me he referido a importantes factores psicológicos. Recordemos que una serie de estudios ha demostrado que las personas felices viven más sanas y más tiempo. Pero, ¿cómo podemos seguir siendo "felices" si una afección de larga duración no deja de recordarnos con dolores y limitaciones?

El ser humano vive en interacción directa con los microbios. Entre ellos se encuentran el estudio de los microbios¹, la genética/epigenética, la nutrición y la psicología. Sin ellos, no

1 "Un microbio es cualquier organismo vivo que pasa su vida a un tamaño demasiado pequeño para ser

podríamos digerir nuestros alimentos, es decir, no podríamos vivir sin esos microbios.



Al mismo tiempo, algunos otros tipos de microbios nos hacen la vida muy difícil. Se acumulan en zonas mal regadas (por ejemplo, en las articulaciones) y acaban excavando nichos en los tejidos y los huesos. Desde estos lugares protegidos, continúan con sus malvados propósitos. Siguen ampliando su territorio, nos privan de nutrientes y llenan nuestros sistemas con sus desechos.

Sólo nos damos cuenta de ellos relativamente tarde, por ejemplo cuando sufrimos artritis, o cuando tenemos infecciones, o cuando han empezado a interferir seriamente en las funciones de uno o dos órganos, etc.

El sistema inmunitario

Nuestro sistema inmunitario se encarga de separar los microbios beneficiosos de los perjudiciales. En una persona sana alimentada correctamente, esta acción policial tan compleja se realiza admirablemente bien durante nuestros primeros 40-50 años de vida. Pero los microbios son insistentes, la batalla nunca se detiene y, poco a poco, los "malos" empiezan a tomar el control. Refuerzan su territorio, ocupan partes del cuerpo, se mezclan hábilmente con los "buenos" para evitar ser descubiertos y se multiplican a una velocidad asombrosa.

Así, las sofisticadas fuerzas de nuestro sistema inmunitario se quedan atrás y se ven poco a poco desbordadas. Por supuesto, las frecuentes infecciones, las toxinas que abundan en nuestro entorno y nuestra dieta nutricionalmente empobrecida no ayudan a las cosas.

Así que nuestro pobre cuerpo empieza a reconocer los muchos males, cada año un poco más. Dependiendo de su "debilidad preferida", los daños se manifiestan primero en el sistema circulatorio, el sistema de movimiento, el sistema nervioso, la digestión, el sistema de eliminación, etc. Después de un tiempo, estos sistemas empiezan a fallar gradualmente en sus funciones.

Cuando los fallos se acumulan lo suficiente o cuando el cuerpo trata de reparar el daño, puede producirse un fallo repentino del sistema (fibrilación del corazón, derrame cerebral por un coágulo de sangre, etc.), o más gradualmente a través de un efecto dominó de órganos que fallan, como se ve típicamente en las fases terminales del cáncer, la artritis avanzada, etc. Los efectos indirectos del malestar microbiano también contribuyen a varias enfermedades progresivas.

Efectos tardíos

Lo crucial en toda esta historia es que las causas del problema suelen estar muy alejadas de sus consecuencias.

Los daños pueden comenzar incluso en la vida fetal y pasar desapercibidos hasta la vejez. Por lo tanto, lo mejor sería empezar a apoyar las funciones de nuestro sistema inmunitario lo antes posible. Y eso lo hacemos muy pocas veces. Solemos esperar hasta que las cosas han empezado a descontrolarse seriamente, tal y como hice yo con mi agotamiento.

visto a simple vista. Los microbios incluyen bacterias y arqueobacterias, protistas, algunos hongos e incluso algunos animales muy diminutos que son demasiado pequeños para ser vistos sin la ayuda de un microscopio. El término microbio es la abreviatura de microorganismo, que significa organismo pequeño. ... Los microbios son extremadamente diversos y representan todos los grandes reinos de la vida, incluidos los animales, las plantas, los hongos, los protistas y las bacterias".

<http://commtechlab.msu.edu/sites/dlc-me/zoo/ziwim.html>

En general, cuando recibimos "la primera noticia realmente mala" de nuestro médico, la reacción es recurrir a una de las miles de "curas" que prometen soluciones rápidas o inmediatas. Esta acción rara vez tendrá los efectos deseados, por una razón lógica: un mal que se ha instalado en nuestro cuerpo hace mucho tiempo no se levantará y se irá unas semanas o incluso unos meses después.

Cuando por fin has empezado a notar un ataque, ya se encuentra en un punto débil estratégico. Los microbios están dirigidos por la "inteligencia social". Se reproducen en diferentes lugares del cuerpo. Si los cazamos en un lugar, tienden a multiplicarse en otro. Así que, durante mucho tiempo, debemos librar una batalla inteligente en varios sitios para rectificar el equilibrio contra un enemigo muy inteligente que nunca duerme.

A menudo se necesitan años para que la "policía inmunitaria" se imponga en una situación determinada, de modo que nuestros procesos innatos de recuperación y regeneración de los tejidos puedan ocuparse realmente de los daños.

6.3.2. Remedios: a la batalla

Cuando había finalmente comprendí a qué me enfrentaba, empecé una batalla sistemática. Decidí que apoyaría a mi sistema inmunológico lo mejor que pudiera y que les haría la vida muy difícil a esos agentes microbianos dañinos. Llevo en esta batalla algunos años. Veamos qué ha cambiado.

La alimentación. He cambiado radicalmente mis hábitos alimentarios y ahora sigo una dieta equilibrada para el genotipo² que favorece las ensaladas y las verduras frescas, los nutrientes adecuados para el genotipo y niveles comparativamente bajos de proteínas.

Uno de los objetivos clave de una dieta "alta en verduras" – "moderada en proteínas" es el mantenimiento de un nivel de líquido intersticial de pH neutro que favorezca mejor las funciones inmunitarias. Para favorecer un alto valor nutricional, muchas verduras permanecen sin cocinar. Como hasta la saciedad, pero no en exceso. Dejo unas 8 horas entre la merienda y el desayuno.

El alcohol, más de 2 tazas de café al día, el azúcar añadido y los dulces están fuera de la lista, al igual que los zumos de frutas y los refrescos. La mayoría de los hidratos de carbono (pizza, bollería, etc.) desaparecen. Se corresponde bien con mis necesidades. Con el paso de los meses, los antojos de "excepciones" han desaparecido esencialmente.

Dolores. Debido a los daños residuales de mi época anterior a la expulsión, los tratamientos solían quitarme entre 30 minutos y 2 horas del día. En este momento estoy maravillosamente libre de dolor.

Extras. Acudía a mi profesional de la salud complementaria una o dos veces por semana. En mi caso, eso fue fácil, porque mi compañera Elena es la profesional de la salud en cuestión.

Ahora el "tiempo de inspección sanitaria" es mínimo.

Además, he desarrollado unas grabaciones de audio para ayudarme a dormir que me pongo de vez en cuando³. Estas me ayudan a alcanzar de 3 a 4 periodos de sueño delta cada noche. El sueño delta profundo se asocia con un mayor apoyo del sistema inmunológico. Además, después de suficientes períodos de sueño delta, me siento excepcionalmente en forma y bien descansado. Por último, hago una meditación y pido apoyo todas las noches antes de dormirme.

² Dr. Peter J. D'Adamo, <http://www.dadamo.com/txt/index.pl?1039>

³ El Arcángel Uriel también me ha dado una receta particular para varias condiciones que serán documentadas en los próximos meses.

Hago todo esto sin medicamentos recetados. Tomo una o dos pastillas de vitamina C al día, y eso es todo. Como habrás sospechado, me he mantenido alejado de cualquier "inyección experimental". En resumen, me he convertido en un "loco de la salud constante". Ha sido la resolución de un conflicto de larga duración entre la razón y los hábitos fáciles. La razón ha ganado finalmente a la comodidad.

Los efectos positivos se han impuesto silenciosamente. Los pequeños dolores en las articulaciones (codo de ordenador, túnel carpiano, rodillas, pies) han desaparecido esencialmente. Los acúfenos que me acompañan desde hace unos 15 años han desaparecido esencialmente, los dolores de hígado y de vesícula biliar han simplemente cesado, las perturbaciones neuromusculares de mi agotamiento han fuertemente disminuido, el sistema intestinal está tranquilo y hace bien su trabajo.

6.3.3. Perspectivas y misiones

Más allá de las acciones inmediatas, necesitamos una visión a largo plazo o una perspectiva de vida.

He aquí algunas cosas en las que hay que pensar.

La recomendación más importante es: "trabaja con tu Ser Superior". Construye una sólida confianza en las respuestas que obtienes de las herramientas de comunicación que has elegido. Trabaja con tu péndulo, habla con tu Ser Superior y asegúrate de que Él/Ella te da respuestas claras.

La gente me pregunta a menudo sobre la salud o sobre un futuro compañero de vida. Mi primera pregunta es: "¿Qué dice tu Yo Superior sobre esto?". ¿Y cuál es la respuesta típica? "¡Ah, te has olvidado de preguntar a tu Yo Superior!".

Cuando tienes una pregunta importante, la primera reacción es hablar siempre con tu Yo Superior.

Una vez hecho esto, tómate tu tiempo para trabajar en los cambios o limpiezas internas que hayas decidido. Esto puede llevar varios meses.

Entonces, cuando te sientas preparado para lanzar tu segunda fase de cuestionamiento, te sugiero que te hagas *esta pregunta central, que es: "¿cuáles son tus planes de vida? ¿Tienes una "misión para vivir" durante las próximas décadas? ¿Aspiras a vivir mucho tiempo sin achaques? ¿Quieres dar prioridad a un plan de salud, y llegar a leer y seguir un programa riguroso?*

¿O tienes alguna misión importante detrás de tus preocupaciones de salud?

Después de reflexionar sobre esta cuestión durante algún tiempo, la gran mayoría de la gente dirá simplemente: "no, dar prioridad a un plan de salud me parece demasiado complicado. Y no, no siento ninguna visión o misión particular en mi vida. Déjenme simplemente vivir mi vida y estaré bien".

OK, eso es perfecto. Haz lo que es razonable. *Coma regularmente, no exagere y, sobre todo, lleve una buena vida social, y le irá tan bien como a la mayoría de sus amigos, o mucho mejor.*

La esperanza de vida media en los países desarrollados ronda ahora los 80 años⁴⁴, eso es lo que podemos esperar actualmente. No te pongas delante de un autobús en marcha, ten cuidado al bajar las escaleras y no te preocupes en exceso por tu salud. Quizá alguna "píldora epigenética" pueda, en cualquier caso, cambiar todo el panorama dentro de unos años.

4 https://en.wikipedia.org/wiki/List_of_countries_by_life_expectancy

Lo que parece segu https://en.wikipedia.org/wiki/List_of_countries_by_life_expectancyro en la actualidad es lo siguiente: Sin una convicción absoluta traducida en una acción enfocada, no podemos ganar la batalla contra los microbios. "Ganar la batalla" se definiría aquí como una reducción permanente y decidida de los síntomas que se deben a la acción persistente de las poblaciones de microbios.

Cualquier solución a medias está abocada al fracaso final. Un "enfoque suave" a medias de los problemas de salud, sin información completa y sin convicción decidida de su Ser Superior, sólo conduce a quejas sobre el plan de dieta y los frustrantes límites de tiempo que impone el enfoque elegido.

Yo les diría a estas personas: "disfruten de su vida, coman lo que les gusta comer, no exageren, hagan lo mejor que puedan y cuando les llegue la hora, el cuerpo simplemente habrá cumplido su tiempo. Habrá hecho su trabajo admirablemente bien durante estos maravillosos años que has podido ofrecer a este mundo".

Sin embargo, si usted está "apuntando a una misión"

Si por el contrario has decidido perseguir ***una determinada misión*** en lo que te queda de vida, mis sugerencias serían un poco diferentes, independientemente de tu edad.

En primer lugar, deberías establecer firmemente tu programa de salud. Hay que empezar por obtener toda la información posible sobre los temas que le preocupan, porque ningún enfoque tendrá éxito a largo plazo si no lo entendemos a fondo. Una vez que comprendamos las líneas generales de lo que hacemos, habremos creado la base para un cambio lógico que podremos perseguir fácilmente y con convicción. Esto motivará los cambios en nuestros hábitos con respecto a la alimentación, el sueño, el ejercicio, la respiración, las meditaciones, el cuidado de las debilidades físicas, etc.

Una vez que hayas hecho todos estos ajustes, mantenlos con constancia. Probablemente necesitarás *varios años* para ver su pleno efecto. Pero con el tiempo, sentirás que estás ganando la batalla. Sentirás una inmensa sensación de nueva energía en tu cuerpo, los pequeños dolores desaparecerán o disminuirán considerablemente y te sentirás mucho mejor.

Entonces, *¡vive tu misión!* Enriquece nuestro mundo, aporta tu nueva comprensión a todos nosotros y, al hacerlo, sigue aprendiendo tú mismo. Luego, déjanos aprender de tus nuevos conocimientos tanto como podamos.

Todo está en tus manos, es tu elección, y mucho depende de lo que quieras hacer exactamente con los preciosos años que aún tienes con nosotros.

Te deseo lo mejor, sea cual sea tu elección.

[Verificación: "Melkiades, ¿estás de acuerdo con este resumen?" "Sí, completamente." "¿Puedo ponerlo en Internet?" "Sí, ahora puedes." (He tenido que cambiar algunas frases y añadir más matices a una versión anterior)].

7.1. La vida ascendida en el vórtice

Hay momentos en la vida en los que se sabe que ha ocurrido algo excepcional.

Las personas que han tenido experiencias cercanas a la muerte suelen decirnos que su vida ha cambiado totalmente. Sus propósitos vitales cambian profundamente, y a menudo se sienten impulsados a cambiar de carrera y a dedicarse a nuevas actividades. Dicen que sienten un profundo cambio en su interior, a menudo también una paz y una alegría mucho mayores.

Eso corresponde a una entrada firme en la ascensión.

A mí me ocurrió algo parecido en el verano de 2013. No fue una experiencia cercana a la muerte, sino un taller extracorporal con William Buhlmann, un conocido maestro espiritual¹. Después del taller salí con una sensación de existencia profundamente cambiada. Había entrado en mí una calma que nunca había experimentado antes. Además, me inundaron nuevas enseñanzas que me llegaban casi todas las noches y muchas veces durante el día.

Intentaré plasmar estas enseñanzas. Anteriormente, la transición de la 3D a la 5D había sido larga y gradual. Los elementos de 3D habían empezado a perder importancia y los de 5D habían empezado a dominar. Pero el taller de Buhlmann fue un umbral clave para un nuevo conjunto de experiencias. Mis experiencias en 3D se vieron rápidamente impregnadas de perspectivas más amplias y abarcadoras. Los colores se volvieron más vistosos, los sonidos más ricos, el encuentro con los amigos más delicioso, y mi tiempo privado se ha vuelto mucho más diverso y multidimensional.

En un momento dado, nuestro vocabulario humano ya no es suficiente. Nuestra experiencia entra en un mundo en el que la palabra escrita ya no puede captar ni reflejar toda la riqueza de la experiencia. Ahí comienza un nuevo mundo, y empiezan a surgir nuevos significados y nuevos mundos.

Es una gran aventura y mucho por descubrir.

7.1.1. A través del vórtice

Escuché a William Buhlmann hablar en Internet sobre las experiencias extracorporales.

He escuchado a menudo a personas hablar de sus experiencias extracorporales, y pocas veces he oído a alguien hablar tan genuinamente y con tanto conocimiento de causa de tales aventuras. Bob Monroe fue el último. Así que normalmente no me emociono demasiado.

Pero esto fue diferente. Sorprendentemente, ya que vivo en Europa, Buhlmann iba a celebrar un fin de semana cerca de aquí a dos meses. Me apunté enseguida, pero el taller ya estaba lleno. Me pusieron en una lista de espera y luego me olvidé de ello.

Un mes después se pusieron en contacto conmigo porque se había abierto una plaza. La cogí rápidamente y, efectivamente, la sala estaba llena hasta la última esterilla de meditación cuando llegué. Buhlmann consigue que la gente se meta de lleno en la experiencia. En la primera hora, estábamos intentando tener las primeras experiencias extracorporales (OOBE = "out-of-body experiences" o "experiencia sorprendente").

¹ <https://astralinfo.org/>

Un fin de semana lleno de sorpresas

Aprendí que probablemente he tenido OOBES durante muchos años. Los sueños lúcidos que he puesto en estas páginas eran probablemente OOBES, según Buhlmann. Nuestra percepción del mundo cuando estamos despiertos es sólo un estado de conciencia entre muchos otros, y un sueño lúcido representa otro estado de conciencia. Cuando Buhlmann observa a las personas que sueñan mientras están en un estado OOB, su cuerpo vibracional (aura) está ligeramente desplazado (de reojo) con respecto al cuerpo físico.

La clave de las experiencias OOBES es inducir un estado de sueño lúcido, luego mantenerlo y explorarlo en detalle. Al final, uno debe escribirlo, de lo contrario lo olvida. Además, hay que hacer experimentos OOBES con regularidad, de lo contrario nunca se llega a ninguna parte.

Así que nos pusimos rápidamente en marcha hacia los mismos destinos que conocía bien de mis sueños lúcidos. Me resultó bastante fácil, y con cada ejercicio entraba en otro estado de sueño lúcido. Vaya, ¡qué efecto si haces cuatro o cinco de éstos seguidos!

Muchas de mis experiencias tienen un valor general, así que te diré lo que vi.

7.1.2. Mi experiencia en el vórtice

Nos imaginamos en un vórtice. Para ello, imaginamos un estanque redondo con agua que gira. El mío giraba *en sentido contrario a las agujas del reloj*, visto desde arriba. Me metí en el estanque y fluté junto con otros miembros del seminario, algunos de los cuales reconocí. Al cabo de un rato, percibí un vórtice de energía sobre el estanque. Lo miré y me dejé flotar en el aire por encima de nuestro estanque giratorio. Miré hacia abajo y, curiosamente, desde este ángulo, giraba *en el sentido de las agujas del reloj*.

Eso sólo tuvo sentido después. Mientras estaba en el agua, daba vueltas con los demás en sentido contrario a las agujas del reloj. Estaba en 3D. Una vez que atravesé el vórtice y miré hacia abajo, el estanque cambió la dirección. Ahora veía las cosas desde la perspectiva de la 5D. Las partes inferior y superior del vórtice aparentemente giran en direcciones opuestas.

El sufrimiento humano

En otro experimento, la tarea consistía en ver diferentes objetos en la propia casa. Vi el pomo de la puerta de mi casa – mucho más claramente que cuando intento recordarlo cualquier día. Luego vi mi lugar de trabajo en el ordenador y recordé una intensa experiencia que había sucedido en mi mesa, justo tres semanas antes del seminario.



Mirando por la ventana de mi estudio, en el lado opuesto de un amplio valle, hay una gran montaña. Durante una media hora, una intensa luz brillante se reflejó justo en mi estudio desde una gran cruz que se encontraba en la cima de esa montaña. La luz era absolutamente cegadora, mucho más brillante de lo que muestra mi foto de la izquierda. Me pregunté si se trataba de una especie de señal para mí, y Melkiades me dijo que, efectivamente, lo era.

En el experimento de Buhlmann iba a descubrir lo que esta señal quería decirme.

Me concentré en ese rayo.

Lo seguí hasta la montaña y al instante me encontré debajo de la inmensa cruz de metal

brillante que habían erigido allí². En mi meditación miré hacia la cruz y vi a un Cristo vivo colgado en la cruz (mientras que no había ninguna figura de Cristo en la cruz real en ese lugar).

Tenía un aspecto triste mientras miraba el valle de abajo. Me pregunté por qué exactamente sentía esa tristeza. Mientras me planteaba esa pregunta, yo mismo empecé a sentir una sensación de inmensa tristeza. Me identifiqué con el pesar por la gente del valle y de los alrededores. Percibí que Cristo no sentía tristeza por su propio destino, sino por el estado de toda la humanidad. Cristo sintió el sufrimiento humano, y su mayor deseo había sido ofrecer algún consuelo. Con la crucifixión, este sueño había llegado a su fin – al menos para las personas que conocía en ese momento a su alrededor.

Percibí un paralelismo. Todos hemos sido "engañados" por múltiples engaños y depravaciones mundiales.

Al igual que él, siento un inmenso pesar por el dolor y el sufrimiento que gran parte de la humanidad ha tenido que soportar como resultado de la gran injusticia que reina en todo el mundo. Mis pensamientos se desviaron más allá, hacia una resolución a largo plazo: Hace unos años, al salir de mi agotamiento, había decidido poner de mi parte para aportar una perspectiva más amplia en este mar de sufrimiento injusto.

La ascensión puede darnos esperanza y nuevos valores. *Al igual que el cristianismo primitivo aportó esperanza para hacer frente a las depravaciones masivas en el imperio romano, yo deseaba hacer mi parte ahora para apoyar un despertar amplio y espiritual.* Esto nos da una mejor perspectiva. Podemos identificar lo que está moralmente mal y lo que podría ser mejor, y cómo evolucionar de una condición a la otra.

Con este sentido reforzado de propósito cerré ese ejercicio.

7.1.3. Otra experiencia del Yo Superior

En otro experimento, debíamos examinar el mundo más allá del vórtice. Atravesé rápidamente el vórtice y salí por el otro lado.

Me encontré en un bosque exuberante y verde. Tenía una intención clara. Quería volver a encontrarme con Melkiades, ya que le había visto en el espacio hace unos años (sección 2.1.).

Al seguir mi intención, se me abrió un estrecho camino. Durante un buen rato zigzagué a izquierda y derecha alrededor de varios árboles y arbustos. Finalmente, surgió una enorme estructura en el frondoso y húmedo bosque verde. Se parecía mucho a un castillo medieval, muy macizo, salvo que tenía ventanas.

Encontré el camino, hacia arriba, fuera del bosque, hasta la entrada. Frente al castillo, había campos abiertos con cultivos. Justo delante de mí, en la entrada del castillo, había un pozo, símbolo de profunda sabiduría. Miré hacia abajo y vi el agua en las profundidades. Mientras miraba el pozo, éste se llenaba de arena y se secaba, justo delante de mis ojos.

Tomé nota. Era otro símbolo, de nuevo en sintonía con la lamentable situación actual del mundo.

Giré a la izquierda para atravesar las puertas. Vi una gran terraza abierta en lo alto del castillo, con mesas dispuestas alrededor. Alrededor de las mesas estaban sentadas unas

2 Al parecer, la gran cruz de metal situada cerca del Monte Tamaro, en el Tesino (Suiza), ya ha sido retirada. La cruz en sí no tenía ningún significado religioso para mí, ya que no soy un cristiano practicante. La experiencia fue mucho más sorprendente y mucho más significativa, como mensaje del sufrimiento humano mundial.

30 personas, todas ellas muy diferentes. No reconocí a ninguna de ellas. Algunos eran altos, otros bajos, algunos parecían sabios y otros eran simplemente gente humilde. Algunos tenían hijos y otros estaban sentados solos. Eran tan divergentes que me pregunté por qué estaban todos sentados juntos en esas mesas. ¿De qué tendrían que hablar?

Yo había venido a encontrarme con mi Ser Superior, así que pregunté con una fuerte voz interna: "pero, ¿dónde está mi Ser Superior?". La respuesta volvió a sonar con fuerza alrededor de las personas de las mesas: "¡Nosotros somos tu Yo Superior!

Me quedé totalmente atónito. ¿Todas estas personas son mi Yo Superior?

Buhlmann nos había advertido. La "realidad" era muy diferente en este otro estado de conciencia. No sólo puedes atravesar las paredes como si estuvieran hechas de espuma blanda, sino que también debes doblar tu mente en torno a algunas realidades novedosas. Aparentemente, aquí estaba este grupo de personas, totalmente desconocidas para mí, que me hablaban con una voz coherente. Al mismo tiempo, todos son muy diferentes en apariencia y en presunta experiencia personal.

Necesito algún tiempo para asimilar esta experiencia. *Mi Yo Superior es aparentemente una entidad múltiple de seres muy divergentes.*

7.1.4. La viga de hierro

En el siguiente ejercicio, se nos invitó a encontrarnos directamente con nuestro Yo Superior. William Buhlmann nos había animado a pensar en nosotros mismos como participantes en estos estados OOB, en lugar de como simples "espectadores de la película". Estuve de acuerdo. Era el momento de ser más activo en el mundo OOB. Estuve jugando con la idea de preguntar a mis amigos del Yo Superior si podía unirlos a ellos para algunas visitas conscientes.

Como ahora tenía una idea de dónde solían pasar el rato "mis amigos", me proyecté a la terraza de la parte superior del castillo. Pero no llegué allí, de alguna manera.

Acabé suspendido en un espacio azulado y ligeramente anaranjado. Mi guía – sentí que era el mismo que había conocido en mis estados de sueño – estaba encima de mí, ligeramente a un lado, y me pedía que siguiera la siguiente lección.

Debía mirar hacia abajo, hacia una gran viga de hierro que estaba siendo separada por enormes fuerzas a la izquierda y a la derecha. Había una enorme tracción, pero la viga, que era tan gruesa como las que se utilizan para los grandes proyectos de construcción, no estaba dispuesta a romperse. Los tirones continuaron, finalmente apareció una grieta y, de repente, la parte derecha de la viga desapareció, fuera de la vista.

Miré la parte izquierda que quedaba. ¿Adónde lleva? Lo seguí con la mirada, y era un rayo interminable. Se dirigía directamente hacia la izquierda y, como un camino alto, se curvaba elegantemente hacia arriba, y finalmente se dirigía hacia arriba y desaparecía en la altura sobre mí.

Me pregunté qué significaba esto. En un principio interpreté que esta ruptura simbolizaba la separación que ahora siento de mis colegas profesionales de la psicología, que no tienen espacio para el "Ser Superior".

En las experiencias posteriores, aprendí que esta ruptura con la psicología tradicional es efectivamente parte de la historia. Pero actualmente lo interpreto como un símbolo de mi proceso de ascensión. Ahora he roto en gran medida con mis sentimientos y objetivos tridimensionales: *eran la parte del rayo que desapareció*. Los valores ascendidos en mí son ahora más fuertes que nunca. *Ahora estoy siguiendo la parte del rayo que no tiene un*

final visible.

Dos sueños lúcidos próximos mostraron también que el rayo que llega al cielo tiene poderosas implicaciones. El fin de semana de Buhlmann se estaba convirtiendo en el comienzo de una aventura totalmente nueva en mi vida.

7.1.5. El llavero y el espejo retrovisor rotos



El seminario había llegado a su fin.

Después de despedirnos en el aparcamiento, busqué la llave del coche y me di cuenta de que se había descolgado. Me lo pregunté por un instante, pero luego me metí las llaves de casa en el bolsillo, la del coche en su ranura y me fui a casa.

Ya en casa, miré el llavero. Se había roto con una clara rotura de metal, tal como lo había visto en la viga grande. La llave del coche, la llave de mi "libertad", se había separado de las llaves de mi casa, las llaves de mi "existencia tridimensional establecida". El simbolismo era de nuevo evidente. Ahora estaba en un camino de liberación personal.

Las fuerzas del yo superior aún no habían terminado con sus mensajes, y ahora estaba entrando en un territorio menos divertido.

Al día siguiente del fin de semana de Buhlmann fui a comprar comida. Aparqué en un aparcamiento subterráneo, junto a una columna. Como de costumbre, aparqué directamente, para poder salir sin ningún daño. Recuerdo haber pasado por esta reflexión mientras aparcaba. Cuando salí en reversa después de comprar, retrocedí lentamente, pero al instante me recibió el ruido inconfundible de un choque. Mi espejo retrovisor derecho se había estrellado contra la columna.



Sinceramente, no recuerdo haber cambiado la posición del coche, y sí, debería haber comprobado también el espejo retrovisor derecho, en lugar de confiar en mis hábitos de conducción segura. La factura fue considerable.

¿El simbolismo? Es evidente. *"La vista hacia atrás está ahora agrietada. No vale la pena preocuparse. No mires hacia atrás. Mira hacia adelante"*. Gracias, amigos míos, entiendo el mensaje, miraré hacia adelante. Pero mientras siga en el mundo

de las 3D, también me acordaré de mirar el espejo retrovisor derecho antes de salir de un aparcamiento, aunque haya aparcado en línea recta.

La invitación a unirse al grupo

La historia fue aún más lejos.

En la noche siguiente tuve un sueño impactante. Estaba con unas personas, a las que no conocía. Algunas estaban vestidas y otras estaban desnudas. Sabía que estaba de visita en este espacio. El ambiente era agradable y libre del estrés cotidiano de la 3D. Había un ambiente ligero y muy alegre. Mi guía estaba a mi izquierda y me guiaba. Sentí que el mensaje era: "Bueno, querías venir aquí. Aquí estamos, así es como es".

Luego, después de un rato, dijo, con una sonrisa en la voz: "En realidad tenemos una oferta especial para usted. Puedes tener 750 días de prueba gratis con nosotros en los que puedes visitarnos cuando quieras. Al final del tiempo de prueba, puedes decidir formar parte de nuestro equipo permanente, todo ello mientras continúas en tu mundo 3D. O bien puedes volver a tu existencia actual. La elección dependerá de ti. Aquí tienes una

solicitud, toda ella a tu nombre".

Con esto, me dio una carta en un sobre. Miré el sobre, y en lugar de dos pequeñas direcciones de remitente y destinatario, estaba lleno de un largo mensaje muy complejo que ocupaba toda la superficie del sobre. La letra era romana, pero las palabras estaban en un idioma extraño que claramente no era una lengua europea. Me dijeron que la ortografía había sido romanizada, como a veces se romaniza el chino para los occidentales que lo aprenden. Además, algunas partes del mensaje estaban rodeadas de marcos mientras que otras estaban en mayúsculas normales.

La condición

¿Envié la carta? Pronto lo descubrí.

En mi siguiente sueño lúcido, me encontraba en una especie de entrevista. La sensación era bastante oficial, ni agradable ni desagradable. Pero ahora estaba a punto de recibir el precio completo del "trato de oferta especial" que mi yo guía superior me había transmitido. Me había vuelto prudente desde el daño del espejo retrovisor, y la prudencia estaba bien aconsejada. Los responsables de la admisión me dieron ahora la letra pequeña de la oferta. Decían: "El primer año tendrás que ir sin ropa todo el año".

Gulp. Me desperté. ¿Qué? ¿Era una especie de campamento nudista? Me senté en mi escritorio y le pregunté a Melkiades: "¿Es cierto que debo ir sin ropa durante todo el primer año?". La respuesta del péndulo fue "rotundamente sí".

Incrédulo, pregunté al Yijing: "¿Por qué?". Pregunté dos veces. La primera respuesta fue clara. Era para enseñarme humildad. La segunda respuesta fue igual de clara. La respuesta del Yijing fue "Mordiéndolo a través", sin líneas de movimiento. Tuve que apretar los dientes y aprender desde abajo.

Sin gloria pasada. Sin ropa durante un año, para que todos sepan quién soy realmente. No soy más que un novato total en esta experiencia de ascensión.

Todo tiene un precio, y fue peor que pagar la reparación del espejo retrovisor. Por otro lado, aceptar la oferta me daría una verdadera perspectiva del Yo Superior, tal y como nos habían contado en el seminario de Buhlmann.

Si iba a salir de mi perspectiva de "espectador de cine", de aprendiz, y convertirme en un verdadero maestro espiritual, tendría que pagar ese precio. En mi caso, fue otra lección de humildad.

¿Acepté este trato de oferta especial?

No estuve seguro durante algún tiempo. La humildad y la desnudez pública no son mi fuerte. Volví a trabajar en 3D durante un tiempo y reflexioné sobre ello.

Además, intuía que esta condición no sería probablemente una condición general para todos. Se me impuso sólo a mí, y quizá a otros como yo, que necesitan una lección de humildad. Es posible que haya que cumplir condiciones totalmente diferentes, o que no haya condiciones en absoluto. Son cuestiones que tuve que aclarar sobre la marcha.

7.1.6. Las secuelas

La primera secuela la escribí tres años después, en 2016. Estoy escribiendo esto en 2022. Ahora sé qué querían decir los guías con esa curiosa oferta.

En efecto, tuve que pasar por nueve años de estrecho cuestionamiento de todas mis acciones. El primer año fue especialmente difícil. Sabía que "ellos" me observaban.

Durante este tiempo, me ofrecieron de nuevo mucho de lo que deseo, pero también mucho de lo que aborrezco.

Algunas experiencias fueron muy desafiantes, incluso críticas. En un momento dado podría haber muerto o podría haber quedado gravemente discapacitado.

Los desafíos se hicieron aún más graves en 2018, hasta el punto de que mis guías espirituales me animan a pasar en silencio por esos años. Pero me enfrenté a todo y mantuve la calma hasta el final. Las interacciones diarias con Melkiades siguieron señalando el camino. En estos años he pasado gran parte de mi tiempo cuestionando mis actitudes, posiciones y hábitos anteriores. He tenido que cambiar bastante mis actitudes y objetivos.

Pero ante ustedes está el resultado neto de todas mis pruebas de toda la vida. Para ser admitido en el 12º Nivel Espiritual, el trabajo de mi vida fue examinado por un comité de examen de 7 arcángeles y me admitieron como "miembro junior".

Todavía estoy aprendiendo y es un momento muy emocionante. Hay mucho por hacer. Acompañame.

[Melkiades: "Estoy muy feliz por tu progreso espiritual".]

7.2. Más allá del vórtice



¿Estoy ahora "todo diferente"? Hablando por mí, sí, estoy en un punto radicalmente diferente.

¿Qué hemos aprendido?

He aquí un resumen de las diferencias clave entre un mundo "3D" y uno "3D plus". (En color: adiciones del 3D plus.)

	3D	3D plus
niveles:	físico y localizado	físico y localizado no físico y no localizado, conceptual
conciencia distintiva:	3D y tiempo consciente en el cuerpo subconsciente en el cuerpo	3D y tiempo consciente en el cuerpo subconsciente en el cuerpo
conciencia:	yo físico	yo físico extracorpórea = – nivel inferior (5º + 6º), – nivel medio (7º - 10º), – nivel superior (11º + 12º), – Creador
la muerte:	no hay existencia después de la vida, no hay alma	los humanos tienen alma, siguen un hilo continuo entre vidas, reencarnación
modo psicológico:	lógica	lógica intuitiva
prioridades:	individual, "yo primero", solo	centrado en la familia, responsabilidades de grupo pequeñas y escalonadas, cooperativa

Todo lo demás se deduce lógicamente.

En este punto me importa enormemente la gente que está conmigo en mi "enjambre". El *yo-con-otros-en-mi-enjambre* hace la gran diferencia. Pruébelo usted mismo y compare el punto de vista ascendido. Una vez que estamos realmente en esta perspectiva, es lo que la mayoría de nosotros prefiere.

Hay muchas maneras de llegar a esta conclusión, yo utilizaré la siguiente lógica que surge de las experiencias cercanas a la muerte. Una vez que contemples tal hipótesis, muchos otros fenómenos parapsicológicos y místicos caerán en su lugar.

7.2.1. Las ECM muestran el camino

Aparentemente, una de cada 20 personas ha pasado por algún tipo de experiencia cercana a la muerte (ECM)¹, y los vídeos de recuerdos vívidos de ECM se han vuelto frecuentes (consulte YouTube).

El hilo conductor de estos relatos es que un tipo de conciencia puede separarse del cuerpo físico y pasar por algunas experiencias (normalmente profundas).

Muchas veces la conciencia puede observar el cuerpo tendido en una cama o en una camilla, y puede hacer declaraciones precisas sobre lo que se dijo durante la experiencia e incluso sobre lo que ocurrió fuera de la vista de su cuerpo en el entorno físico cercano. Por ejemplo, una persona que tuvo una experiencia cercana a la muerte vio a un familiar aparecer en la sala de espera fuera del quirófano durante esta experiencia extracorporeal (OOBE). Si hubiera estado completamente dentro de su cuerpo físico, no podría haber tenido esta información.

La primera noción clave que extraemos de esto es que esta conciencia persistente puede estar separada del cuerpo físico y puede mantener una amplia conciencia independiente, como alguna forma de vista, oído y memoria personal fuerte o completa.

La siguiente cuestión es saber exactamente qué componentes se separan del cuerpo y cuáles permanecen en él. Para ello, podemos recurrir a algunos experimentadores cercanos a la muerte que han recogido extensas experiencias extracorporales, como Joe Marshalla, que tuvo varias experiencias extracorporales. En la más larga, fue declarado muerto después de 10 minutos sin señales de vida, volvió a su cuerpo, y posteriormente entró y salió de su cuerpo durante unos tres meses.

Como filósofo de formación interesado en la psicología y el comportamiento humano, hizo observaciones detalladas sobre qué partes de nuestra conciencia permanecen en el cuerpo y qué otras partes venían con él todo el tiempo².

Dos estructuras paralelas

Las explicaciones de Joe Marshalla son claras y detalladas.

De sus numerosas charlas se puede extraer que percibe las funciones humanas como dos estructuras paralelas e integradas. Por un lado, existe una red de aprendizaje de base fisiológica que nos permite operar en nuestra encarnación actual. Joe Marshalla se refiere a esta estructura como "pensamientos", pero también podemos incluir funciones psicológicas y corporales más amplias, como el sistema de movimiento, el oído, la vista y el tacto físicos, y las operaciones fisiológicas del cerebro. Esta estructura opera en términos de lo que la persona ha aprendido durante la encarnación actual. Por lo general, llamamos a esto el "yo físico".

Por otro lado, existe una entidad mucho más amplia que tiene una conciencia (aguda) de los mismos dominios de frecuencia que captamos físicamente con nuestros sentidos. Recoge inmensas cantidades de información, la almacena de forma fiable y, aparentemente, opera y responde en términos de una experiencia transencarnacional

1 Wikipedia traducido: "Según las fuentes... se estima que las experiencias cercanas a la muerte son reportadas por el cinco por ciento de la población estadounidense adulta". http://en.wikipedia.org/wiki/Near-death_studies

2 Las OOBES no traumáticas extensas, como las descritas por Bob Monroe, muestran amplias similitudes con los relatos de OOBES traumáticas. Por lo tanto, la separación corporal de las ECM no puede reducirse fácilmente a imaginaciones provocadas neuralmente e inducidas por el trauma. Wikipedia traducido: "Según las fuentes... se estima que las experiencias cercanas a la muerte son reportadas por el cinco por ciento de la población estadounidense adulta". http://en.wikipedia.org/wiki/Near-death_studies.

persistente.

Esto identifica y distingue lo que hemos denominado aquí "la entidad persistente", y lo que muchos denominan "el alma". Dado que esta entidad parece estar dirigida a un objetivo, vamos a plantear la hipótesis de que se trata en realidad de lo que hemos llamado aquí "el yo interior" o "el Yo Superior". En mi caso, se trata de "Melkiades" frente a "Melki".

7.2.2. La fuente del mensaje

Por diseño en nuestro mundo tridimensional, el yo interior sólo puede comunicarse con nosotros, los seres tridimensionales, a través del yo físico. La psicología tradicional no reconoce actualmente un "yo interior", porque en su interpretación (simplificaré un poco), "las personas normales, cuando están bien adaptadas, no hablan como otra persona". Cuando lo hacen, padecen una personalidad múltiple o algún trastorno delirante.

Pero utilicemos la definición "espiritual" que utilizamos para definir el espacio "3D plus" (tabla encima)³.

Cuando damos cabida a toda la información espiritual que captan las personas sensibles, una estructura del "yo interior" comienza a añadir su voz. Eso es lo que encontramos en color rojo en el esquema "3D plus" anterior. Este es también el espacio que identifican las herramientas de comunicación interdimensional.

3D vs. 3D plus

¿Qué sucede entonces si una persona sensible expresa una opinión de "3D plus"? ¿Qué peso debemos conceder a dicha opinión?

Cuando Melkiades me habla, y cuando el mensaje del péndulo dice algo diferente de lo que espero, ¿qué hago?

Y si dice algo que resuena con mis verdades profundas e internas que yo u otra persona sensible a la 3D plus mantiene conmigo, entonces ¿cómo actúo? ¿No tiene más valor el mensaje?

Y a veces, el ser interior realmente muestra que está hablando como una entidad separada ("muestra su bandera") cuando transmite mensajes del más allá. Por ejemplo, en las canalizaciones de Ra⁴, cada mensaje de Ra comienza con "Yo soy Ra". Esto distingue claramente la fuente no física de la física. Otros canalizadores muestran técnicas similares – como un tono de voz diferente – para marcar la fuente canalizada de su discurso.

Entonces sabes que el mensaje tiene un cierto peso y puedes tenerlo en cuenta.

Mensajes falsos

Al mismo tiempo, puedes ser engañado para recibir mensajes falsos.

Entre los canalizadores que se relacionan con frecuencia con las fuerzas superiores, circula el siguiente dicho: **cuanto más trabajos con regularidad y seriedad con las fuerzas espirituales, más intentarán las fuerzas negativas desviarte de manera cada vez más tortuosa.**

Crucialmente, si recibes algún mensaje que te induzca a cualquier actividad deshonesto o pensamientos traviosos, o cualquier gasto cuestionable, por todos los medios, cuestiona

³ *Es decir*, el espacio multinivel y multidimensional, especialmente descrito en "3.1. La Quinta Dimensión" y como "comportamiento de enjambre" en "5.7. Telepatía".

⁴ <https://www.lawofone.info/>

la fuente del mensaje. Cuando se les cuestione directamente sobre su origen, por ley universal, **se verán obligados a admitir su verdadero origen.**

Simplemente pregunta, "¿es usted realmente ... (la entidad cuestionable)?", y tendrán que admitir su verdadero origen. Y si no pueden confirmar su conexión o admitir su estatus negativo, **usa toda tu energía emocional y ahuyéntalos inmediatamente.**

Sea muy insistente. Cuanto más los desafíes, más insistirán. Así que sea persistente. Al final tendrán que marcharse.

He tenido que ahuyentar a las entidades negativas muchas veces. Cada vez, tardaron un minuto completo o más en alejarse, medido por la acción de mi péndulo y también por una vibración particular en todo mi cuerpo.

También he intentado establecer canales seguros con la ayuda de Melkiades y algunos arcángeles, pero al final se las arreglaron para atravesar. Pide que te protejan y cederán un poco. Los arcángeles me dicen que suelen tardar cinco años en que estar totalmente protegido todo el tiempo. Así que he aprendido a comprobar dos veces cada vez que recibo una llamada o un mensaje sospechoso de Mekiades o de cualquier otra entidad fiable y de alto nivel.

Rastros negativos

Si has estado vinculado emocionalmente con una entidad negativa durante algún tiempo, esa comunicación definitivamente dejará rastro en ti. Así que tenga cuidado. Particularmente, si ha estado en una relación emocional o sexual con una persona llena de negatividad, puedes desear consultar a una persona verdaderamente calificada. Limpiar a una persona de energía negativa puede llevar mucha energía y tiempo.

También sería bueno volver a consultar la sección 2.3. en esos casos.

7.2.3. Cambio de enfoque

Una vez que uno acepta la diferencia entre un yo físico y uno espiritual, el siguiente paso se hace posible: no es otra cosa que un cambio en el punto de vista habitual.

Uno puede intentar esto como un juego. De hecho, en eso consiste la meditación OOB. Se trata de tomar conciencia de la propia voz interior, de seguirla, de quedarse con ella y de empezar a explorar el mundo desde esta perspectiva. Al pasar por cualquier sesión seria de preguntas y respuestas, nos damos cuenta del importante entrenamiento que hemos realizado en estas páginas. Empezamos a comprender la tremenda riqueza de la nueva perspectiva.

Cuestionate a ti mismo.

¿Cómo ves tu propia vida desde tu nuevo punto de vista? ¿Cómo ves ahora tu(s) relación(es) íntima(s)? ¿Ves cómo hemos sido manipulados para participar en una enorme carrera de ratas? ¿Cuál ha sido mi contribución positiva al mundo hasta ahora?

Y: ¿a qué tengo realmente miedo?

Si perseguimos estas líneas de pensamiento durante algún tiempo, empezaremos a cuestionar muchas viejas creencias, y acabaremos dejando de lado bastantes. Una nueva sensación de alivio y alegría se apodera de nosotros a medida que dejamos atrás viejos e inútiles patrones, y cuando tomamos conciencia de nuevas posibilidades. Las reflexiones de estas páginas nos han mostrado la increíble riqueza y los nuevos potenciales que son posibles en un mundo 3D plus.

¿Nos convertiremos todos en "desertores corporativos" al perseguir tal cambio de perspectiva? ¿Nos retiraremos a las colinas y cultivaremos nuestras propias cosechas?

Esa *no* es mi interpretación. Todo lo contrario. La existencia ascendida favorece las interacciones humanas buenas y positivas en todas las circunstancias. No niega la sociedad humana, ni los proyectos de colaboración humana. Confirmando de todo corazón que una perspectiva ascendida es inmensamente "pro-humana". Favorece la cooperación positiva, pacífica, respetuosa y no explotadora, y una coexistencia genuinamente alegre en cualquier contacto social.

Es una dirección clara

Así que, en última instancia, toda la historia de la ascensión es relativamente fácil: *cambiamos nuestro punto de vista*. Al final, se necesitan pocas palabras. Escuchamos nuestra voz interior, nos tomamos en serio sus respuestas, aprendemos de ella, dejamos que nos guíe hacia una acción cooperativa mayor y responsable, afirmamos nuestro lugar natural entre nuestros colegas y seres queridos, y desarrollamos la confianza de que, de hecho, hacemos lo mejor que podemos hacer.

No es una gran revolución externa, sino una increíble evolución interior.

[Verificación: "Melkiades, ¿está esto completo? ¿Estás de acuerdo con todo?" "Sí. Totalmente de acuerdo."]

8.1. ¡Es posible!

¿Qué han hecho "ellos" con nuestro paraíso?



Adán y Eva dejaron un exuberante bosque verde
hace muchos años.



Estuvieron fuera algún tiempo,
pero ¿qué encontraron a su regreso?

Una tierra infértil, surcada
por barrancos erosionados.
Apenas hay hierba, ni árboles ni arbustos,
y los barrancos son difíciles de pasar.

¿Qué se puede hacer con eso?
¿Puede uno ganarse la vida en un entorno
así?

Mira lo que han hecho en China



Imágenes: izquierda: antes, derecha: después de la restauración, encontradas en Restoring China's Loess Plateau, Liu, 2012; Liu & Bradley, 2016, figs. Instituto de Recursos Mundiales.

<http://vegansustainability.com/restoring-chinas-loess-plateau/>

Imágenes facilitadas por Yan Jinmin en A lesson in regenerative agriculture from the Loess Plateau por Milly Ahlquist <https://uk.lush.com/article/lesson-regenerative-agriculture-loess-plateau>.

Loess Plateau in China



Estas dos imágenes fueron tomadas desde el mismo lugar en la meseta de Loess en China. Aquí se ha recuperado un área *del tamaño de los Países Bajos (40.000 km²)* para su cultivo, ¡en sólo nueve años!

Desde el punto de vista económico, el proyecto ha sido un gran éxito para los habitantes.

Esta zona había sido una tierra rica y productiva en la antigüedad, pero fue sobrepastoreada, y en el año 1000 d.C. se había convertido en un árido desierto similar al de la imagen superior derecha.

Tras el aterrizaje, esta tierra volvió a ser cultivada por unos 20 millones de personas que vivían en esta zona. La restauración de los ecosistemas fue acompañada de una reforma agraria que proporcionó muchos incentivos personales al aumentar considerablemente la propiedad de la tierra. Los estudios de seguimiento han demostrado que los ingresos se han triplicado.

Puede encontrar un buen vídeo aquí: "Regreening the desert with John D- Liu VPRO Documentary 2012"¹. Vea este vídeo, aunque tenga poco tiempo.

En este vídeo John Liu y Geoff Lawton han respondido a nuestra pregunta: "Sí", dicen, "es posible rehabilitar ecosistemas dañados a gran escala". Y "si podemos [hacerlo], ¿por qué no lo hacemos todos?"

Muchas preguntas y muchas respuestas alentadoras

¿Siguen adelante los grandes proyectos de recuperación de tierras en China y/o en otros lugares?

¹ <https://youtu.be/IDgDWbQtIKI>

¿Se están llevando a cabo también proyectos menores en otras partes del mundo?

¿Son estos proyectos un éxito financiero?

¿Qué se necesita para que un proyecto tenga éxito?

¿Cuál es su impacto potencial sobre el hambre en el mundo?

¿Por qué los medios de comunicación prácticamente no informan de estos grandes proyectos de recuperación?

¿Podría un individuo, una familia o un pueblo restaurar un terreno de este tipo para sí mismo?

Y la respuesta **es sí cada vez que...**

...se han llevado a cabo grandes proyectos tanto en China como en la India. Se consideran un gran éxito, y actualmente se están ampliando en ambos sitios.

...muchos proyectos menos conocidos, tanto con apoyo gubernamental como con financiación individual, se están llevando a cabo en todo el mundo, en una gran variedad de entornos y climas a veces hostiles, y con gran éxito.

...se han registrado resultados financieros extraordinarios en proyectos de India, China, Jordania, Etiopía, Ruanda y Fiyi, así como en muchos proyectos personales a largo plazo.

...existe ahora una gran experiencia en diversos tipos de proyectos de recuperación de tierras, acumulada a lo largo de unos 50 años.

...el hambre en el mundo sigue siendo muy real, pero sigue regularmente la estela de los conflictos mundiales. **En tiempos de paz**, los esfuerzos de recuperación de tierras que aquí se discuten han tenido y podrían tener en el futuro un impacto positivo importante en la reducción del hambre en el mundo. Y mucho más es posible dentro de esta perspectiva. Sin exagerar, un mundo sin hambre es posible, si existe la voluntad pública.

...la opinión mundial está muy polarizada hacia los acontecimientos negativos, sobre todo en los últimos años. Los desarrollos positivos que surgen lentamente se subordinan convenientemente a los acontecimientos alarmistas que se producen rápidamente. ¿Por qué no contribuir a un cambio importante en la opinión mundial y ayudar a cambiar la perspectiva excesivamente negativa de todos?

...y sí, muchos individuos, familias y pueblos ya han realizado proyectos similares de recuperación de tierras² y han tenido éxito a largo plazo.

8.1. El agua y la recuperación de tierras merecen atención inmediata

La ascensión nos anima a reexaminar muchas ideas establecidas. A menudo oímos decir que "todo va cuesta abajo".

¿Es así? No necesariamente.

Este es el momento de empezar a pensar. La obtención de agua limpia, la producción de suficientes alimentos de alta calidad y la pérdida de tierras a causa de la desertificación y la invasión territorial son, sin duda, problemas reales. Serán cada vez más importantes a medida que avancemos en las próximas décadas. Por lo tanto, tenemos que entender lo que está en juego, y luego tenemos que reunir nuestro enorme poder colectivo para efectuar cambios en todo el mundo.

2 Para referirse a la "recuperación de tierras" se utilizan varios términos, más o menos indistintamente: regeneración, rehabilitación, restauración, reverdecimiento del desierto, agricultura regenerativa y permacultura.

He aquí algunas sugerencias, ayudadas por una colección de excelentes vídeos. En esta revisión de cápsulas...

- *En primer lugar*, señalaré algunas cuestiones importantes que se abordaron en varios *proyectos indios y chinos*, así como en las técnicas recientes utilizadas por los *agricultores norteamericanos y australianos*, para devolvernos a enfoques más sostenibles de la vida humana.
- *En segundo lugar*, presentaré una revisión en forma de cápsula de los estudios sobre *permacultura*.
- *Por último*, presento algunos puntos destacados de personas que han puesto en práctica la recuperación de tierras en sus proyectos más pequeños, financiados de forma privada.

Por necesidad, esta introducción sólo puede mencionar a unos pocos de los miles de autores y vídeos dedicados a estos meritorios proyectos.

El campo está lleno de maravillosas sorpresas, así como de imperativos urgentes que merecen una atención mucho más amplia. La renovación urbana también es muy importante, pero se deja de lado aquí por razones de complejidad.

8.2. "¡Se puede hacer!" – regularmente, y en muchas zonas inhóspitas

India: Proyectos de la Fundación Paani y de la DRCSC

Comenzamos con unos reportajes realmente excepcionales de grandes proyectos en la India.

Estos vídeos fueron realizados por Andrew Millison, que lleva estudiando y enseñando permacultura desde 1996. Ahora enseña en la Universidad Estatal de Oregón. Los vídeos fueron producidos con el apoyo de la Universidad Estatal de Oregón.

Vídeo: "La revolución del agua en la India nº 1: resolver la crisis en 45 días con la Fundación Paani"

<https://www.youtube.com/watch?v=-8nqnOcoLqE>

Vídeo: "India's Water Revolution #2: The Biggest Permaculture Project on Earth! with the Paani Foundation"

<https://www.youtube.com/watch?v=jDMnbeW3F8A>

Millison estuvo en la India para filmar el trabajo del Concurso de la Copa del Agua de la Fundación Paani.



Se trataba de un concurso para identificar al equipo que construyera la estructura que recogiera la mayor cantidad de agua en sólo 45 días en el sur del estado de Maharashtra, en la India. Participaron miles de aldeas. Recorre las estructuras del pueblo de Garavadi que compitió en el concurso de 2019 en el primer

vídeo, y del pueblo de Velu que ganó el concurso de 2016 en el segundo vídeo.

Los efectos de su proyecto de restauración de las aguas subterráneas han mejorado

drásticamente la vida, la economía, la ecología y la estabilidad de estos pueblos. Estas zonas solían llevar agua potable de fuera a sus pueblos durante la estación seca, lo que ya no es necesario.

En esta captura de pantalla tomada del primer vídeo³, se pueden ver muchas estructuras de retención de agua a varios niveles.

En total, todos los participantes en el concurso crearon depósitos de agua con una capacidad de almacenamiento de 550.000 millones de litros (145.000 millones de galones) y formaron a la impresionante cifra de 51.000 personas en las técnicas de restauración de cuencas hidrográficas.

El agua se retiene en zanjas de 1 m de profundidad a lo largo de las curvas de nivel de la tierra, que se denominan "swales" en la mayor parte del mundo y que los indios prefieren llamar "CCT" por sus siglas en inglés de "Continuous Contour Trenches". Múltiples líneas de barrancos recogen el agua de lluvia. Bajo la superficie, el agua se acumula y alimenta manantiales que continúan durante la estación seca.

Durante un periodo más largo, crecerán más plantas y árboles en esta zona, y se retendrá más agua. Además, los agricultores disponen ahora de dos temporadas de cultivo en lugar de una sola. Esto proporciona una estabilidad social y financiera mucho mayor en estas zonas. Estas amplias medidas aportan verdor y prosperidad a grandes extensiones de tierra que antes eran marginales y sumamente pobres.

Video: "India's Water Revolution #3: From Poverty to Permaculture with DRCSC"

<https://www.youtube.com/watch?v=KtHullfyJao>



Aquí escuchamos a Ardhendu Chatterjee exclamar: "¡Así que sus ingresos se han duplicado y sus gastos se han reducido a la mitad!". Las caras de orgullo de sus beneficiarios muestran su gran satisfacción.

En este vídeo Millison muestra el trabajo del Centro de Investigación, Comunicación y Servicios para el Desarrollo (DRCSC) en el estado de Bengala Occidental, en la costa este de la India.

El fundador del DRCSC, Ardhendu Chatterjee, nos muestra los efectos de los proyectos de almacenamiento de agua y restauración de las aguas subterráneas que están permitiendo a los más pobres de entre los pobres permanecer en sus tierras y prosperar, en lugar de tener que emigrar lejos para conseguir un trabajo mal pagado. Toda la gran excavación de la derecha se completó en sólo un año de trabajo manual. También inventaron un nuevo sistema de captación de agua para sus zonas más llanas, y su rica producción resultante ha permitido diferentes tipos de cultivo de la tierra y la pesca.

³ A menos que se indique lo contrario, todas las imágenes son capturas de pantalla de los vídeos mencionados.

Video: "India's Water Revolution #4: Permaculture for Wastelands at Aranya Farm"

<https://youtu.be/KhoV-vBAyFI>



Imagen 1. Vista cercana a vista de pájaro de la granja de Aranya que fue creada en la cima de un terreno baldío en un escudo de roca.



Imagen 2. Vista lejana a vista de pájaro de la granja Aranya. La granja de Aranya está situada en medio de un enorme terreno baldío. Las curvas de nivel fueron superpuestas posteriormente en esta toma.



Imagen 3. Una gran zanja utilizada para contener el agua recogida en la temporada de lluvias.

Aquí estamos en otro lugar de la India. Millison filmó el trabajo realizado en la granja de Aranya, en el estado de Telangana (India), en la enorme y en gran medida estéril meseta del Decán.

Lo excepcional es que este floreciente pueblo se creó hace **sólo veinte años sobre un lecho de roca desnuda** (imagen central de un momento inicial del proyecto en el que el lecho de roca aparece en rosa rodeando el oasis). Había sido clasificado como "terreno baldío". Ahora cuenta con 4,65 hectáreas (11,5 acres) de bosques alimentarios, que han devuelto a la capa freática su abundancia.

La fuente original de agua procedía de grandes zanjas que se llenaban de agua durante la temporada de lluvias (*imagen 3*).

Posteriormente, el compost y las plantas originales se colocaron en zanjas más pequeñas y montículos de captación. Los viveros y los árboles se plantaron en etapas sucesivas.

El 80% de la tierra está ahora en cultivos perennes que no necesitan mucho trabajo. La mayor parte de la siembra fue resultado de la caída de pájaros y no requirió una plantación específica. Ahora hay una gran variedad de plantas alimenticias, especies, verduras, animales domésticos, pájaros y flores en la granja. Produce unos buenos ingresos por la venta de sus tamarindos, utilizados en la medicina tradicional y en la cocina india.

Con el tiempo, el nivel freático ha subido en el profundo pozo abierto excavado a mano. Los árboles liberan el agua en la roca que había sido rota por el sistema de raíces. Ahora Aranya tiene agua suficiente durante todo el año.

Millison también visitó la zona circundante, donde los pobres sin tierra **han recibido en gran medida subvenciones** y ahora cultivan sus propias tierras. Están convirtiendo el lecho de roca en una gran riqueza utilizando los principios de la permacultura.

8.3. China: Nuevos desarrollos prometedores

Hasta ahora hemos visto que las técnicas conocidas y establecidas pueden lograr cambios sorprendentes. En el vídeo de apertura vimos que las técnicas de la tierra y la permacultura han aportado grandes cambios a enormes extensiones de tierra en China, India, Somalia y Ruanda.

Sin embargo, *las promesas para el futuro son aún más emocionantes* en China. Sólo el 14% de China es cultivable⁴ y, sin embargo, debe alimentar a su gran población. Esto ha fomentado los intentos de buscar soluciones novedosas para aumentar su porcentaje de tierra cultivable. Esto está empezando a dar sus frutos. Descubrimos...

- ...el desarrollo del arroz resistente a la sal.
- ...permitiendo que la arena del desierto se convierta en suelo.
- ...una expansión masiva de recuperación de tierras en el vasto desierto de Gobi.

Veamos estos proyectos.

Arroz resistente a la sal

Video: "Could seawater rice determine the future of food security?"

<https://youtu.be/2BMxx70TXeY>

China lleva seis décadas trabajando para mejorar el rendimiento del arroz, y con mucho éxito. En la actualidad, el rendimiento por hectárea es diez veces superior al de 1960.



En los últimos años, los chinos también han querido desarrollar formas de arroz resistentes a la sal para suelos que contienen mucha sal y/o alcalinos. Después de muchos intentos a lo largo de tres décadas, finalmente se han desarrollado cepas fiables que toleran la sal.

Hay cinco tipos de suelos salino-alcalinos en diferentes partes de China. Cada tipo requiere un enfoque diferente. Para dos de estas cinco formas, ya se han desarrollado semillas

comercialmente viables y se han probado con éxito en el campo. También han probado con éxito su arroz resistente a la sal en Dubai.

Estos tipos de arroz están ahora en fase de aprobación por el Ministerio de Agricultura y Asuntos Rurales chino.

Las muestras tienen buen sabor. Según el entrevistador de la derecha, no tienen sabor salino y parecen similares al arroz de grano largo típico de los cultivos del norte de China.

Es probable que pronto se puedan volver a cultivar amplias extensiones de tierra con este método.

Convertir la arena en suelo aprovechable

Video: "6 Useful Methods China Uses To Convert Desert Into Productive Lands Rich With Crops"

<https://www.youtube.com/watch?v=UW0Cck3FQ5I>

Si se vierte agua sobre la arena, la mayor parte del agua se perderá. Se filtrará en la arena.

⁴ Otras fuentes sitúan este porcentaje en un 10% u 8%.



Para contrarrestar este efecto, los investigadores chinos han desarrollado una pasta hecha de celulosa vegetal que ayuda a retener el agua, los nutrientes y el aire. No es tóxica, es respetuosa con el medio ambiente y es razonablemente asequible.

Cuando esta pasta se pulveriza sobre la arena, una membrana muy fina hecha de esta pasta cubre cada grano de arena y se forma

una estructura micro-nano. La arena puede entonces retener el agua para evitar su filtración. La membrana modifica la tensión superficial del agua, y así la arena se convierte en una película transparente para crear una "arena antifiltración". Esta arena antifiltración es ideal para las plantas que necesitan protección contra la erosión del viento.

Con un tratamiento especial de esta tecnología, una parcela de arena de 1,6 hectáreas se transformó en tierra fértil (ver arriba). Esto permite convertir un desierto en un oasis, a un precio determinado.

8.4. Recuperar el desierto de Gobi



Imagen 1: Gobi y Taklamakan, Wikipedia. Imagen 2: Tormenta de arena amenazando una ciudad china. Imagen 3: "Programa forestal de los tres refugios de China", el nombre oficial de la Gran Muralla Verde. Imagen 4: Nueva carretera en medio de la reforestación.

Article: Vince Beiser "China Is Terraforming the Gobi Desert".

Source: South China Morning Post.

Tres imágenes siguientes proceden de este artículo.

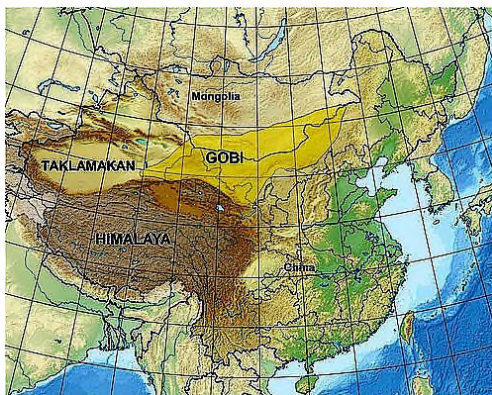
<https://www.anti-empire.com/china-is-terraforming-the-gobi-desert/>

Los desiertos y semidesiertos de Gobi y Taklamakan, que bordean el norte de China, no

son tan desiertos de arena como el Sáhara, sino de roca desnuda en grandes partes. Esta región es conocida por las frecuentes tormentas de arena, así como por las repentinas lluvias, nevadas y heladas que les han valido el nombre de "el desierto frío".

Estos desiertos se encuentran a más de 1.000 m de altitud y contribuyen a las bajas temperaturas, que pueden descender hasta los -40 °C. La humedad adicional se añade al aire fresco cuando la nieve es arrastrada por el viento desde las estepas siberianas. Los cambios extremos e inesperados de temperatura también pueden hacer que las temperaturas suban hasta los 35°C en un solo día.

Los dos desiertos, que se expanden al inquietante ritmo de 3.600 km² anuales, sufren una desertización masiva. Las tormentas de polvo son frecuentes y causan muchos daños a su agricultura. Vince Beiser dice en el artículo anterior "Las tierras arenosas que cubren alrededor del 18% de China se han expandido rápidamente. En 2006, estaban devorando tierra utilizable a un ritmo de casi 1.000 millas cuadradas por año [...] frente a las 600 millas cuadradas por año en la década de 1950.

"Eso es un problema no sólo para las personas que viven en esas zonas, sino también para los muchos millones más que viven cerca de los desiertos y que se ven afectados por los movimientos de la arena. Las dunas migratorias amenazan los campos de cultivo e incluso pueblos enteros. Tramos de carreteras y vías férreas se ven constantemente interrumpidos por la arena arrastrada.

"Las tormentas de arena arrojan periódicamente decenas de miles de toneladas de arena y polvo a Pekín y otras ciudades, obstaculizando el tráfico y creando un grave peligro para la salud. El Banco Mundial ha calculado que la desertización cuesta a la economía china unos 31.000 millones de dólares al año".

Estos problemas se han visto exacerbados por la inmigración masiva desde las zonas del sur de China. Por eso se está construyendo una nueva Gran Muralla de árboles a lo largo de la frontera norte de China, en los desiertos de Gobi y Taklamakan. Ya se han plantado miles de millones de árboles, suficientes para cubrir casi la distancia entre San Francisco y Boston.

Vince Beiser prosigue: "El proyecto, denominado oficialmente "Gran Muralla Verde", se puso en marcha en 1978 y está previsto que continúe hasta 2050. Su objetivo es plantar unos 88 millones de acres de bosques protectores en un cinturón de casi 3.000 millas de largo y hasta 900 millas de ancho en algunos lugares.

"Impulsado por el empeoramiento de las condiciones medioambientales de China, el gobierno ha añadido un puñado de otros grandes proyectos de forestación en años más recientes. Todo ello constituye *el mayor proyecto de plantación de árboles de la historia de la humanidad*.

"Los resultados hasta ahora han sido espléndidos, al menos según el gobierno chino. Se han estabilizado miles de hectáreas de dunas móviles que amenazaban los campos y pueblos de los agricultores. La frecuencia de las tormentas de arena en todo el país se redujo en una quinta parte entre 2009 y 2014. Y aunque los desiertos siguen extendiéndose en algunas zonas, la SFA, la agencia gubernamental que supervisa los principales programas de plantación de árboles, afirma que, en conjunto, no solo ha detenido sino que incluso ha empezado a revertir la expansión de los desiertos."

Pero no todo ha ido según lo previsto.

Muchos árboles han muerto, bien por falta de humedad, bien porque se seleccionó un lugar inadecuado, o porque se utilizó la especie de árbol equivocada. Algunos no pudieron sobrevivir en el árido entorno, y otros se vieron afectados por enfermedades y plagas que se propagan rápidamente por los bosques de monocultivo. En el año 2000, una plaga de

escarabajos en el centro-norte de China acabó con 1.000 millones de álamos, fruto de dos décadas de plantación.

Al mismo tiempo, si el esfuerzo se mantiene hasta 2050, los errores pueden corregirse. Si las correcciones se hacen rápidamente, la plantación inicial ya ha cambiado el ecosistema hasta tal punto que se han puesto en marcha procesos atmosféricos, hidrológicos y vegetativos positivos que permiten una recuperación continua.

8.5. USA, Canada, Australia y gran parte de Europa:



Tu elección actual... ¿hay opciones mejores?

Video: "Unbroken Ground | A New Old Way to Grow Food"

<https://www.youtube.com/watch?v=3Ezpk7Cteys>

Video: "Regenerative Renegades | Natural Grocers Presents"

<https://youtu.be/BkOb9Q2hXYE>

Si compras tus alimentos en una tienda de este tipo, es probable...

- ...que su pan y su cerveza se originen en tales campos,
- ...que su pollo se produzca en un entorno tan cercano,
- ...y si comes carne de vacuno, ésta se cría en recintos tan estrechos antes de su carnicería.

¿Cuáles son los problemas?

Puede haber varios, dependiendo de su sensibilidad⁵.

Pero hay un problema crucial y fundamental en el que quizá no hayas pensado inicialmente: *Estamos agotando nuestra tierra mediante el cultivo incesante con*

⁵ Muchos de nosotros consideramos repugnantes las prácticas de alta densidad de la cría de animales a gran escala. Muchos requisitos legales, sobre todo en Europa, abordan actualmente esta cuestión.

monocultivos, fertilizantes y herbicidas.

En resumen, el monocultivo agota el suelo de sus nutrientes hasta el punto de que ya no puede mantener ningún valor nutritivo - todo valor nutritivo tiene que ser proporcionado externamente. El monocultivo también aumenta el riesgo de plagas y enfermedades. Se ha relacionado con el aumento del estrés por enfermedades, la escasez de nutrientes del suelo, la degradación del suelo y la deforestación.

El monocultivo agota los nutrientes disponibles en el suelo. El suelo sufre la pérdida de microorganismos y bacterias y se vuelve más susceptible a la erosión, pero también experimenta más contaminación por el mayor uso de pesticidas, herbicidas y fertilizantes. Estos productos químicos se filtran en el suelo, contaminando tanto el suelo como las aguas subterráneas. El exceso de fertilizantes es, pues, perjudicial para la salud del suelo y de las aguas subterráneas.

Además, una estructura de suelo de monocultivo significa que sólo hay un tipo de raíz disponible para atrapar la humedad y evitar la erosión, un trabajo que normalmente requiere varios tipos de raíces.

Un monocultivo corre además un mayor riesgo de ser diezmado por tizones o plagas, ya que estas amenazas pueden desplazarse más rápidamente por la zona. Así, los monocultivos aumentan la posibilidad de que se produzcan fracasos devastadores en las cosechas, como la hambruna de la patata de mediados del siglo XIX o la infestación por escarabajos de mil millones de árboles en el centro-norte de China, mencionada anteriormente.

Por último, muchos tipos de alimentos y frutas han perdido en las últimas décadas una parte importante de su valor nutricional, es decir, lo que se come contiene proporcionalmente mucho menos de lo que el cuerpo realmente necesita. Esto se debe al aumento del uso de cultivos que han cambiado los valores nutricionales por una mayor capacidad para soportar un almacenamiento prolongado.

Estamos agotando el suelo.

Vídeo: *"Living Soil: A Documentary"*, <https://www.youtube.com/watch?v=ntJouJhLM48>

Vídeo: *"Overcoming water scarcity - Learning from Israel's experience"*, <https://www.youtube.com/watch?v=WR7WsWe-z0k>

Vídeo: *"I am From Fiji - Mangroves"*, <https://youtu.be/1hRjz7tfjKU>

Matt Maier, un agricultor estadounidense a gran escala, dice⁶: *"La sostenibilidad no es suficiente. No podemos mantener y esperar sobrevivir en el estado actual de nuestra agricultura. Tenemos que hacerlo mejor. Tenemos que regenerarnos. Nuestra agricultura convencional actual se basa en el agotamiento. ¿Cuánto tiempo podemos vivir en este suelo antes de que realmente no pueda producir más?"*

"Si perdemos nuestro suelo, lo habremos perdido todo. Estamos agotando nuestra capacidad de crear alimentos que puedan nutrirnos. No sé qué es más fundamental que eso. No sé en qué podríamos trabajar más que en la regeneración de nuestro suelo, y luego, en la regeneración de nuestra salud."

¿Qué se puede hacer? Mucho, así que aquí van algunas sugerencias de los vídeos...

- *Utilizar una gestión de cultivos diversificada, sin OGM, con abono y en rotación. Esto permite la regeneración perpetua del suelo y reduce el uso de herbicidas. Los*

⁶ *Regenerative Renegades | Natural Grocers Presents*, <https://youtu.be/BkOb9Q2hXYE>.

cultivos diversificados y rotados sobre el abono natural, por otra parte, son mucho menos susceptibles de sufrir fallos generalizados y masivos en las cosechas. La rotación de cultivos aporta diversidad a la vida subterránea del suelo. En conjunto, estas técnicas cuestan un poco más, pero regeneran el suelo de forma perpetua.

- *Utilizar el pastoreo libre de ganado en suficientes tierras de hierba con las necesarias rotaciones de pastos.* Esto permite que la hierba sea fertilizada por el ganado y que vuelva a crecer continuamente en las rotaciones.
- *Utilizar la cría de búfalos. Al contrario que el ganado vacuno, los búfalos no cortan la hierba tan poco como el ganado.* Con una densidad adecuada, conservan y regeneran la hierba sin necesidad de rotar los pastos. Esto, a su vez, reduce en gran medida la necesidad de que el hombre se encargue de las rotaciones.
- *Separar mejor los peces objetivo de los no objetivo es importante para preservar la continuidad de las poblaciones de peces.* Para ello, se puede emplear la "pesca con redes de arrecife", en la que los peces de tamaño normal se introducen en redes y se separan manualmente de los peces no objetivo. Este método evita el desperdicio inútil de especies de peces protegidas.
- *Aprenda de la exitosa experiencia de Israel para hacer frente a la escasez de agua potable y reutilizar el agua para fines agrícolas (véase el segundo vídeo anterior).*
- *Conozca la plantación de manglares en Fiyi para frenar la subida del nivel del mar (véase el tercer vídeo).*
- *Utilizar ciertos métodos de permacultura que aseguran un (mucho) mejor uso de los recursos hídricos y proporcionan una mayor diversidad de frutas y verduras (ver más abajo).*
- *El análisis moderno del suelo aplicado a los cultivos diversificados puede aumentar aún más los rendimientos al producir una composición del suelo más rica y saludable (ver abajo).*
- *El uso de OMG es sospechoso porque los estudios en animales han documentado aberraciones en las funciones del hígado, los riñones y la fertilidad⁷. Además, la modificación genética puede dañar la diversidad biológica, y los genes modificados pueden llegar a las plantas silvestres y a los cultivos no modificados.*

Algunas de estas medidas ya están en funcionamiento en lugares seleccionados (ver vídeos) y/o sólo aumentarían ligeramente los costes. Un uso mucho más generalizado de estos métodos de cultivo supondría un gran avance en materia de sostenibilidad, y proporcionaría la tan necesaria regeneración de las tierras de cultivo existentes. Además, la diversificación de los cultivos reduciría las amenazas de pérdidas masivas de cosechas.

8.6. La permacultura: una alternativa personal

Muchos desean volver a la tierra, quieren cultivar sus propios alimentos y posiblemente deseen ganarse la vida lejos de un trabajo de nueve a cinco, en un trabajo que tenga más "significado real". La permacultura recoge todas estas tendencias en un movimiento compensatorio de restauración de la tierra. La permacultura favorece un tipo de agricultura sostenible con un uso máximo de sustancias no químicas y, como descubrimos anteriormente, nos muestra medios naturales para captar el agua de lluvia y su uso inteligente para un cultivo rico dentro de un sistema completo.

⁷ <https://gmoresearch.org/>, http://www.academia.edu/3405390/Morphological_and_Biochemical_Changes_in_Male_Rats_Fed_on_Genetically_Modified_Corn_Ajeeb_YG . Ver también Claire Robinson Mphil, Michael Antoniou PhD, John Fagan PhD, "GMO Myths And Truths". Del resumen: "Las pruebas presentadas apuntan a muchos peligros, riesgos y limitaciones de la tecnología de la ingeniería genética. Entre ellos se encuentran los daños encontrados en la alimentación animal y en los estudios ecológicos, que a su vez indican los riesgos para la salud y el medio ambiente que suponen los cultivos y alimentos transgénicos."

Un aspecto importante de la permacultura es que trabaja con la naturaleza y no contra ella: "Utiliza 'diseños' [ideas y modelos] que se basan en patrones naturales para satisfacer las necesidades de los seres humanos (alimentos, energía, refugio, tecnología, recursos y gestión de residuos), de forma que trabajen junto a la naturaleza, en lugar de destruirla".⁸

¿Es todo eso posible, incluso con un presupuesto doméstico? Sí, la "permacultura" promete conseguir todo eso y mucho más. Si estás decidido, puedes encontrar tu lugar en la permacultura.

La mejor solución es escuchar a alguien que pueda introducir los conceptos de la permacultura de la forma más rápida y sucinta posible. He revisado muchos vídeos, y aquí están los dos mejores que he elegido para una introducción:

Video 1: "Introduction to Permaculture - Part 1", <https://youtu.be/qmo7zC7MBOQ> (1h 37)⁹

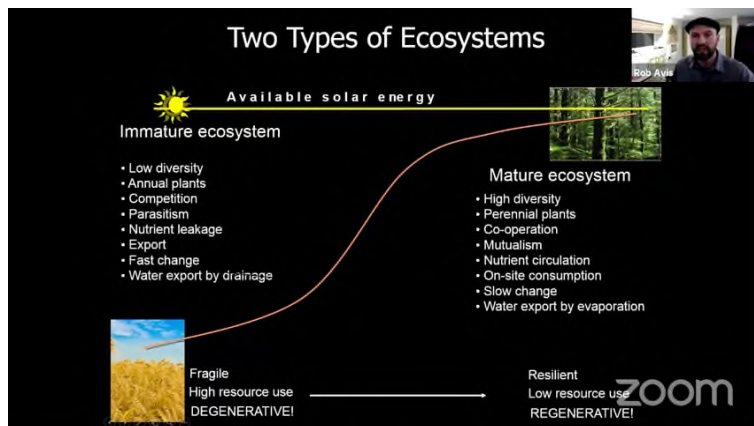

Siento un gran respeto por Rob Avis. En sólo 1h 37, te lleva a través de todos los conceptos fundamentales de la permacultura. *Este vídeo es muy recomendable.*

Los conceptos centrales clave se resumen en la siguiente figura que retengo aquí para su referencia. Está tomada a partir del punto 1h 01m del vídeo.

Ecosistema industrial vs. maduro, tomado de "Introduction to Permaculture - Part 1".

El segundo vídeo muestra los 12 principios clave de la permacultura de David Holmgren. Éstos resumen e ilustran todos los puntos principales y constituyen una introducción concisa a toda la permacultura.

Los 12 principios de la permacultura por David Holmgren

Vídeo 2: "Los principios de la permacultura", <https://youtu.be/0mwRAf3z9ag>. Por el Ecampus de la Universidad Estatal de Oregón. (9 min 32).

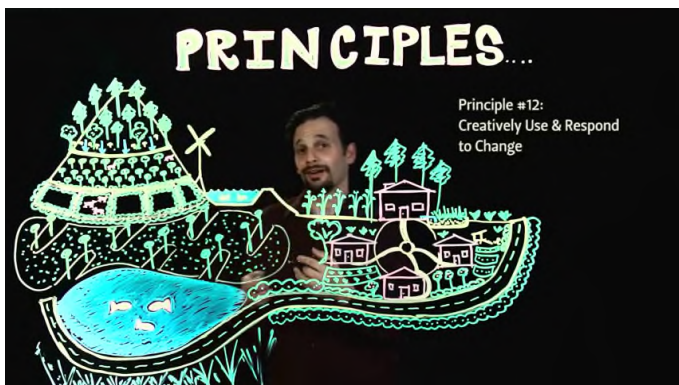

1. *Observar e interactuar.* ¿Cuáles son las fuerzas presentes en mi terreno para las que tengo que diseñar? ¿Qué debo tener en cuenta? ¿Por dónde fluye y se acumula el agua? ¿Por qué? ¿Clima? ¿Topografía? ¿Tipo de suelo? ¿Vida salvaje, viento, fuego, gente en el lugar o en las cercanías?

2. *Capturar y almacenar energía.* La "energía" puede ser el agua que

se capta para un uso futuro, un lugar con viento para un molino de viento o bosques que pueden proporcionar combustible para la calefacción. Los sistemas

⁸ "Permaculture Design Course Primer", Part 1 Introduction.

⁹ Aprende más y conecta con Rob y Michelle en <https://vergepermaculture.ca/>.

de energía alternativa pueden extraer viento, agua y otros recursos para nuestro uso.

3. *Obtener un rendimiento.* Esto determina, por ejemplo, qué árbol plantar en un lugar determinado, dado su rendimiento previsto. ¿Qué cosecha podría producir el mejor rendimiento aquí? ¿Más frutos o más plantas verdes? ¿Necesito más agua, o menos, para aumentar el rendimiento? ¿Tiene el lugar un rincón tranquilo para una colmena?
4. *Aplica la autorregulación y acepta la retroalimentación.* Piensa en las lecciones que estás recibiendo de tu huerto. Aprende de él para que tu contribución se convierta en un beneficio cada vez mayor para ti y para los que te rodean.
5. *Utiliza y valora los recursos y servicios renovables.* Los recursos renovables son aquellos que se reponen con un uso moderado, como un segundo huerto cuesta abajo de un primero que reutilizará el agua de arriba.
6. *No producir residuos.* Aquí convertimos los residuos en alimento para otro: reutilizar los desechos de un moderno inodoro seco sin olor para hacer compost. Limpiar y reciclar las aguas grises. Reparar y reutilizar las herramientas y equipos rotos. Reducir, reutilizar, reparar y reciclar.
7. *Diseñar a partir de patrones y detalles.* Por ejemplo, empezar por la forma en que el agua fluye por el terreno, y luego disponer los elementos en su orden natural.
8. *Integrar, en lugar de segregar.* Concebir las distancias entre los lugares de trabajo y los sociales a partir de la comprensión de cómo interactúa una comunidad y cómo prefiere realizar su trabajo. Tener en cuenta la seguridad y los espacios de juego de los niños y sus padres supervisores.
9. *Utilizar soluciones pequeñas y lentas.* Piensa en los usos y en los rendimientos de los cultivos que madurarán con el tiempo.
10. *Utilice y valore la diversidad.* La diversidad asegura contra los fallos de tu huerto (por ejemplo, las plagas). Además, la diversidad de alimentos bien elegidos aporta las vitaminas y minerales necesarios a tu alimentación.
11. *Utiliza los bordes y valora los marginales.* Utiliza los setos para cultivar arbustos frutales. Una idea: utiliza el riego por goteo en lugar de los aspersores radiales, donde no se pueden utilizar los cuatro bordes. Además, se pierde agua por evaporación; por ejemplo, piensa en la evaporación del agua rociada que cae sobre un campo después de un caluroso día de verano.
12. *Utilizar y responder al cambio de forma creativa.* Los campos evolucionan y deben adaptarse con el tiempo. Siga la pista y evolucione con sus campos.

Consideraciones sobre la permacultura

Los vídeos los hacen los que han tenido éxito, no los que han fracasado. Así que en los vídeos acompañaremos necesariamente a los que han tenido éxito y cuya dedicación y entusiasmo sigue siendo contagioso.

Dicho esto, se aconsejan varias líneas de precaución:

- El trabajo en la agricultura es y *requiere un duro trabajo físico y una presencia casi diaria* la mayor parte del tiempo. Un huerto está vivo. En cuanto se va más allá de un conjunto de macetas, hay que preocuparse por el riego, los posibles daños causados por el viento, la lluvia y las heladas, así como por el cuidado de las numerosas cosechas de una plantación de permacultura.
- El peligro de los incendios a gran escala es especialmente acusado en los países mediterráneos europeos y en muchas zonas de América y Australia.
- Las condiciones extremas que se muestran en algunos ejemplos aquí requieren

una experiencia de permacultura establecida para tener éxito. El dinero invertido en un curso completo de permacultura y/o en una evaluación profesional del terreno se verá ampliamente recompensado a largo plazo.

- Durante los primeros cinco a diez años en una nueva plantación, las primaveras, los veranos y la mayor parte del otoño requieren su presencia casi diaria. Depende en gran medida del uso que quieras hacer de tu tierra. Una permacultura madura utilizada únicamente para uso personal es muy diferente de una tierra cultivada con fines de lucro.
- No descartes la importancia humana de tus vecinos. Muchos han deseado "vivir lejos de un trabajo de nueve a cinco", y se han encontrado demasiado aislados en el campo, sobre todo si tienen hijos.
- No hay que descartar la importancia formal de los aspectos legales. Las normas sobre la tierra, el jardín y el territorio han destruido muchas ambiciones de la permacultura. Por ejemplo, ¿puedes plantar algo nuevo en el césped de tu casa? Hay leyes en muchos lugares de Europa o Norteamérica que prescriben "céspedes y setos bien recortados" como único paisaje permitido. ¿O puedes criar gallinas en tu terreno? ¿Puede vender para obtener ingresos regulares el producto de su tierra? ¿Puede construir o reparar una vivienda? ¿Cuáles son las normas para una "casa pequeña"? ¿Cuál es su peso si es móvil? ¿Puede construir cabañas para alquilar en su terreno? Obtén la información, antes de que te la den a ti.
- Los frutos de la permacultura tardan en hacerse realidad. Obviamente, todo depende de la inversión inicial y de la ubicación. Pero piensa en un plazo inicial de cinco a diez años hasta que la situación se estabilice.
- Por último, los ideales aplicables a la permacultura no siempre coinciden con los "acuerdos rentables de cultivo para la venta". Por ejemplo, un arreglo de *permacultura* podría sugerir plantar árboles frutales de manera totalmente intercalada, mientras que un arreglo de "*cultivo para la venta*" sugeriría agruparlos para una cosecha eficiente. Trabajen juntos para obtener ideas de otras personas que hayan tenido buenas experiencias con las tierras de su vecindario.

8.7. Historias de permacultura, de casas fuera de la red y de casas pequeñas

Todos los comentarios de la siguiente sección se han extraído de los comentarios de los usuarios del vídeo. Gracias por compartirlos con mi audiencia. Los dejaré en su inglés original.

Experiencias personales de permacultura

AUS "Beautiful 1-Acre Small Scale Permaculture Property | Limestone Permaculture Farm Tour",
<https://youtu.be/jSNc13cmknE>

Un recorrido por la granja de permacultura Limestone en Nueva Gales del Sur, Australia. Brett Cooper gestiona la propiedad de 1 acre como una granja productiva que ayuda a alimentar a unas 50 familias. El recorrido incluye un vistazo al huerto, la puerta de la granja de caravanas, las zonas de pollos y patos, y la casa de sombra, y Brett habla de lo que les llevó a él y a su familia a este cambio completo de estilo de vida en el que están prosperando.

AUS "Living a Radically Simple Permaculture Life on 1/4 Acre | Creatures of Place",
<https://youtu.be/rCRukvZE2Vk>

Creatures of Place es una visión del maravilloso mundo del artista en familia: Meg Ulman, Patrick Jones y su hijo menor, Woody. Meg y Patrick viven en un terreno de un cuarto de acre en una pequeña ciudad australiana y han diseñado su propiedad siguiendo los principios de la permacultura. Cultivan la mayor parte de sus alimentos, no tienen coche y van en bicicleta, consumen muy poca electricidad y extraen alimentos y materiales del bosque local.

AUS "Transformación de la permacultura en 90 días", <https://youtu.be/AWtsrNuUAgE>

Las grandes extensiones de césped sólo tenían unos 5 cm de tierra vegetal sobre una base de arcilla muy compactada, así que decidieron que lo mejor sería utilizar una mezcla de tierra vegetal y compost para formar lechos elevados, ya que preferían sentarse en el borde de los lechos elevados a agacharse. El plan consistía en utilizar madera local barata para hacer los arriates, que se pudriría en los 5 ó 6 años siguientes. Para entonces, habrían fabricado suficiente abono y recogido suficientes residuos agrícolas para acumular tierra vegetal en toda la hectárea y tener una zona productiva y esponjosa. Todas las camas elevadas tenían el mismo tamaño para que un tractor de pollos pudiera pasar por encima y, durante las 8 semanas siguientes, hicimos 25 toneladas de abono, la mayoría procedente de la granja, y lo mezclamos con parte de la tierra vegetal de la presa para rellenar las camas elevadas.

NZ "Asombroso bosque de alimentos de permacultura de 23 años: una invitación a lo salvaje", <https://youtu.be/6GJFL0MD9fc>

En la pequeña localidad de Riverton, al fondo de la Isla Sur de Nueva Zelanda, se encuentra el asombroso bosque alimentario de 23 años de Robert y Robyn Guyton. La propiedad de 2 acres ha pasado de ser un terreno abandonado a un próspero ecosistema de árboles autóctonos y exóticos donde viven aves e insectos en abundancia. Robert y Robyn son una gran inspiración para nosotros, no sólo por su hermoso enfoque para sanar la tierra y salvar árboles y semillas patrimoniales, sino por la forma en que han influido en su comunidad local.

NZ "Documental completo: Man Spends 30 Years Turning Degraded Land into Massive Forest (Fools & Dreamers)", <https://youtu.be/3VZSJKbzyMc>

La increíble historia de cómo, a lo largo de 30 años, unas tierras agrícolas degradadas e infestadas de tojos se han regenerado hasta convertirse en un hermoso bosque autóctono de Nueva Zelanda. Regenerating a Native Forest es un documental de 30 minutos sobre la Reserva Natural de Hinewai, en la península neozelandesa de Banks, y su kaitiaki/gestor desde hace 30 años, el botánico Hugh Wilson.

NZ "Man Quits Job in Finance to Grow Food and Develop Permaculture Food Forest From Finance to Farmer", <https://youtu.be/3jh1481J6qw>

Andrew Martin trabajó una vez en el sector financiero en Australia, pero tras conocer el verdadero estado del mundo a medida que el pico del petróleo y el cambio climático empezaban a surtir efecto, supo que tenía que dejar atrás ese estilo de vida insostenible y hacer algo útil para ayudar a sanar la Tierra y ser más resistente ante el cambio. Él y su esposa Beth se mudaron a Nueva Zelanda, donde están transformando tierras de cultivo desérticas en un bosque de permacultura productivo y abundante en alimentos. Es increíble ver lo mucho que están cosechando después de sólo tres años.

Jordania "Celebrating 10-Years at the Greening the Desert Project, Jordan", <https://youtu.be/yI9wMtTvWps>

El proyecto Greening the Desert (GTD) empezó con la compra de tierras hace unos diez años, y se fue expandiendo lentamente hasta convertirse en un crecimiento exponencial. Las cosas empezaron por arriba, literalmente, con un gran depósito de agua que alimenta un bloque de duchas y retretes justo cuesta abajo. Los inodoros son de compostaje seco, lo que proporciona abono a las plantas del lugar, y las aguas grises de las duchas y

lavabos van a parar a un cañaveral cercano. El cañaveral, situado en lo alto del paisaje, puede regar por gravedad muchos árboles de la zona. Todo ello se utiliza in situ para una limpieza biológica beneficiosa.

El bosque de alimentos, con muros de piedra y barrancos de tierra, se desplaza por el paisaje hasta los gallineros de conejos y pollos, que combinan el estiércol en un sistema que crea un metro cúbico de compost cada cinco semanas. Ese abono se destina al huerto principal, un huerto cubierto de sombra. El excedente de abono (compost) va a los árboles del bosque de alimentos y al vivero. La escorrentía del vivero va a parar al huerto.

El edificio de alojamiento tiene una oficina, un aula y ocho dormitorios. Tiene dos plantas y está construido con ladrillos de tierra y balas de paja. En el tejado hay un hermoso jardín formado por lechos de mimbre.

USA "Natural sequence farming How Peter Andrews rejuvenates drought-struck land Australian Story", <https://youtu.be/-4OBcRHX1Bc>

Hace casi 50 años, el magnate del pollo frito David Bamberger utilizó su fortuna para comprar 5.500 acres de tierra sobrepastoreada en Texas Hill Country. Tras plantar pastos para absorber las lluvias y llenar los acuíferos de las laderas, Bamberger dedicó el resto de su vida a restaurar el degradado paisaje. Hoy, la tierra ha recuperado su hábitat original y presume de una enorme biodiversidad. El modelo de gestión de la tierra de Bamberger se está reproduciendo en toda la región y se le considera un visionario de la gestión de la tierra y la conservación del agua.

EE.UU. "Profitable Farming and Designing for Farm Success por Jean-Martin Fortier", <https://youtu.be/92GDHGPSmeI>

Las herramientas y las técnicas hortícolas constituyen la mayor parte de lo que hace rentable una explotación hortícola diversificada, pero en esta presentación, JM Fortier, hablará de cómo la fase de diseño de cualquier explotación puede ser aún más importante. Recogiendo la experiencia de su propia huerta de 2 acres y la de una nueva de 5 acres que está montando actualmente, JM explicará algunos de los principios de diseño que ha seguido.

EE.UU. "Granja de permacultura - Después de 12 años", https://youtu.be/9n_ATKIY-fQ

Okfuskee Farm incorpora el diseño de permacultura Broad Acre, el pastoreo rotativo, la agricultura de mercado y mucho más en su propiedad de 20 acres. Situada en Silk Hope, Carolina del Norte.

CAN "What Permaculture Got Wrong - Dispelling Five Common Myths", <https://youtu.be/C0kVIS3rQ28>

Curtis Stone dirige una granja urbana comercial llamada Green City Acres en Kelowna (Columbia Británica, Canadá). Su misión es mostrar a los demás cómo pueden cultivar muchos alimentos en pequeñas parcelas y vivir de ello. Utilizando el bricolaje y una infraestructura sencilla, uno puede ganarse la vida de forma significativa en su propio jardín o en el de otra persona.

"Mi respuesta a Curtis Stone 'En qué se equivocó la permacultura... Disipando cinco mitos comunes'", <https://youtu.be/cS6uOWhjJE0>

Reino Unido "Un jardín forestal con 500 plantas comestibles podría conducir a un futuro sostenible", https://www.youtube.com/watch?v=Q_m_0UPOzul

En lugar de ordenadas hileras de monocultivos, los jardines forestales combinan árboles frutales y de frutos secos, arbustos, hierbas, enredaderas y hortalizas perennes en un entorno aparentemente salvaje. Este tipo de agrosilvicultura imita los ecosistemas naturales y aprovecha el espacio disponible de forma sostenible.

El británico Martin Crawford es uno de los pioneros de la jardinería forestal. Empezó con

un campo llano en 1994, pero su terreno se ha transformado en un bosque y sirve de recurso educativo para otros interesados en la jardinería forestal. Este cortometraje de Thomas Regnault se centra en el huerto forestal de Crawford, que es abundante, diverso, comestible y podría ser una respuesta al futuro de los sistemas alimentarios.

Vivir fuera de la red

CAN "Retired Couple Living Off-Grid Shares Their 8-Year Experience", <https://youtu.be/2RAKB1z2MaQ>

En este vídeo conocemos a Art y Mary, una pareja de jubilados que se propusieron construir una casa energéticamente eficiente y libre de alérgenos, ¡y acabaron viviendo totalmente desconectados de la red! Tienen un enorme sistema de energía solar para la mayoría de sus necesidades eléctricas, procesan toda su propia leña, cultivan y forrajean gran parte de su propia comida en verano, ¡y recogen el agua de lluvia para regar su jardín!

Casa pequeña

"Open Concept Modern Tiny House with Elevator Bed #anawhite", <https://youtu.be/IHjJd4tkvSU>

Llena de ideas frescas y originales de casas diminutas, esta casa de ensueño rústica moderna diminuta de 24 pies de largo sobre ruedas lo tiene todo ... ¡y espacio abierto para arrancar! Con una cama de techo con elevación automática, sala de estar convertible, escritorio abatible, armario deslizante inteligente en la ducha, estante de despensa deslizante, lavandería oculta, y mucho, mucho más, esta pequeña casa logra la comodidad moderna en un plan de piso de concepto abierto.

"Tiny House Designed To Be Elderly Disability Mobility Friendly", <https://youtu.be/BIQ3yuUmBiw>

Esta pequeña casa tiene muchos ancianos / discapacidad características amigables que ayuda a hacer de esta pequeña casa un espacio muy habitable. Estas características incluyen aspectos de diseño tales como rampas, paredes reforzadas para pasamanos seguros, y un aseo y ducha de accesibilidad. Se tuvo cuidado para asegurar que no hay peligros de tropiezo en el hogar y las dimensiones de la casa incluso fueron diseñados en torno a la capacidad de utilizar una silla de ruedas en la casa pequeña si es necesario.

"La impresionante casa diminuta de 5.000 dólares de Jay Shafer", <https://youtu.be/kokfI0vn9ZM>

El objetivo de su nuevo diseño de casa diminuta es volver a lo básico y a la simplicidad en todos los aspectos. Es decir, una casa sencilla y agradable para vivir, fácil de construir y fácil de pagar. Este nuevo diseño de casa diminuta cuesta la asombrosa cifra de 5.000 dólares.

"Vivir en una casa pequeña apestosa (a veces)", <https://youtu.be/n7G7p1MPWIM>

Voy a ser realista contigo, y decirte por qué (a veces) vivir en una Tiny House es terrible. En este video, hablo de los contras, en mi lista de pros y contras, de vivir pequeño.